



**LG Electronics**

# **IP LDK-100/300/300E**

**Руководство по программированию**





**История изменений**

<b>ВЫПУСК</b>	<b>ДАТА</b>	<b>Внесенные изменения</b>	<b>Примечание</b>
ВЫПУСК 1.0RU	2005.05	Первоначальное издание, русская версия. Версия MPB - V3.20	
ВЫПУСК 1.1RU	2005.07	Дополнения в связи с выходом версии MPB V3.50, уточнение информации.	



---

# СОДЕРЖАНИЕ

---

<b>Таблица аббревиатур и ключевых слов</b> .....	<b>1</b>
<b>Глава 1. Введение</b> .....	<b>7</b>
1.1. СТРУКТУРА РУКОВОДСТВА ПО ПРОГРАММИРОВАНИЮ.....	7
1.2. КАК ПОЛЬЗОВАТЬСЯ ДАННЫМ РУКОВОДСТВОМ.....	7
<b>Глава 2. Функции системы</b> .....	<b>9</b>
<b>2.1. ФУНКЦИИ ОБСЛУЖИВАНИЯ ВХОДЯЩИХ ВЫЗОВОВ</b> .....	<b>9</b>
2.1.1. Назначение приема входящих вызовов (Ring Assignment).....	9
2.1.2. Приоритет обработки входящих вызовов (PLA – Preferred Line Answer).....	11
2.1.3. Прямой входящий набор номера DID (Direct Inward Dialing).....	12
2.1.4. Прямой доступ в систему (DISA – Direct Inward System Access).....	16
2.1.5. Настраиваемые голосовые меню для входящих вызовов с использованием платы VMIB/AAIB (CCR – Customer Call Routing).....	18
2.1.6. Присвоение имени внешней линии.....	21
2.1.7. Универсальный ночной ответ (UNA).....	22
<b>2.2. ФУНКЦИИ ОБСЛУЖИВАНИЯ ИСХОДЯЩИХ ВЫЗОВОВ</b> .....	<b>23</b>
2.2.1. Базовый доступ к внешним линиям (Basic access).....	23
2.2.2. Ограничение длительности соединения.....	25
2.2.3. Очередь на доступ к внешним линиям (CO Line Queuing).....	26
2.2.4. Пошаговый вызов внешних абонентов (CO Step Call).....	27
2.2.5. Тревожный вызов (Emergency Call).....	27
2.2.6. «Горячая» линия (Hot Line) и «Теплая» линия (Warm Line).....	28
2.2.7. Маршрутизация по наименьшей стоимости (LCR).....	30
2.2.8. Набор из памяти (Memory dialing).....	36
2.2.9. Персональная линия (Private Line).....	43
<b>2.3. ФУНКЦИИ ПЕРЕНАПРАВЛЕНИЯ ВЫЗОВОВ</b> .....	<b>44</b>
2.3.1. Автоматическая переадресация (Call Forward).....	44
2.3.2. Ручной перевод вызова (Call Transfer).....	55
2.3.3. Удержание и парковка вызова (Holding and Parking).....	59
2.3.4. Перехват вызова (Call Pickup).....	63
2.3.5. Мобильный внешний номер (Mobile Extension).....	66
<b>2.4. ДОПОЛНИТЕЛЬНЫЕ ВОЗМОЖНОСТИ ОБРАБОТКИ ВЫЗОВОВ</b> .....	<b>68</b>
2.4.1. Сообщение об отсутствии (Absent Text Message).....	68
2.4.2. Внешняя сигнализация (Alarm).....	71
2.4.3. Автоматическая защита линии (Automatic Privacy).....	72
2.4.4. Фоновая музыка (BGM – Background Music).....	73
2.4.5. Ожидающий вызов (Camp-on).....	74
2.4.6. Изменение типа звонка (Change Ring Type).....	75
2.4.7. Защита передачи данных (Data Line Security).....	76
2.4.8. Запрет отображения номера при использовании ускоренного набора (Dialing Security).....	77
2.4.9. Режим «Не беспокоить» (Do Not Disturb).....	78
2.4.10. Однократное включение режима «Не беспокоить» (One Time DND).....	79
2.4.11. Клавиша Flash на цифровом аппарате.....	80
2.4.12. Программируемые клавиши (Flexible Button).....	81

2.4.13. Гарнитура (Headset).....	83
2.4.14. Тип приема внутреннего вызова (Intercom Signal Mode).....	84
2.4.15. Тенантная группа (Intercom Tenancy Group).....	85
2.4.16. Ожидающее сообщение / Внутренний автодозвон (Message Wait / Call Back).....	87
2.4.17. Музыка при удержании (МОН – Music On Hold).....	89
2.4.18. Отключение микрофона (Mute).....	91
2.4.19. Индикация ожидающего сообщения на аналоговых абонентах (MWI – Message Wait Indication).....	92
2.4.20. Автоматическое включение спикерфона при наборе номера (On–Hook dialing).....	92
2.4.21. Присвоение имени внутренним абонентам (Station Name).....	93
2.4.22. Меню настроек параметров абонента (Station Program).....	95
2.4.23. Взаимное перемещение абонентов (Station Relocation).....	98
2.4.24. Последовательный вызов абонентов клавишами DSS (Station Serial Call).....	98
2.4.25. Синхронизация времени от сети ISDN (Time & Date setup by digital network).....	99
2.4.26. Передача голосовой информации занятому абоненту (Voice Over).....	100
2.4.27. Будильник (Wakeup).....	101
2.4.28. Продление времени соединения внешняя линия – внешняя линия (Extend CO-to-CO Connection).....	103
2.4.29. Селекторный вызов (Forced Hands free Mode).....	104
2.4.30. Виртуальный внутренний абонент (Hot Desk).....	104
2.4.31. Журнал вызовов (Call Log).....	106
2.4.32. Индикатор «Я – на месте» (In–Room Indication).....	110
2.4.33. Звуковая сигнализация (Chime Bell).....	112
2.5. ФУНКЦИИ ЗАПРЕТА ВЫЗОВОВ.....	113
2.5.1. Код учета (Account Code).....	113
2.5.2. Код авторизации (Authorization Code).....	114
2.5.3. Автоматическое отключение вызова (Automatic Call Release).....	115
2.5.4. Класс сервиса (COS).....	116
2.5.5. Зоны системного ускоренного набора (System Speed Zone).....	119
2.5.6. Мобильный класс сервиса (Walking COS).....	120
2.6. ГРУППЫ ПРИЕМА ВЫЗОВОВ (HUNT GROUP).....	121
2.6.1. Общие свойства групп приема вызовов.....	121
2.6.2. Терминальная группа (Terminal Group).....	124
2.6.3. Циркулярная группа (Circular Group).....	125
2.6.4. Звонковая группа (Ring Group).....	126
2.6.5. Группа внешней голосовой почты (Voice Mail Group).....	126
2.6.6. Группа равномерного приема вызовов (UCD Group).....	127
2.6.7. Автоматическое распределение вызовов (ACD).....	128
2.7. ФУНКЦИИ КОНФЕРЕНЦИИ.....	131
2.7.1. Аналоговый абонент: конференция / переключение между собеседниками (Conference - SLT / Brokers Call).....	133
2.7.2. Вызываемая конференция-оповещение (Paging Conference).....	133
2.7.3. Открытая конференция (Conference Room).....	134
2.8. ФУНКЦИИ ОПОВЕЩЕНИЯ.....	136
2.8.1. Оповещение: Внутреннее / Внешнее / Общее / Ответ (Internal page / External page / All-Call page / Meet-me Page).....	136
2.8.2. Предварительно записанное оповещение (Pre-recorded MSG).....	138
2.8.3. Предварительно записанное системное оповещение (SOS).....	139
2.9. СВЯЗАННЫЕ АБОНЕНТЫ (LINKED STATIONS).....	140

2.9.1. Руководитель / Секретарь (Executive / Secretary) .....	140
2.9.2. Спаренные абоненты (Linked-Pair Station) .....	142
2.10. ВНЕШНЕЕ ОБОРУДОВАНИЕ .....	144
2.10.1. Открывание двери (Door Open).....	144
2.10.2. Домофон (Door Phone) .....	145
2.10.3. Управление контактами внешних реле (Loud Bell) .....	146
2.11. ГОЛОСОВЫЕ СЕРВИСЫ .....	148
2.11.1. Запись системных голосовых сообщений (Recording System VMIB Announcement).....	148
2.11.2. Удаленное управление персональным голосовым ящиком (Remote Control).....	152
2.11.3. Запись разговора (Two-way Recording).....	154
2.11.4. Запись персонального сообщения (Recording User VMIB Announcement) ...	156
2.11.5. Голосовые сообщения для Автооператора .....	159
2.11.6. Пересылка сообщения в другой голосовой ящик (VMIB Message Transfer).....	160
2.11.6. Сохранение АОН вместе с сообщением (VMIB Message with CLI) .....	160
2.12. ДЕТАЛЬНОЕ ПРОТОКОЛИРОВАНИЕ СОЕДИНЕНИЙ (SMDR).....	161
2.12.1. Сообщение тарификации ISDN АОС (Advice Of Charge) .....	163
2.12.2. Отображение стоимости разговора .....	164
2.12.3. Вывод информации о неотвеченных вызовах в протокол SMDR .....	164
2.13. ФУНКЦИИ ОПЕРАТОРА.....	166
2.13.1. Назначение оператора .....	167
2.13.2. Вызов оператора и очередь на соединение с оператором (Attendant Call & Queuing) .....	167
2.13.3. Автоматическая переадресация оператора (Attendant Forward).....	168
2.13.4. Принудительное подключение к разговору со стороны оператора (Attendant Intrusion) .....	170
2.13.5. Преодоление режима «Не беспокоить» (Attendant Override).....	171
2.13.6. Переход обратного вызова на оператора (Attendant Recall).....	172
2.13.7. Изменение формата отображения времени и даты (Change LCD Date/Time display).....	172
2.13.8. Сервис День/Ночь .....	173
2.13.9. Отключение внешних линий (Disable Outgoing Access).....	175
2.13.10. Источник музыки для домофона .....	175
2.13.11. Сброс настроек абонента (Station Feature Cancel) .....	176
2.13.12. Консоль DSS/DLS.....	176
2.14. ДОПОЛНИТЕЛЬНЫЙ СЕРВИС ISDN .....	178
2.14.1. Автоматическая переадресация по линиям ISDN (Call Deflection).....	178
2.14.2. Прием и передача АОН (CLI – Calling Line Identification Presentation).....	179
2.14.3. Запрет передачи АОН (CLIR/COLR – Calling/Connected Line Identification Restriction) .....	185
2.14.4. Передача АОН при ответе на входящий вызов (COLP – Connected Line Identification Presentation).....	185
2.14.5. Протокол передачи абонентского набора (Key Pad protocol).....	186
2.14.6. Отслеживание злонамеренных вызовов (Malicious Call ID) .....	187
2.14.7. Сервис MSN/Sub-Addressing .....	189
2.15. СЕРВИС VOIP .....	190
2.15.1. Вызов с прямым набором IP адреса (Call by IP address) .....	190
2.15.2. Вызов с выбором направления по таблице маршрутизации (Call by routing table) .....	191

2.16. ПОСТРОЕНИЕ СЕТИ АТС .....	192
2.16.1. Сетевой вызов (Net Call).....	195
2.16.2. Идентификация абонента (Identification Service) .....	201
2.16.3. Ручной перевод вызова в сети АТС (Net Transfer) .....	202
2.16.4. Безусловная автоматическая переадресация в сети АТС (Net Call Forward – Unconditional) .....	204
2.16.5. Автоматическая переадресация в сети АТС по Занятости (Net Call Forward – Busy).....	206
2.16.6. Автоматическая переадресация в сети АТС по Занятости / Не ответу (Net Call Forward – Busy / No Answer) .....	207
2.16.7. Автоматическая переадресация в сети АТС по Не ответу (Net Call Forward – No Answer).....	208
2.16.8. Конференция в сети АТС.....	209
2.16.9. Предложение вызова / Ожидающий вызов (Call Offer/Camp-on/Call Waiting).....	210
2.16.10. Завершение вызова / Внутренний автодозвон (Call Completion/Call Back).....	212
2.16.11. Режим «Не беспокоить» в сети АТС (DND).....	214
2.16.12. Прием внешних вызовов в сети АТС (CO Transit – In) .....	215
2.16.13. Использование внешних линий других АТС в сети для исходящих вызовов (CO Transit – Out).....	217
2.16.14. Сохранение номера для неотвеченных вызовов (MWI – Message Waiting Indication).....	220
2.16.15. Сообщение об отсутствии (Absent Text Message).....	221
2.16.16. Вызов оператора в сети АТС (CAS – Attendant Call Service) .....	222
2.16.17. Мобильный абонент DECT в сети АТС (DECT Mobility).....	224
2.16.18. Централизованная голосовая почта (Centralized VMS).....	224
2.16.19. Отображение состояния абонентов разных АТС на клавишах DSS (BLF Менеджер).....	225
2.16.20. Автоматическая переадресация в сети АТС «Следуй за мной» (Net Follow-Me Forward) .....	226
2.17. 2В-ФУНКЦИИ.....	228
2.18. АНАЛИЗ ТРАФИКА .....	229
2.18.1. Анализ загрузки оператора .....	230
2.18.2. Анализ соединений.....	231
2.18.3. Анализ загрузки внешних линий .....	232
2.18.4. Анализ загрузки системного оборудования.....	233
2.19. МОДЕРНИЗАЦИЯ ПРОГРАММНОГО ОБЕСПЕЧЕНИЯ СИСТЕМЫ.....	235
2.19.1. По линиям ISDN .....	236
2.19.2. По сети LAN Ethernet .....	238
2.19.3. Через последовательный порт (COM-port).....	240
2.19.4. Через модем.....	242
<b>Глава 3. Системное программирование .....</b>	<b>244</b>
3.1. ПОДГОТОВКА К ПРОГРАММИРОВАНИЮ .....	244
3.2. НАЗНАЧЕНИЕ КЛАВИШ .....	245
3.3. ВХОД В РЕЖИМ ПРОГРАММИРОВАНИЯ.....	246
3.4. ПРОЦЕДУРА СОХРАНЕНИЯ ВВЕДЕННЫХ ДАННЫХ .....	246
3.5. ПЕРЕЗАГРУЗКА СИСТЕМЫ.....	246
3.6. БАЗОВОЕ ПРОГРАММИРОВАНИЕ.....	246
3.6.1. Код страны и Имя сайта (Location Program) – Программа 100 .....	249



3.6.2. Назначение слотов (Rack Slot Assignment) – Программа 101.....	251
3.6.3. Назначение количества номеров беспроводных абонентов DECT – Программа 102 .....	251
3.6.4. Назначение логических слотов – Программа 103.....	252
3.6.5. Тип плана набора – Программа 104 .....	253
3.6.6. Номера абонентов – Программа 105.....	254
3.6.7. Назначаемые коды функций А,В,С – Программы 106,107,109 .....	255
3.6.8. Настройки IP для MPB – Программа 108 .....	259
3.6.9. Атрибуты виртуального внутреннего абонента (Hot Desk Agent Attribute) – Программа 250 .....	260
<b>Глава 4. Системное программирование.....</b>	<b>261</b>
4.1. НАСТРОЙКИ ПАРАМЕТРОВ АБОНЕНТОВ.....	261
4.1.1. Тип аппарата абонента и тип раскладки клавиатуры консоли – Программа 110.....	262
4.1.2. Атрибуты абонентов – I – Программа 111 .....	264
4.1.3. Атрибуты абонентов – II – Программа 112 .....	272
4.1.4. Атрибуты абонентов – III – Программа 113 .....	280
4.1.5. ISDN атрибуты абонентов (ISDN Station Attribute) – Программа 114.....	284
4.1.6. Назначение программируемых клавиш (Программа 115).....	291
4.1.7. Класс сервиса абонента (Station COS) – Программа 116 .....	293
4.1.8. Доступные группы внешних линий (Co Line Group Access) – Программа 117.....	294
4.1.9. Зоны внутреннего оповещения (Internal Page Zone) – Программа 118.....	294
4.1.10. Зоны вызываемой конференции–оповещения (Conference Page Zone) – Программа 119.....	295
4.1.11. Тенантная группа (ICM Tenancy Group) – Программа 120.....	296
4.1.12. Предустановка автоматической переадресации (ICM Preset Call Forward) – Программа 121 .....	297
4.1.13. Выбор свободной линии (Idle Line Selection) – Программа 122.....	297
4.1.14. CTI атрибуты абонента (Программа 123).....	298
4.1.15. Группа учета SMDR (SMDR Account Group) – Программа 124.....	299
4.1.16. Копирование назначения клавиш – Программа 125.....	299
4.1.17. Отображение номеров абонентов по классам сервиса – (Display Station Number by COS) – Программа 130.....	300
4.1.18. Отображение номеров абонентов по доступу к группам внешних линий (Display Station Number by CO Access Group) – Программа 131 .....	300
4.2. НАСТРОЙКИ ПАРАМЕТРОВ ВНЕШНИХ ЛИНИЙ .....	301
4.2.1. Тип сервиса внешней линии (CO Service Type) – Программа 140.....	301
4.2.2. Атрибуты внешних линий – I – Программа 141.....	303
4.2.3. Атрибуты внешней линии – II – Программа 142 .....	307
4.2.4. ISDN атрибуты внешних линий (ISDN CO Line Attribute) – Программа 143 .....	313
4.2.5. Назначение приема входящих вызовов по внешним линиям (CO Ring Assignment) – Программа 144.....	318
4.2.6. Проверка назначений приема входящих вызовов по внешним линиям (Line Assignment Display) – Программа 145.....	319
4.2.7. Атрибуты внешних линий – III – Программа 146.....	321
4.3. ПАРАМЕТРЫ СЛОТОВ.....	324
4.3.1. Атрибуты плат (Board Attribute) – Программа 155.....	324
4.4. НАЗНАЧЕНИЕ СИСТЕМНЫХ ДАННЫХ.....	325
4.4.1. Атрибуты системы – I – Программа 160.....	325
4.4.2. Атрибуты системы – III – Программа 161 .....	333
4.4.3. Пароль администратора системы (Admin Password) – Программа 162.....	340

4.4.4. Атрибуты внешней сигнализации (Программа 163) .....	340
4.4.5. Назначение операторов – Программа 164 .....	342
4.4.6. Назначение голосовых сообщений для Автооператора ( Auto Attendant VMIB Annc Assignment) – Программа 165.....	342
4.4.7. Назначение класса сервиса для соединения внешняя линия – внешняя линия – Программа 166 .....	344
4.4.8. Назначение DID/DISA (DID/DISA Destination) – Программа 167 .....	345
4.4.9. Управление внешними контактами (External Control Contact) – Программа 168	349
4.4.10. Формат отображения времени/даты/языка (LCD Time/Date/Language Display Mode) – Программа 169 .....	351
4.4.11. Назначение внутреннего номера и внешней линии для модема (Modem Associated Device) – Программа 170.....	353
4.4.12. Назначение параметров фоновой музыки/музыки при удержании (Music Assignment) – Программа 171.....	354
4.4.13. Коды доступа к внешним линиям вышестоящих АТС (PBX Access Code) – Программа 172 .....	357
4.4.14. Порядок приоритета обработки входящих вызовов (PLA Priority Setting) – Программа 173 .....	357
4.4.15. Назначение параметров портов RS-232 (RS-232C Port Setting) – Программа 174 .....	359
4.4.16. Назначение портов (Print Port Selection) – Программа 175.....	361
4.4.17. Сквозность импульсного набора (Pulse Dial Patio) – Программа 176.....	366
4.4.18. Атрибуты SMDR – Программа 177.....	367
4.4.19. Установка времени и даты (System Time/Date Setting) – Программа 178.....	373
4.4.20. Спаренные абоненты (Linked Station Pairs Table) – Программа 179 .....	374
4.4.21. Параметры модуля CIDU (CIDU Setting) – Программа 185.....	375
4.4.22. Индикатор «Я – на месте» (IN ROOM INDICATION) – Программа 183.....	378
4.4.23. Звуковая сигнализация (CHIME BELL - Программа 184).....	379
4.5. СИСТЕМНЫЕ ТАЙМЕРЫ .....	381
4.5.1. Системные таймеры – I – Программа 180.....	381
4.5.2. Системные таймеры – II – Программа 181.....	389
4.5.3. Системные таймеры – III – Программа 182.....	395
4.6. АТРИБУТЫ DCOB .....	399
4.6.1. Базовые параметры плат DCOB (DCOB System Attribute) – Программа 186.....	399
4.6.2. Атрибуты линий DCOB (DCOB CO Line Attribute) – Программа 187 .....	399
4.7. ГРУППЫ АБОНЕНТОВ (ПРОГРАММЫ 190, 191) .....	400
4.7.1. Назначение групп абонентов (Station Group Assign) – Программа 190 .....	400
4.7.2. Атрибуты групп абонентов (Station Group Attribute) – Программа 191 .....	402
4.8. СИСТЕМНЫЕ ДАННЫЕ ISDN .....	425
4.8.1. Атрибуты ISDN – Программа 200.....	425
4.8.2. Таблица префиксов АОН (COLP/CLIP Table) – Программа 201 .....	428
4.8.3. Таблица MSN – Программа 202 .....	429
4.9. LCR (МАРШРУТИЗАЦИЯ ПО НАИМЕНЬШЕЙ СТОИМОСТИ) .....	431
4.9.1. Атрибуты LCR (Программа 220).....	431
4.9.2. Таблица первых цифр номера (LDT) – Программа 221 .....	436
4.9.3. Таблица модификации набранных цифр DMT (Digit Modifcation Table ) – Программа 222 .....	439
4.9.4. Инициализация базы данных LCR (LCR Table Initialization) – Программа 223	442
4.10. ТАБЛИЦЫ ОГРАНИЧЕНИЙ НАБОРА (TOLL TABLE).....	445
4.10.1. Таблицы ограничений набора (Toll Exception Table) – Программа 224.....	445

4.10.2. Таблицы кодов дальней связи (Canned Toll Tables) – Программа 225 .....	449
4.10.3. Тревожный вызов (Emergency Call) – Программа 226 .....	450
4.11. ДРУГИЕ ТАБЛИЦЫ .....	451
4.11.1. Таблица кодов авторизации (Author Code Table) – Программа 227 .....	451
4.11.2. Настраиваемые голосовые меню для входящих вызовов с использованием платы VMIB/AAIB (Custom Call Routing) – Программа 228 .....	453
4.11.3. Руководитель / Секретарь (Executive / Secretary) – Программа 229 .....	458
4.11.4. Таблица преобразования цифр входящего номера DID (Flexible DID Table) – Программа 231 .....	460
4.11.5. Зоны системного ускоренного набора (System Speed Zone) – Программа 232	465
4.11.6. Таблица смены режимов приема вызовов (Weekly Time Table) – Программа 233 .....	468
4.11.7. Таблица DTMF кодов управления внешней голосовой почтой (Voice Mail Dial-Table) – Программа 234 .....	469
4.11.8. Таблица маршрутизации соединительных линий (TIE Line Routing Table) – Программа 235 .....	470
4.11.9. Мобильный внешний номер (Mobile Extension) – Программа 236 .....	471
4.12. ПАРАМЕТРЫ СЕТИ АТС (NETWORKING ATTRIBUTE) .....	473
4.12.1. Базовые сетевые атрибуты (Networking Basic Attribute) – Программа 320 ..	473
4.12.2. Дополнительные сетевые атрибуты (Networking Supplementary Attributes) – Программа 321 .....	476
4.12.3. Атрибуты сетевой линии (Networking CO Line Attributes) – Программа 322.	479
4.12.4. Таблица сетевой маршрутизации (Networking Routing Table ) – Программа 324 .....	480
4.13. ПАРАМЕТРЫ VOIB (VOIB ATTRIBUTE) .....	485
4.13.1. Настройки параметров плат VOIB (VOIB IP Setting) – Программа 340 .....	485
4.13.2. Параметры Привратника (GateKeeper SETTING) – Программа 341 .....	488
4.14. IP АБОНЕНТЫ (УСТРОЙСТВА RSG / IP ТЕЛЕФОНЫ) .....	489
4.14.1. Назначение слотов плат VOIB для IP абонентов (VOIB Slot For RSG/IP) – Программа 380 .....	489
4.14.2. Назначение количества RSG и IP аппаратов (RSG/IP Phone Port Number Assignment) – Программа 381 .....	490
4.14.3. Базовые атрибуты IP абонентов (RSG/IP Attribute) – Программа 382 .....	491
4.14.4. Атрибуты RSG I (RSG Attribute I) – Программа 383 .....	494
4.14.5. Атрибуты RSG II (RSG Attribute II) – Программа 384 .....	497
4.14.6. Назначение вызова при срабатывании внешней сигнализации на RSG (RSG Alarm Attribute) – Программа 385 .....	502
4.14.7. Атрибуты IP аппаратов – Программа 386 .....	503
4.14.8. Коэффициенты усиления DKT порта RSG – прием (RSG DKT RX GAIN) – Программа 390 .....	506
4.14.9. Коэффициенты усиления DKT порта RSG – передача (RSG DKT TX GAIN) – Программа 391 .....	507
4.14.10. Коэффициенты усиления SLT порта RSG – прием (RSG SLT RX GAIN) – Программа 392 .....	507
4.14.11. Коэффициенты усиления SLT порта RSG – передача (RSG SLT TX GAIN) – Программа 393 .....	508
4.14.12. Коэффициенты усиления LCO порта RSG – прием (RSG LCO RX GAIN) – Программа 394 .....	508
4.14.13. Коэффициенты усиления LCO порта RSG – передача (RSG LCO TX GAIN) – Программа 395 .....	509

4.14.14. Коэффициенты усиления IP аппарата – прием (IP Phone RX GAIN) – Программа 396 .....	509
4.14.15. Коэффициенты усиления IP аппарата – передача (IP Phone TX GAIN) – Программа 397 .....	510
4.15. ОСТАЛЬНЫЕ ТАБЛИЦЫ .....	511
4.15.1. Технические параметры – Программы 400 ~ 423 .....	511
4.15.2. Инициализация – Программа 450.....	515
4.15.3. Распечатка баз данных (Print Prot Database) – Программа 451.....	516
4.15.4. Инициализация при смене версии MPB – Программа 452 .....	517
<b>Глава 5. Краткий справочник по программированию .....</b>	<b>518</b>
5.1. ПЛАН НАБОРА .....	518
5.1.1. Номера абонентов и назначаемые коды функций.....	518
5.1.2. Меню настроек параметров абонента.....	520
5.1.3. Меню Оператора.....	521
5.1.4. Коды назначения специальных программируемых клавиш.....	522
5.2. СПИСОК ПРОГРАММ .....	523
5.3. ИСХОДНЫЕ ЗНАЧЕНИЯ .....	527
5.3.1. Назначение кода страны и имени сайта (Location Program).....	527
5.3.2. Назначение слотов (Rack Slot Assignment) .....	527
5.3.3. Назначение количества номеров беспроводных абонентов DECT (WTIB Port Number Assignment).....	528
5.3.4. Назначение логических слотов .....	528
5.3.5. Тип плана набора.....	528
5.3.6. Номера абонентов/Назначаемые коды функций .....	529
5.3.7. Настройки IP для MPB .....	533
5.3.8. Назначение типа аппарата абонента (Station ID Assignment).....	533
5.3.9. Атрибуты абонента (Station Attribute) I/II/III.....	533
5.3.10. ISDN атрибуты абонентов .....	540
5.3.11. Назначение программируемых клавиш .....	543
5.3.12. Настройки параметров абонентов .....	544
5.3.13. Настройки параметров внешних линий .....	547
5.3.14. Настройки параметров системы .....	554
5.3.15. Системные таймеры .....	568
5.3.16. Атрибуты DCOB.....	575
5.3.17. Назначение групп абонентов (Station Group Assignment).....	577
5.3.18. Атрибуты групп абонентов (Station Group Program) .....	578
5.3.19. Атрибуты ISDN .....	588
5.3.20. Настройки параметров LCR .....	590
5.3.21. Назначение таблиц кодов разрешений/запретов (Toll Table Assignment).....	594
5.3.22. Другие таблицы .....	595
5.3.23. Параметры сети ATC .....	601
5.3.24. Параметры VOIB .....	603
5.3.25. IP абоненты (Устройства RSG / IP телефоны) .....	606
5.3.26. Технические параметры .....	612
5.3.27. Инициализация .....	617
5.3.27. Распечатка баз данных .....	619
<b>Алфавитный указатель .....</b>	<b>619</b>

## Таблица аббревиатур и ключевых слов

Аббревиатуры / Ключевые слова	Полное наименование	Описание
[CALL BK] или [CB] или [CALLBACK]	-	Клавиша функции «Внутренний автодозвон» (Call back)
[CONF]	-	Клавиша функции «Конференция»
[DND] или [FWD] или [CFW] или [FOR] или [DND/FWD]	-	Фиксированная клавиша для функций «Не беспокоить» (DND) и автоматической переадресации входящих вызовов
[FLASH]	-	Клавиша FLASH
[HOLD] или [SAVE] или [HOLD/SAVE]	-	Клавиша функций удержания линии и сохранения данных
[MON]	-	Клавиша включения/выключения аппарата
[MUTE]	-	Клавиша отключения микрофона
[REDIAL]	-	Клавиша повторного набора последнего набранного номера
[SPD] или [SPEED]	-	Клавиша функции ускоренного набора
[TRANS] или [TRANS/PGM]	-	Клавиша функций ручной переадресации и программирования
[UP]/[DOWN] или [VOLUME UP]/[VOLUME DOWN]	-	Клавиша увеличения/уменьшения громкости или перехода к предыдущему/последующему
{CO}	Central Office Line	Клавиша выбора на цифровом аппарате конкретной внешней линии
{LOOP} или LOOP	-	Клавиша выбора на цифровом аппарате любой свободной внешней линии из разрешенных к использованию
{CO Group} или {POOL}	-	Клавиша выбора на цифровом аппарате любой свободной внешней линии из соответствующей группы внешних линий
Absent Text Message	-	Сервис отображения на дисплеях цифровых аппаратов сообщения об отсутствии
Account Code или Authorization Code	-	Код авторизации для доступа к линиям или функциям
ACD	Automatic Call Distribution	Автоматическое распределение вызовов - сервис обработки входящих вызовов
ACNR	Auto Call Number Redial	Автодозвон внешнему абоненту
ADMIN (program)	Administration	Режим системного программирования на цифровом аппарате
AOC	Advice Of Charge	Сервис информации о стоимости разговора в сети ISDN
ATD или Attendant	Attendant Station	Оператор

Аббревиатуры / Ключевые слова	Полное наименование	Описание
BGM	Back Ground Music	Фоновая музыка
BLF	Busy Lamp Field	Сервис отображения на клавишах цифровых аппаратов состояния абонентов сети АТС (занят/свободен)
BRI	Basic Rate Interface	Внешняя линия ISDN BRI
Call Back	-	Функция внутреннего автодозвона
Call Park	-	Функция парковки вызова
Camp On	-	Функция ожидающего вызова
CAS	Centralized Attendant Service	Сервис централизованного оператора в сети АТС
CCBS	Completion of Call to Busy Subscriber	Функция автодозвона занятому абоненту в протоколах Q-sig и H.450
CCNR	Completion of Call to No Reply	Функция автодозвона при неответе в протоколах Q-sig и H.450
CCR	Customer Call Routing	Настраиваемые голосовые меню для входящих вызовов с использованием платы VMIB или AAIB
CFW	Call Forwarding	Автоматическая переадресация входящих вызовов
CID	Caller ID	Номер вызывающего абонента (для аналоговых внешних линий)
Circular Group	-	Циркулярная группа приема входящих вызовов
CLI или CLIP	Calling Line Identification Presentation	Номер вызывающего абонента (в сети ISDN)
CLIR	Calling Line Identification Restriction	Запрет передачи номера вызывающего абонента
CO Group или POOL или CO Line Group	Central Office Line Group	Группа внешних линий
CO или COL или CO Line	Central Office Line	Внешняя линия
COLP	Connected Line Identification Presentation	Номер вызываемого абонента (в сети ISDN)
COLR	Connected Line Identification Restriction	Запрет передачи номера вызываемого абонента
CONP	Connected Line Name Presentation	Имя вызываемого абонента (в сети ISDN)
CONV	Conversion	Преобразование

Аббревиатуры / Ключевые слова	Полное наименование	Описание
COS	Class Of Service	Класс сервиса
CPN	Called Party Number	Номер вызываемого абонента (в сети ISDN)
CPSN	Called Party Sub-address	Дополнительный номер вызываемого абонента (в сети ISDN)
CRC	Cyclic Redundancy Check	Протокол контроля ошибок (для внешней линии E1)
CTI	Computer Telephony Integration	Компьютерная телефония
Day/Night/Weekend/On Demand	-	Режимы приема входящих вызовов
DECT	Digital European Cordless Telephone	Европейский стандарт цифровой беспроводной связи
DEST	Destination	Назначение
DGT	Digit	Цифра
DID или DDI	Direct Inward Dialing	Прямой входящий набор номера – сервис телефонной сети общего пользования, обеспечивающий направление входящего внешнего вызова на заданное назначение
DID Type (0/1/2)	-	Тип преобразования принимаемых цифр по линиям DID
DISA	Direct Inward System Access	Прямой доступ в систему
DKTU	Digital Key Telephone Unit	Цифровой аппарат
DLS	Direct CO Line Selection	Клавиша прямого выбора внешней линии
DMT	Digit Modification Table	Таблица модификации набираемых цифр – используется в функции маршрутизации по наименьшей стоимости (LCR)
DND	Do Not Disturb	«Не беспокоить» - сервис, предотвращающий поступление вызовов на аппарат пользователя
DNS	Domain Name System	Протокол разрешения имен в Интернет
DSS	Direct Station Selection	Клавиша вызова и индикации статуса внутреннего абонента (занят/свободен)
DTMF	Dual Tone Multi Frequency	Стандарт тонального набора в телефонной сети
E&M	Ear & Mouth	Внешняя линия E&M
Exception Table (A/B/C/D)	-	Таблицы исключений ограничения набора

Аббревиатуры / Ключевые слова	Полное наименование	Описание
EXE/SEC	Executive/Secretary	Сервис Руководитель/Секретарь
ПК	Flexible (Button)	ПК (ПК) на цифровом аппарате
Flexible DID Table	-	Таблица преобразования цифр входящего номера
HF или H	Hands Free	Голосовой вызов с функцией автоответа
Hunt Group или Hunt	-	Группа приема входящих вызовов
ICM Box	Intercom Box	Домофон
ICM Call	Intercom Call	Вызов между двумя абонентами
ICM Tenancy Group или Intercom Tenancy Group	-	Тенантная группа
Intrusion	-	Принудительное подключение к разговору
IP	Internet Protocol	Интернет протокол
ISDN	Integrated Service Digital Network	Цифровая сеть с интеграцией услуг
ISDN-SS	ISDN Supplementary Service	Дополнительный сервис в сети ISDN
Keyset	-	Цифровой системный аппарат
LAN	Local Area Network	Локальная вычислительная сеть
LBC	Loud Bell Control	Управление контактами внешних реле
LCD	Liquid Crystal Display	Дисплей
LCO	Loop start CO line	Аналоговая внешняя линия (сигнализация с замыканием шлейфа)
LCR	Least Cost Routing	Маршрутизация по наименьшей стоимости
LDK	-	Серия цифровых системных аппаратов
LDT	Leading Digit Table	Таблица первых цифр номера – используется в функции маршрутизации по наименьшей стоимости (LCR)
LED	Light Emitting Diode	Светодиодный индикатор
LNR	Last Number Redial	Повторный набор последнего набранного номера
MCID	Malicious Caller ID	Дополнительный сервис ISDN «Сообщение о злонамеренном вызове»
MOH	Music on Hold	Музыка при удержании
MSN	Multiple Subscriber Number	Множественный абонентский номер (в сети ISDN)



Аббревиатуры / Ключевые слова	Полное наименование	Описание
Multi Line Conference	-	Многосторонняя конференция
MWI	Message Wait Indication	Индикация оставленных сообщений
NET	Network(ing)	Сетевые возможности системы
Net Call	-	Внутренний вызов в сети АТС
On Hook Dialing	-	Возможность набора номера без поднятия трубки
Overflow Destination	-	Назначение для перенаправления вызова из группы в случае не ответа на него
Override	-	Преодоление режима «Не беспокоить»
PABX	Private Automatic Branch Exchange	Учрежденческая АТС
Paging Conference	-	Конференция в режиме оповещения
PC ADMIN (program)	-	Программное обеспечение для администрирования системы
Программа	Program	Программа
Pick Up	-	Перехват вызова
PLA	Preferred Line Answer	Приоритет обработки входящих вызовов при поступлении нескольких вызовов
PRI	Primary Rate Interface	Интерфейс ISDN PRI
PSTN	Public Switched Telephone Network	Телефонная сеть общего пользования
PV или P	Call announcing with privacy	Конфиденциальный голосовой вызов
PX	Public Exchange	Городская АТС
Q-sig	Q Signaling	Расширенный протокол ISDN для межстанционного взаимодействия
R2	Register 2	Протокол сигнализации R2
RBT	Ring Back Tone	Сигнал посылки вызова
RCV	Receive	Прием
Ring Group	-	Звоноквая группа приема входящих вызовов
RS-232C	-	Интерфейс последовательного порта
SCRL	Scroll	Проплистывание
SETUP (Message)	-	Сообщение ISDN SETUP

Аббревиатуры / Ключевые слова	Полное наименование	Описание
SLT	Single Line Telephone	Аналоговый телефонный аппарат
SMDI	Simplified Message Desk Interface	Упрощенный интерфейс систем обработки сообщений
SMDR	Station Message Detail Record	Детальное протоколирование соединений
SNR	Save Number Redial	Повторный набор специально сохраненного номера
SOS Paging	-	Предварительно записанное оповещение
SPD	Speed	Ускоренный набор
Speed Bin	-	Ячейка ускоренного набора
STA или Station	-	Абонент системы
Station Speed Dial	-	Персональный ускоренный набор
Sub-address	-	Дополнительный номер абонента (в сети ISDN)
System Attendant	-	Системный Оператор
System Speed Dial	-	Системный ускоренный набор
Terminal Group	-	Терминальная группа приема входящих вызовов.
TN или T	Tone ring	Звонок вызов
UCD (Group)	Uniform Call Distribution	Группа равномерного приема входящих вызовов.
UNA	Universal Night Answer	Универсальный ночной ответ позволяет любому абоненту осуществить перехват входящего внешнего вызова в ночном режиме
Unsupervised Conference	-	Неконтролируемая конференция
VM или VM Group или Voice Mail Group	Voice Mail Group	Группа внешней голосовой почты.
Weekly Time Table	-	Таблица автоматической смены режимов приема вызовов
WHTU	Wireless Hand Telephone Unit	Беспроводная трубка DECT
Wrap Up Timer	-	Таймер отсутствия готовности абонента в группе к приему вызовов

## Глава 1. Введение

В данном руководстве содержится описание функций системы LDK-100/300/300E, а также описана процедура ее программирования с использованием цифрового аппарата.

### 1.1. Структура Руководства по программированию

Руководство состоит из следующих глав:

#### Глава 1. Введение

Содержит описание структуры руководства и его использования.

#### Глава 2. Функции системы

Содержит детальное описание функций системы.

#### Глава 3. Базовое программирование

Содержит описание программирования базовых настроек системы LDK-100/300/300E.

#### Глава 4. Системное программирование

Содержит описание программирования системы.

#### Глава 5. Краткий справочник по программированию

Содержит таблицы с кратким описанием процедур программирования для специалистов.

#### Глава 6. Алфавитный указатель

### 1.2. Как пользоваться данным руководством

Руководство разделено на 6 глав:

#### Таблица аббревиатур

Вначале ознакомьтесь с терминами и аббревиатурами.

#### Глава 2. Функции системы

В главе 2 функции сгруппированы по разделам. Описание каждой функции состоит из 5 частей: *Описание*, *Использование*, *Условия*, *Ссылки*, *Программирование*.

- *Описание*: содержит описание функции.
- *Использование*: содержит описание использования функции.
- *Условия*: содержит описание условий применения данной функции.
- *Ссылки*: содержит ссылки на соответствующие разделы описания.
- *Программирование*: содержит перечень программ, назначения в которых необходимы для работы данной функции.

### **Глава 3. Базовое программирование**

Содержит описание функций каждой клавиши в режиме программирования, а также описание программ с 100 по 108, в которых назначаются базовые установки системы. Некоторые из этих установок уже сделаны производителем, остальные же требуют назначения для нормальной работы системы.

### **Глава 4. Системное программирование**

Содержит описание программ, назначения в которых необходимы для нормальной работы функций, описанных в Главе 2. Для каждой программы описана процедура и приведены краткие пояснения для лучшего понимания назначения данной программы.

### **Глава 5. Краткий справочник по программированию**

Содержит таблицы с кратким описанием процедур программирования для специалистов.

## Глава 2. Функции системы

### 2.1. Функции обслуживания входящих вызовов

#### 2.1.1. Назначение приема входящих вызовов (Ring Assignment)

##### Описание

В качестве назначения приема входящего вызова по внешней линии могут быть указаны: внутренний абонент системы, группа приема входящих вызовов - Hunt Group (см. Ссылку 1) или голосовое сообщение VMIB (см. Ссылку 2).

Если абонент, который должен принимать входящий вызов, занят, система генерирует предупреждающий сигнал для того, чтобы пользователь обратил внимание на поступление нового входящего вызова.

Рисунок 2.1.1. иллюстрирует возможные варианты назначения входящих вызовов по внешним линиям.



Рисунок 2.1.1 Назначение приема входящих вызовов

##### Использование

##### Пример

В дневном режиме на абонентов 100 ~ 105 входящий вызов по внешним линиям 1~8 должен поступать немедленно, а на абонента 110 – с задержкой 3 звонка.

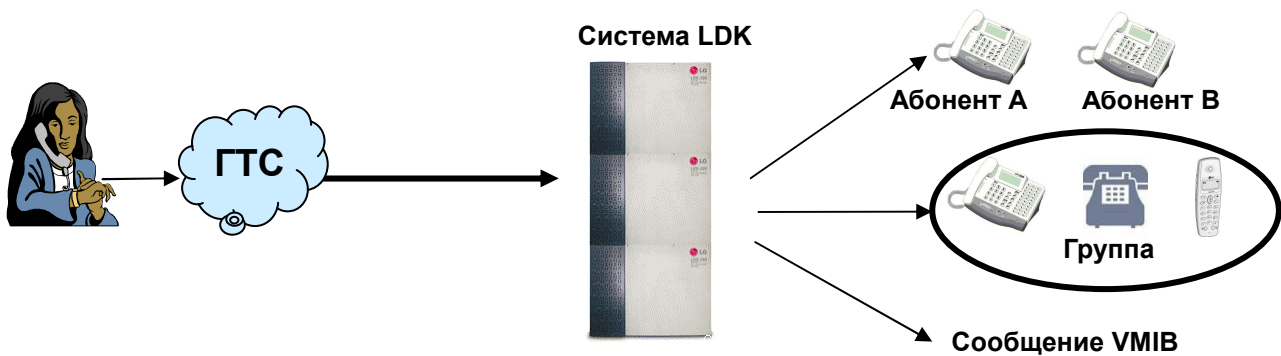
1. В программе 140 установите тип сервиса внешней линии «Normal».
  2. В программе 144, задайте диапазон внешних линий «001~008» и нажмите ПК1 (Дневной режим).
  3. Введите «1» (назначение входящего вызова на абонента) и задайте диапазон абонентов «100105».
  4. Чтобы вызов поступал немедленно, введите значение задержки «0».
  5. Сохраните введенные данные, нажав клавишу [HOLD/SAVE].
  6. Нажмите ПК 1 (Дневной режим) еще раз, не выходя из программы 144
  7. Еще раз введите «1» (назначение входящего вызова на абонента) и задайте диапазон абонентов «110110».
  8. Чтобы вызов поступал с задержкой, введите значение задержки «3».
  9. Еще раз сохраните введенные данные, нажав клавишу [HOLD/SAVE].
- В дневном режиме при входящем вызове по линиям 1 ~ 8 на абонентов 100 ~ 105 вызов поступит немедленно. Если один из абонентов ответит на вызов, посылка вызова на остальных абонентов прекратится. В противном случае через 3 звонка вызов поступит на абонента 110.

В ночном режиме входящий вызов по линиям 1~8 должен поступать на группу приема входящих вызовов 620.

1. В программе 140 проверьте – установлен ли тип сервиса внешней линии «Normal».
2. В программе 190 назначьте группу 620 как группу приема входящих вызовов.
3. В программе 144 задайте диапазон внешних линий «001~008» и нажмите ПК 2 (Ночной режим).
4. Введите «2» (назначение входящего вызова на группу внутренних абонентов) и введите номер группы 620.
5. Сохраните введенные данные, нажав клавишу **[HOLD/SAVE]**.  
→В ночном режиме при входящем вызове по линиям 1 ~ 8 вызов поступит на группу приема входящих вызовов 620. Абонент, на которого поступит вызов, определяется типом группы (см. Ссылку 1).

В режиме выходного дня при входящем вызове по линиям 1~8 должно проигрываться голосовое сообщение 01.

1. В программе 140 проверьте – установлен ли тип сервиса внешней линии «Normal».
2. На аппарате оператора проверьте – записано ли голосовое сообщение 01 (см. Ссылку 4).
3. В программе 144 задайте диапазон внешних линий «001~008» и нажмите ПК 3 (Режим выходного дня).
4. Введите «3» (назначение входящего вызова на голосовое сообщение) и введите номер голосового сообщения.
5. Сохраните введенные данные, нажав клавишу **[HOLD/SAVE]**.  
→В режиме выходного дня при входящем вызове по линиям 1~8 будет проигрываться голосовое сообщение, после проигрывания сообщения линия освободится.

### Условия

1. Входящий вызов по любой внешней линии может быть назначен на нескольких абонентов, в том числе и на всех.
2. Для каждого абонента может быть задана задержка поступления входящего вызова от 1 до 9 звонков.
3. Назначение приема входящих вызовов производится отдельно для режимов День/Ночь/Выходной/Дополнительный (см. Ссылку 3).
4. Для приема входящего вызова по внешней линии на цифровом аппарате (DKTU) должна быть назначена клавиша этой внешней линии **{CO}**, или соответствующей ей группы внешних линий **{CO Group}**, или клавиша **{LOOP}**.
5. Исходно входящий вызов по каждой внешней линии назначен на Системного Оператора (абонент 101).

### Ссылки

1. Группа приема вызовов: 2.6.
2. Голосовое сообщение: 2.11.
3. Режимы назначения приема входящих вызовов: 2.13.8.
4. Оператор системы: 2.13.

### Программирование

- Тип сервиса внешней линии : **4.2.1 (Программа 140 – ПК 9)**
- Назначение приема входящих вызовов по внешним линиям : **4.2.5 (Программа 144)**
- Таблица переключения режимов приема вызовов : **4.11.6 (Программа 233)**
- Группы абонентов: **4.7 (Программа 190)**

## 2.1.2. Приоритет обработки входящих вызовов (PLA – Preferred Line Answer)

### Описание

Если приоритет обработки входящих вызовов установлен и на абонента одновременно приходит несколько вызовов (переведенный вызов, возвращенный вызов, вызов из очереди, вновь пришедший вызов), то вызов, на который будет дан ответ, определяется установленным приоритетом.

### Исходно:

Переведенный внешний вызов → Возвращенный внешний вызов → Вновь пришедший внешний вызов → Внешний вызов из очереди

### Использование

#### Пример

Если на абонента одновременно приходит несколько вызовов, то при снятии трубки ответ будет дан на вызов, соответствующий установленному приоритету. Ситуация иллюстрируется рисунком 2.1.2.



Рисунок 2.1.2. Приоритет обработки входящих вызовов

### Условия

1. Для нормальной обработки приоритета входящих вызовов функция «Автоматическое включение спикерфона» должна быть включена.
2. Установленные приоритеты обработки входящих вызовов могут быть изменены администратором системы.

### Программирование

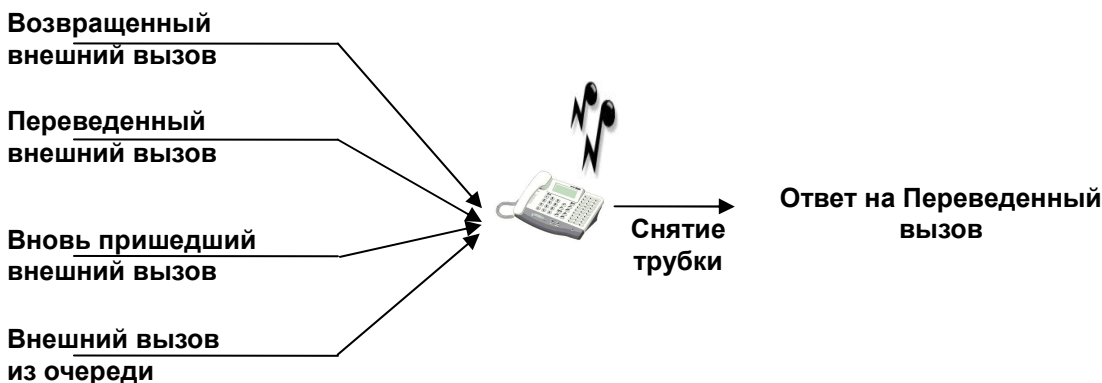
- Приоритет обработки входящих вызовов 4.1.3.7 (Программа 112 – ПК 7)
- Автоматическое включение спикерфона 4.1.2.1 (Программа 111 – ПК 1)
- Порядок приоритета обработки входящих вызовов 4.4.14 (Программа 173)

### 2.1.3. Прямой входящий набор номера DID (Direct Inward Dialing)

#### Описание

Эта функция позволяет направить входящие внешние вызовы на требуемые назначения (абонент, группа приема вызовов, голосовое сообщение, ускоренный набор, оповещение, сетевой номер, открытая конференция).

Существует три типа преобразования цифр входящего номера. Используемый тип определяется настройками системы (Программа 143 – ПК 4).

- **Тип 0:** Из всей последовательности цифр входящего номера выбираются определенные цифры, которые преобразуются в соответствии с настройками системы (Программа 146 – ПК 5 и 6).
- **Тип 1:** Цифры входящего номера соответствуют назначению – преобразование не производится.
- **Тип 2:** Аналогично типу 1, но производится дополнительное преобразование в соответствии с назначением вызовов при прямом входящем наборе номера DID (Программа 231).

#### Использование

##### Пример 1 – Тип 0

Рисунок 2.1.3 иллюстрирует вариант прямого входящего набора номера с использованием преобразования цифр по маске.

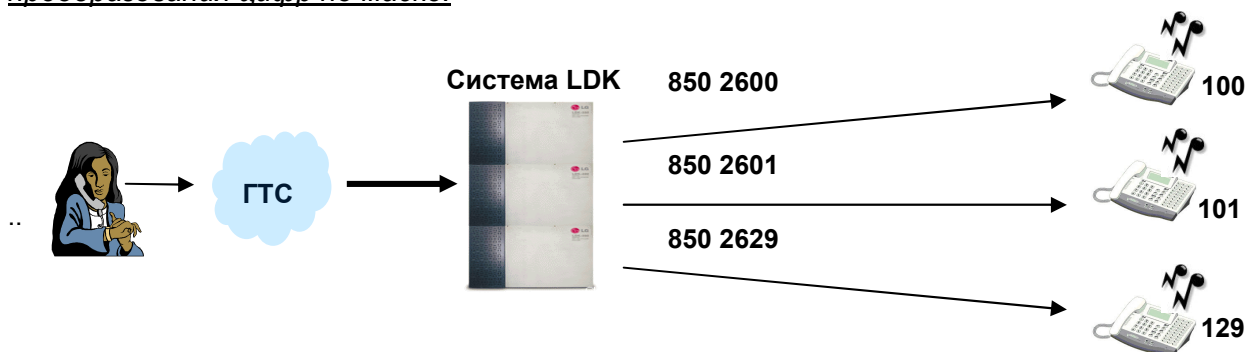

**Рисунок 2.1.3. Прямой входящий набор номера с преобразованием цифр**

1. Установите количество получаемых цифр равное 3 - Программа 146.
2. Установите тип преобразования цифр «0» (с использованием маски) в Программе 143 – ПК 4.
3. Установите следующую маску: #1\*. При этом первая цифра (2) игнорируется, вторая цифра (6) преобразуется в цифру 1, а последние две цифры не преобразуются (см. Ссылку 1).



**Пример 2 – Тип 2**

Рисунок 2.1.4 иллюстрирует вариант прямого входящего набора номера с использованием назначения вызовов при прямом входящем наборе номера DID.

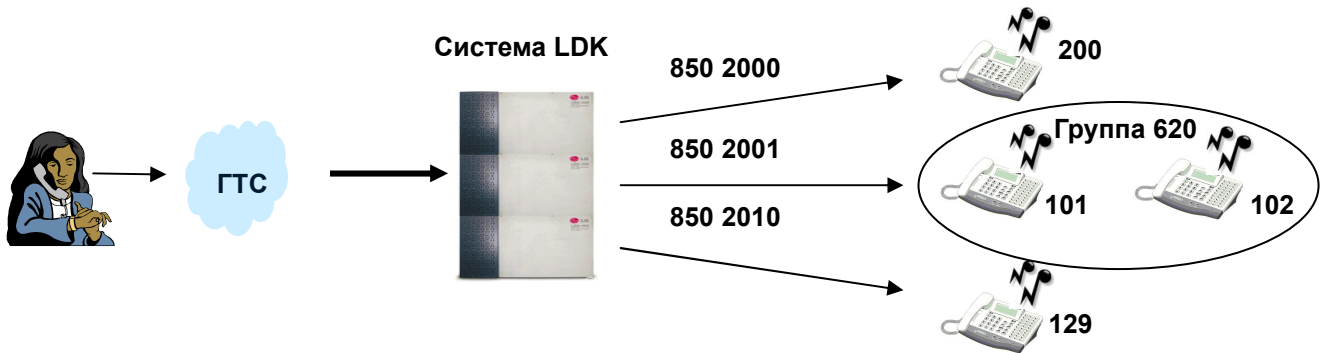

**Рисунок 2.1.4. Прямой входящий набор номера с использованием назначения вызовов при прямом входящем наборе номера DID.**

1. Установите количество получаемых цифр равное 3 - Программа 146.
2. Установите тип преобразования цифр «2» в Программе 143 – ПК 4.
3. Назначьте прием вызовов в соответствии со следующей таблицей (Программа 231):

000	День: Абонент 200	Ночь: -	Выходной: -
001	День: Группа 620	Ночь: -	Выходной: -
:	:	:	:
010	День: Абонент 129	Ночь: -	Выходной: -

**Условия**

1. При поступлении вызова на абонента, этот вызов находится в режиме ожидания ответа до истечения соответствующего таймера (DID/DISA Answer timer).
2. Если на вызов не ответили или соответствующее назначение недоступно, вызов перенаправляется на Назначение DID/DISA.
3. Назначение вызовов при прямом входящем наборе номера DID функционирует в соответствии с режимом приема вызовов (День/Ночь/Выходной – см. Ссылку 2).
4. В качестве назначения приема вызова могут быть заданы абонент, группа приема входящих вызовов, голосовое сообщение, ячейка системного ускоренного набора (см. Ссылку 3), внутреннее, внешнее или общее оповещение (см. Ссылку 4), сетевой номер, открытая конференция.
5. При прямом входящем наборе номера в случае занятости абонента, на которого поступает вызов, возможно использование функции ожидающего вызова.

**Ссылки**

1. Маска преобразования цифр 4.2.7.6
2. Таблица смены режимов приема вызовов 4.11.3
3. Системный ускоренный набор 2.2.8.5
4. Функции оповещения 2.8
5. Сетевой вызов 2.16.1
6. Открытая конференция 2.7.3

**Программирование**

---

- Тип преобразования цифр прямого входящего набора номера DID **4.2.4.4 (Программа 143 – ПК 4)**
- Маска преобразования цифр прямого входящего набора номера **4.2. (Программа 146 – ПК 2)**
- Автоматическое включение спикерфона **4.1.2.1 (Программа 111 – ПК 1)**
- Назначение DID/DISA **4.2. (Программа 167)**
- Ожидающий вызов при прямом входящем наборе номера **4.1.5.16 (Программа 114 – ПК 17)**
- Назначение вызовов при прямом входящем наборе номера DID **(Программа 231)**
- Таймер ввода следующей цифры при прямом входящем наборе номера DID **4.5.3.12 (Программа 182 – ПК 12)**

Обработка вызова

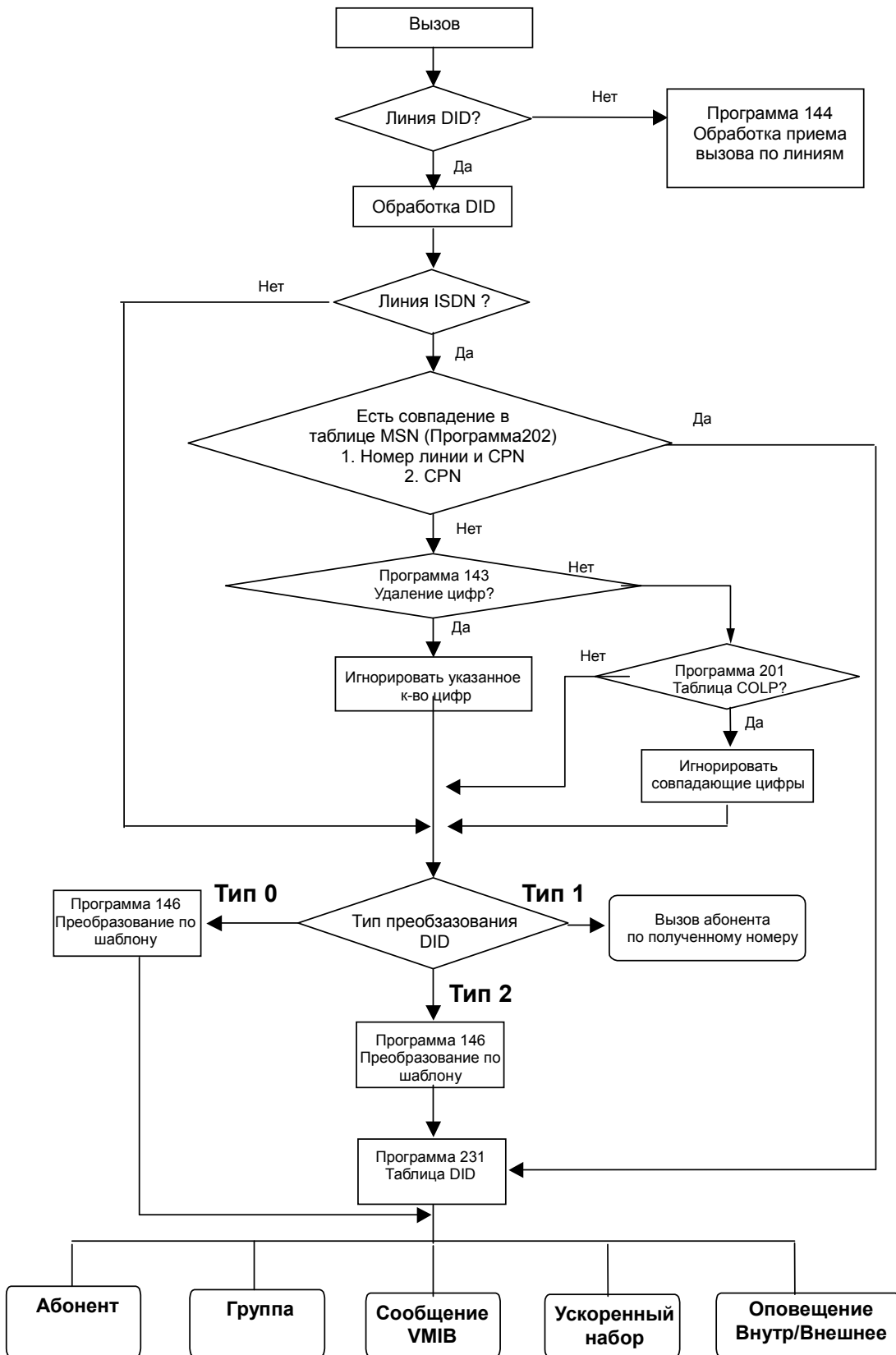

**2.1.4. Прямой доступ в систему (DISA – Direct Inward System Access)****Описание**

Эта функция позволяет внешнему абоненту без помощи оператора вызвать любого внутреннего абонента или получить доступ к внешним линиям. По сравнению с функцией прямого входящего набора номера (см. Ссылку 1), в функции DISA преобразование получаемых цифр не производится.

При поступлении входящего вызова система проигрывает вызываемому абоненту голосовое сообщение (см. Ссылку 2) или выдает сигнал готовности (гудок). Для доступа к требуемому назначению внешний абонент должен набрать соответствующие цифры в тональном наборе (DTMF).

**Возможности платы голосового сервиса и почты VMIB (с модулями VCEU, FMEU)**

- Каналов голосового сообщения: 4 (8)
- Время записи: 5 часов (10 часов)
- Количество голосовых сообщений: 00~70

**Возможности платы автоматического оператора AAIB (с модулем VCEU)**

- Каналов голосового сообщения: 4 (8)
- Время записи: 10 минут
- Количество голосовых сообщений: 00~70

**Использование****Включение режима DISA для внешних линий с типом сервиса «Normal» :**

1. **[TRANS/PGM] + 140**
2. Диапазон внешних линий, которые должны функционировать в режиме DISA
3. Включение режима DISA:  
**[ПК 2] + Режим приема вызовов (День/Ночь/Выходной/Дополнительный) + [ПК 1] + «1» + [HOLD/SAVE]:**
4. Назначение голосовых сообщений:  
**[ПК 2] + Режим приема вызовов (День/Ночь/Выходной/Дополнительный) + [ПК 2] + Номер сообщения VMIB + [HOLD/SAVE]**  
(если не требуется проигрывать голосовое сообщение, оставьте это поле пустым - тогда вместо голосового сообщения будет выдан сигнал готовности системы)

**Включение режима DISA для внешних линий с типом сервиса «DID/MSN» :**

1. **[TRANS/PGM] + 231**
2. **[ПК 1] + Номер ячейки (000 ~ 999) + Режим приема вызовов (День/Ночь/Выходной/Дополнительный) + «03» + Номер сообщения VMIB + [HOLD/SAVE]**  
(если плата VMIB/AAIB в системе не установлена, вместо голосового сообщения будет выдан сигнал готовности системы)

**Использование функции DISA:**

1. Наберите номер, соответствующий внешней линии, для которой прием вызовов назначен в режиме DISA.
2. Во время прослушивания голосового сообщения или сигнала готовности системы наберите требуемый номер абонента или группы приема вызовов.

3. После соединения с системой пользователь также может набрать код доступа к внешней линии (например: «88001» или «9») для звонка внешнему абоненту с использованием другой подключенной к системе внешней линии.

### **Условия**

---

1. Внешнему абоненту система может выдавать либо сигнал готовности, либо голосовое сообщение.
2. Если включена необходимость ввода кода авторизации при соединении внешняя линия – внешняя линия с использованием функции DISA, то после набора кода доступа к внешней линии вызывающий абонент услышит специальный предупреждающий сигнал или голосовое сообщение, приглашающие ввести код авторизации (см. Ссылку 3). Доступ к внешней линии определяется классом сервиса абонента, код авторизации которого был введен (см. Ссылку 4).
3. Если же введенный код совпадает с системным кодом авторизации или необходимость ввода кода авторизации при соединении внешняя линия – внешняя линия с использованием функции DISA выключена, доступ к внешней линии определяется классом сервиса для соединения внешняя линия – внешняя линия (назначается в Программе 166).

### **Ссылки**

---

1. Прямой входящий набор номера DID: 2.1.3
2. Голосовое сообщение: 2.11
3. Код авторизации: 2.5.2
4. Класс сервиса: 2.5.4

### **Программирование**

---

- Тип сервиса внешней линии **4.2.1 (Программа 140 – ПК 1)**
- Код авторизации при использовании функции DISA **4.2.2.3 (Программа 141 – ПК 3)**
- Голосовое сообщение **4.4.1.4 (Программа 160 – ПК 4)**
- Назначение класса сервиса для соединения внешняя линия – внешняя линия **4.4.7 (Программа 166)**
- Таблица смены режимов приема вызовов **4.11.6 (Программа 233)**

### 2.1.5. Настраиваемые голосовые меню для входящих вызовов с использованием платы VMIB/AAIB (CCR – Customer Call Routing)

#### Описание

Настраиваемые голосовые меню для входящих вызовов с использованием платы VMIB/AAIB применяются в случае реализации функции DISA. При этом внешний абонент может получить доступ к требуемому назначению набором всего одной цифры. Кроме того, он может также набрать непосредственно вызвать любого внутреннего абонента или получить доступ к внешним линиям (см. Ссылку 1).

Рисунок 2.1.5 иллюстрирует обработку входящего внешнего вызова с использованием настраиваемого голосового меню.



Рисунок 2.1.5. Вызов с использованием настраиваемого голосового меню

#### Использование

1. При поступлении входящего вызова система проигрывает внешнему абоненту голосовое меню, предоставляющее ему возможность выбрать требуемое назначение.
2. Вызывающий абонент может сделать выбор, набрав одну цифру в соответствии с указаниями голосового меню.

Для программирования настраиваемого голосового меню в соответствии с рисунком 2.1.5:

1. Выберите таблицу голосового меню «01» (совпадает с номером голосового сообщения) – Программа 228.
2. Нажмите ПК 1 для назначения приема вызовов в отдел продаж (номер программируемой клавиши должен совпадать с предлагаемой к набору цифрой, цифре «0» соответствует ПК 10).

Выберите в качестве назначения группу приема вызовов, набрав «02». Введите номер группы «620».

3. Нажмите ПК 2 для назначения приема вызовов в технический отдел. Выберите в качестве назначения голосовое сообщение (VMIB), набрав «03» или «04», и введите номер голосового сообщения «02». Если выбрано назначение «04» (VMIB 02 (#)), соединение будет разорвано после проигрывания сообщения. Если выбрано назначение «03» (VMIB) и таблица голосового меню «02» запрограммирована, задействуется голосовое меню для технического отдела.
4. Нажмите ПК 10 для назначения оператора. Выберите в качестве назначения номер абонента, набрав «01» и введите требуемый номер «101».

### Условия

---

1. Для реализации настраиваемых голосовых меню используются сообщения, записанные на плате VMIB/AAIB (01 ~70).
2. Настраиваемое голосовое меню для входящих вызовов с использованием платы VMIB/AAIB может быть использовано только при реализации функции DISA (прямой доступ в систему).
3. Если внешний абонент наберет полный номер назначения, вызов будет направлен непосредственно на это назначение.
4. Если вызывающий наберет одну цифру и сделает паузу, система сравнит эту цифру с таблицей голосового меню. В случае совпадения вызов будет направлен на заданное назначение.
5. Если набранная цифра не совпадает с таблицей голосового меню, вызывающий может набрать другую цифру (не более трех попыток). Количество попыток (счетчик повторного набора DISA - DISA Retry counter) также может быть изменено при программировании. Если количество ошибочных попыток превысит установленное значение счетчика, вызов будет перенаправлен в соответствии с Назначением DID/DISA (Программа 167), либо соединение будет разорвано после сигнала ошибки.
6. Вызывающий абонент может набирать цифры либо во время проигрывания голосового сообщения, либо до истечения таймера ввода следующей цифры (5 с) после завершения сообщения.
7. Если вызывающий абонент не набрал какой-либо цифры до истечения таймера ввода следующей цифры (5 с), вызов будет направлен на абонентов в соответствии с назначением приема входящих вызовов, либо соединение будет разорвано после сигнала ошибки.
8. Если вызывающий абонент наберет символ «#» во время работы голосового меню, оно начнет проигрываться с начала.
9. Если вызывающий абонент наберет символ «\*» во время работы голосового меню, начнет проигрываться предыдущий пункт этого меню.
10. Соединение может быть разорвано непосредственно после проигрывания голосового сообщения, если в таблице голосового меню выбран тип назначения «04» (VMIB drop – «VMIB .. (#)»).
11. Если в качестве назначения задана ячейка системного ускоренного набора, вызов перенаправляется в соответствии с заданным в ней номером. В этом случае перенаправление вызова происходит аналогично автоматической переадресации на внешнюю линию.

### Ссылки

---

1. Прямой доступ в систему DISA: **2.1.4**
2. Голосовые сервисы: **2.11**
3. Код авторизации при использовании функции DISA: **4.2.2.3**
4. Системный ускоренный набор: **2.2.8.5**

### Программирование

---

- Счетчик повторного набора DISA **4.4.1.4 (Программа 160 – ПК 4)**

- Межцифровой таймер при использовании голосовых меню **4.5.1.15 (Программа 180 – ПК 15)**
- Таймер ввода следующей цифры **4.5.2.8 (Программа 181 – ПК 8)**
- Таймер окончания работы настраиваемого голосового меню **4.5.3.11 (Программа 182 – ПК 11)**
- Назначение DID/DISA **4.4.8 (Программа 167)**
- Настраиваемые голосовые меню для входящих вызовов с использованием платы VMIB/AAIB **4.11.2 (Программа 228)**



## 2.1.6. Присвоение имени внешней линии

### Описание

Каждой внешней линии может быть присвоено имя. На цифровых аппаратах с ЖКД отображается присвоенное имя вместо сообщения «ЛИНИЯ XXX» при входящем вызове.

### Условия

1. Имя может быть присвоено каждой внешней линии.
2. Максимальная длина имени внешней линии – 12 символов.
3. Если в Программе 142 – ПК 1 сервис отображения имени внешней линии установлен в «OFF», имя внешней линии не отображается на дисплеях цифровых аппаратов даже если оно запрограммировано.
4. В детальном протоколе соединений - SMDR (см. Ссылку 1) выводится информация о номере линии, а не ее имя.

### Ссылки

1. Детальное протоколирование соединений - SMDR: 2.12.

### Программирование

- Отображение имени внешней линии: 4.2.3.1 (Программа 142 – ПК 1)
- Присвоение имени внешней линии: 4.2.3.2 (Программа 142 – ПК 2)

## 2.1.7. Универсальный ночной ответ (UNA)

### Описание

Если внешняя линия включена в режим «Универсальный ночной ответ (UNA)», любой абонент может ответить на входящий вызов набором кода Универсального ночного ответа (исходно «569» – Ссылка 1) вне зависимости от его принадлежности к группе перехвата вызовов.

Рисунок 2.1.6 иллюстрирует сервис UNA. В ночном режиме (Ссылка 2) абонент В может ответить на входящий вызов, несмотря на то, что абоненты А и В не находятся в одной группе перехвата.



Рисунок 2.1.6. Универсальный ночной ответ

### Использование

Для ответа на вызов в ночном режиме:

1. Поднимите трубку или нажмите клавишу **[MON]** – Вы услышите сигнал ответа системы (гудок).
2. Наберите «**5 6 9**» (код UNA).
3. Вы соединитесь со вызывающим внешним абонентом.

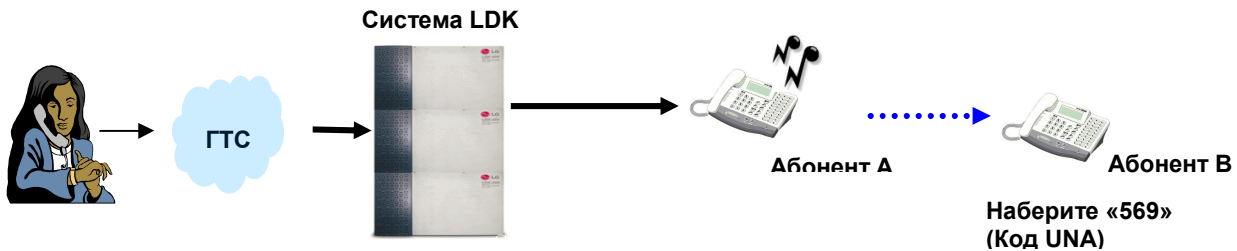
### Условия

1. Функция Универсального ночного ответа (UNA) может использоваться только в ночном режиме приема вызовов.
2. Если во время набора кода UNA не было входящих вызовов, Вы услышите сигнал ошибки.
3. После соединения с вызывающим внешним абонентом разговор может быть переадресован или закончен обычным образом.
4. Если направление внешнего вызова на контакты внешних реле в ночном режиме назначено, вызов направляется на устройство внешнего оповещения (см. Ссылку 3), подключенное к первой паре контактов внешних реле (см. Ссылку 4).

### Ссылки

1. Код UNA: 3.6.7.
2. Режим приема вызовов: 2.13.8.
3. Внешнее оповещение: 4.11.2.7.
4. Управление контактами внешних реле: 4.4.9.1

### Программирование

- Универсальный ночной ответ (UNA): **4.2.2.8 (Программа 141 – ПК 8)**
- Направление внешнего вызова на контакты внешних реле в ночном режиме **4.4.1.7 (Программа 160 – ПК 7)**

## 2.2. Функции обслуживания исходящих вызовов

### 2.2.1. Базовый доступ к внешним линиям (Basic access)

#### Описание

Каждому абоненту может быть разрешен или запрещен доступ как на отдельные внешние линии, так и на группы внешних линий. Для доступа к внешним линиям пользователь цифрового аппарата может задействовать клавиши **{CO}**, **{CO Group}** или **{LOOP}**. В соответствии с планом набора системы пользователь может также набрать код доступа к внешним линиям.

Функция	Описание	Способ доступа	Код доступа
<b>Доступ к конкретной внешней линии ( 88 + номер внешней линии )</b>	Выбирает внешнюю линию, если она свободна.	Наберите код доступа к конкретной линии и ее номер или нажмите клавишу внешней линии <b>{CO}</b> .	88001~88200(LDK-300) 8801~8840(LDK-100) 88001~88400(LDK-300E)
<b>Доступ к группе внешних линий ( 8 + номер группы внешних линий )</b>	Выбирает свободную линию из соответствующей группы.	Наберите код доступа к группе внешних линий и номер группы, или нажмите клавишу группы внешних линий <b>{CO Group}</b> .	801~872(LDK-300/300E) 801~824(LDK-100)
<b>Доступ к свободной внешней линии ( 9 )</b>	Выбирает свободную внешнюю линию из назначенных групп.	Наберите код доступа к внешним линиям: «9» или нажмите клавишу выбора любой свободной внешней линии <b>{LOOP}</b> .	9

Рисунок 2.2.1 иллюстрирует доступ к внешним линиям с использованием кода доступа. Набрав «9» абонент получает доступ к первой свободной линии из разрешенных к использованию групп внешних линий.

Набрав «88001», абонент получит доступ к линии 001, если она свободна.

Набрав «801», абонент получит доступ к первой свободной линии из группы 1.



Рисунок 2.2.1. Доступ к внешним линиям.

#### Использование

Для доступа к внешним линиям с цифрового аппарата:

1. Снимите трубку или нажмите клавишу **[MON]**.
2. Нажмите клавишу внешней линии **{CO}**, клавишу **{CO Group}** или **{LOOP}**.
3. Или наберите код доступа к отдельной внешней линии, код доступа к группе внешних линий или код доступа к первой свободной линии из доступных групп внешних линий («9»).

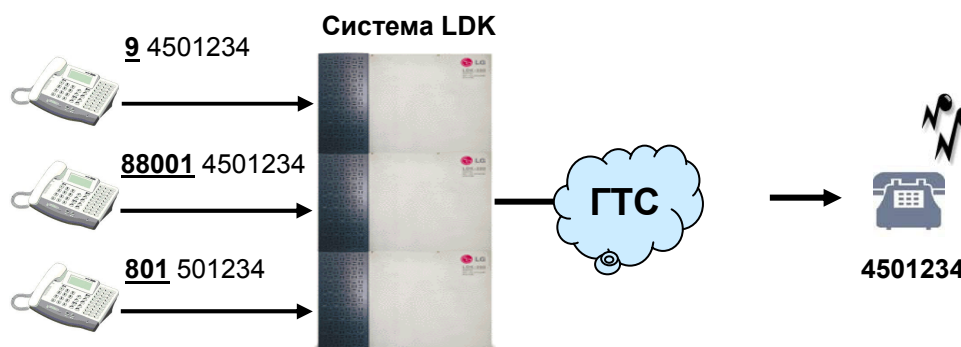
Для доступа к внешним линиям с аналогового аппарата:

1. Снимите трубку.
2. Наберите код доступа к отдельной внешней линии, код доступа к группе внешних линий или код доступа к свободной линии из доступных групп внешних линий («9»).

Для доступа к группе внешних линий:

Наберите «88» и номер группы внешних линий (01-24 в системе LDK100, 01-72 в LDK300).

Условия

1. Для назначения клавиши **{LOOP}**:  
**[TRANS/PGM] + {ПК} + [TRANS/PGM] + 8 4 + [HOLD/SAVE]**
2. Если Преодоление занятости первой группы внешних линий разрешено, то при наборе кода доступа к свободной линии из доступных групп внешних линий («9»), система производит поиск свободной линии во всех доступных группах внешних линий.
3. Если на аппарате не назначено ни одной из клавиш доступа к внешним линиям (смотри п.1), при попытке доступа к внешней линии абонент услышит сигнал ошибки. В этом случае абонент сможет только принять внешний вызов.
4. Способ выбора внешней линии в группе линий (в циклическом порядке или последняя свободная) определяется настройками системы (Программа 160 – ПК 3)
5. Если в качестве внешних используются линии ISDN BRI и абонент пытается занять канал B1, а сетевая сторона требует занятия канала B2, система сама выбирает канал B2 (при наличии соответствующей клавиши).
6. Не используемые внешние линии должны быть назначены в отдельную группу внешних линий (доступ на которую запрещен всем абонентам) для предотвращения попыток выхода на них при исходящих вызовах. На специальную группу (LDK-100 - номер 25, LDK-300/300E - номер 73) доступ запрещен для всех абонентов и не может быть разрешен.
7. Нулевая группа внешних линий (00) – группа персональных линий, которые могут использоваться только при наличии клавиш **{CO}** на цифровых аппаратах.

Программирование

- Код доступа к свободной линии в первой доступной группе внешних линий: **3.6.7 (Программа 107 – ПК 12)**
- Код доступа к отдельной внешней линии: **3.6.7 (Программа 107 – ПК 8)**
- Код доступа к группе внешних линий: **3.6.7 (Программа 107 – ПК 7)**
- Порядок выбора внешней линии в группе для исходящего вызова **4.4.1.3 (Программа 160 – ПК 3)**
- Таймер ввода следующей цифры **4.5.2.8 (Программа 181 – ПК 8)**
- Доступные группы внешних линий **4.1.8 (Программа 117)**
- Группы внешних линий **4.2.2.1 (Программа 141 – ПК 1)**
- Преодоление занятости первой группы внешних линий **4.4.2.3 (Программа 161 – ПК 3)**

## ■ 2.2.2. Ограничение длительности соединения

### *Описание*

Эта функция предназначена для ограничения длительности исходящих вызовов. При назначении свойств абонентов указывается, действует ли для данного абонента ограничение длительности. Таймер ограничения длительности разговора по внешней линии (CO Call Restriction Timer) определяет, по истечении какого времени соединение будет автоматически разорвано. За 15 с до разъединения оба абонента услышат предупреждающий сигнал.

### *Условия*

1. Использование этой функции назначается отдельно для каждого абонента.
2. Эта функция применима только для исходящих вызовов..
3. Таймер ограничения длительности разговора по внешней линии действует даже если вызов был переведен на другого внутреннего абонента.
4. В случае многосторонней конференции длительность исходящего вызова также ограничена таймером ограничения длительности разговора по внешней линии.
5. Действие таймера ограничения длительности разговора по внешней линии не отменяется в случае перевода внешней линии в режим удержания.

### *Программирование*

- Ограничение длительности разговора по внешней линии **4.1.3.3 (Программа 112 – ПК 3)**
- Таймер ограничения длительности разговора по внешней линии **4.5.1.17 (Программа 180 – ПК 17)**

### 2.2.3. Очередь на доступ к внешним линиям (CO Line Queuing)

#### Описание

Если при попытке доступа к внешней линии абонент получит сигнал «Занято», он может воспользоваться функцией занятия очереди на доступ. В этом случае при освобождении линии абонент получит обратный вызов.

#### Использование

Для занятия очереди при получении сигнала «Занято»:

1. Нажмите клавишу **[CALL BK]** или на аналоговом аппарате нажмите клавишу FLASH и наберите «**5 5 6**».
2. После получения подтверждающего сигнала положите трубку.
3. При освобождении линии на аппарат поступит обратный вызов. При поднятии трубки Вы услышите сигнал готовности внешней линии (гудок) и можете набирать номер внешнего абонента.

#### Условия

1. В очереди на доступ к внешней линии одновременно может находиться любое количество абонентов.
2. При освобождении линии обратный вызов поступит на абонента, находящегося в очереди дольше всех.
3. В данный момент абонент может находиться только в одной очереди на доступ к внешней линии. При попытке занять вторую очередь первая отменяется.
4. Если при освобождении линии ожидающий очереди абонент оказался занят, обратный вызов поступит на следующего ожидающего в очереди свободного абонента, которому доступна данная линия.
5. Длительность обратного вызова составляет 15 с. Если на него не ответили за это время, очередь для данного абонента отменяется, а обратный вызов поступит на следующего ожидающего в очереди свободного абонента.
6. Данная функция не может быть использована на IP аппаратах.

#### Программирование

- Очередь на доступ к внешним линиям **4.1.3.5 (Программа 112 – ПК 5)**
- План набора – Ожидающее сообщение/Внутренний автодозвон **3.6.7 (Программа 106 – ПК 16)**

## 2.2.4. Пошаговый вызов внешних абонентов (CO Step Call)

### Описание

Если абонент получает сигнал «Занято» после набора номера абонента по аналоговой внешней линии, он может сделать еще один исходящий вызов по той же линии на внешний номер, отличающийся от предыдущего только последней цифрой, набрав только эту последнюю цифру, а не полный номер.

### Использование

Для использования пошагового вызова внешних абонентов при получении сигнала «Занято» нажмите клавишу **[SPEED]** и наберите одну последнюю цифру номера внешнего абонента. Система прервет предыдущее соединение и установит новое.

## 2.2.5. Тревожный вызов (Emergency Call)

### Описание

Абонент может сделать тревожный вызов вне зависимости от класса сервиса своего аппарата.

### Условия

1. Абонент может сделать тревожный вызов внешнему абоненту даже если ему назначен класс сервиса 7.
2. Если цифры в таблице номеров тревожного вызова совпадают с номером абонента или кодом в таблице LCR, приоритет имеет тревожный вызов. При обработке набираемых цифр реализуется следующая схема приоритетов:

**Тревожный вызов → Внутренний LCR → Номер абонента.**

### Программирование

- Тревожный вызов **4.10.3 (Программа 226)**

## 2.2.6. «Горячая» линия (Hot Line) и «Теплая» линия (Warm Line)

### Описание

Абонент может сделать исходящий вызов, просто сняв трубку (назначение должно быть предварительно задано).

Рисунок 2.2.2 иллюстрирует функции «Горячей»/«Теплой» линии. В качестве назначения могут быть заданы:

- Номер конкретной внешней линии или группы внешних линий
- номер внутреннего абонента
- Номер ПК, на которую могут быть назначены:
  - Номер внешнего абонента
  - Номер внутреннего абонента
  - Функция системы
- Доступ к конкретной внешней линии {CO}, группе внешних линий {CO Group} или к любой свободной внешней линии {LOOP}

«Горячая» линия активируется немедленно при снятии трубки, а «Теплая» линия – по истечении Таймера «теплой» линии (Warm Line Timer). Если абонент начнет набор какого-либо номера до истечения Таймера «теплой» линии, выполняется обычный вызов.



Рисунок 2.2.2. «Горячая» линия (Hot Line) и «Теплая» линия (Warm Line)

### Использование

#### Для активации вызова по «Горячей» линии:

1. Снимите трубку на аппарате, для которого назначена «Горячая» линия.
2. Набор назначенного номера начнется немедленно.

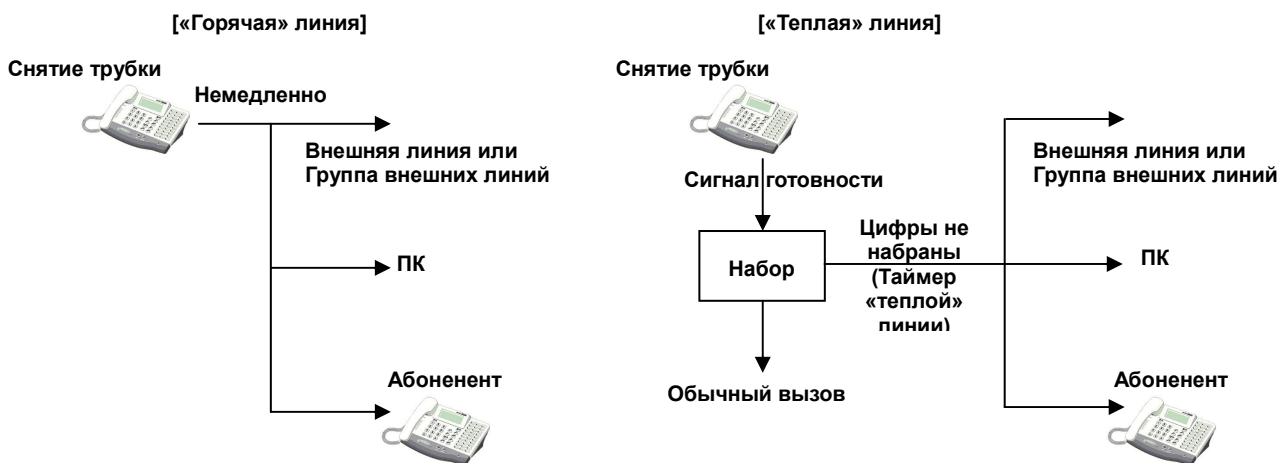
#### Для активации вызова по «Теплой» линии:

1. Снимите трубку на аппарате, для которого назначена «Теплая» линия.
2. По истечении Таймера «теплой» линии начнется набор назначенного номера.



**Условия**

1. Для абонента может быть выбран режим «Горячая» или «Теплая» линия (Программа 113-ПК 7).
2. Таймер «Теплой» линии должен быть меньше Таймера сигнала готовности системы (Dial Tone timer).
3. Если в качестве назначения задан номер ПК, действия системы будут аналогичны нажатию абонентом клавиши с указанным номером. Настройка клавиш описана в разделе 2.4.12. Программируемые клавиши. Если клавиша не настроена, функция «горячей» или «теплой» линии не действует.
4. Функция «горячей» или «теплой» линии может быть использована на аналоговом аппарате. Если при этом в качестве назначения задан номер ПК, он соответствует номеру ячейки персонального ускоренного набора. То есть при снятии трубки будет набран номер внешнего абонента, сохраненный в указанной ячейке.

**Программирование**

---

- Таймер «теплой» линии **4.5.3.8 (Программа 182 – ПК 8)**
- «Теплая» линия **4.1.4.7 (Программа 113 – ПК 7)**
- Выбор свободной линии **4.1.13 (Программа 122)**

## 2.2.7. Маршрутизация по наименьшей стоимости (LCR)

### Описание

Маршрутизация по наименьшей стоимости (LCR) обеспечивает автоматический выбор заданного направления при исходящем вызове. Эта функция устраняет необходимость набора отдельного кода доступа к требуемому направлению. Существует три типа LCR:

**Внутренний LCR** - активизируется во время сигнала готовности системы (гудка) при снятии трубки. Анализ набираемых цифр происходит до их обработки в соответствии с планом набора системы. Если набираемые цифры совпадают с кодом внутреннего LCR, система выберет внешнюю линию из запрограммированной группы внешних линий и наберет модифицированные цифры в соответствии с программированием LCR.

**Внешний LCR** - активизируется набором кода Доступа к первой доступной группе внешних линий («9») или нажатием клавиши {LOOP}. Если набираемые цифры совпадают с кодом внешнего LCR, система выберет внешнюю линию из запрограммированной группы внешних линий и наберет модифицированные цифры в соответствии с программированием LCR.

**Прямой внешний LCR** - активизируется во время сигнала готовности внешней линии (после набора кода доступа к внешней линии или группе внешних линий, либо после нажатия клавиш внешней линии {CO} или группы внешних линий {CO Group} на цифровом аппарате). Если набираемые цифры совпадают с кодом внешнего LCR, система наберет модифицированные цифры в соответствии с программированием LCR.

Рисунок 2.2.3 иллюстрирует LCR.

Когда внутренний абонент набирает код доступа к внешним линиям и требуемый номер, система проверяет программирование LCR и выбирает направление в соответствии с этим программированием.

«9» - код LCR, «001» - заданное направление в дневное время, «002» - заданное направление в ночное время. Абонент набирает один и тот же номер, а система сама выбирает направление в зависимости от времени суток.



Рисунок 2.2.3. LCR

### Использование

#### Внутренний LCR

1. Снимите трубку или нажмите клавишу **[MON]**. Наберите код внутреннего LCR.
2. Код является кодом Внутреннего LCR, если он запрограммирован как «INTERNAL» или «BOTH» в таблице первых цифр номеров.

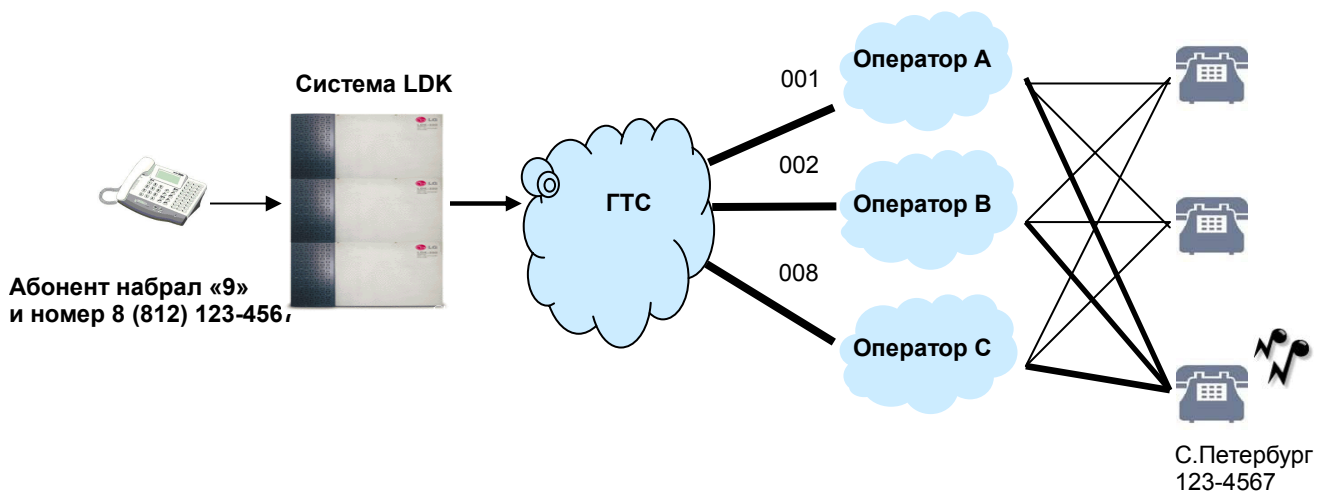
Внешний LCR

1. Наберите код внешнего LCR после набора кода доступа к первой доступной группе внешних линий («9») или нажатия клавиши **{LOOP}**.
2. Код является кодом Внешнего LCR, если он запрограммирован как «COL» или «BOTH» в таблице первых цифр номеров.

Прямой внешний LCR

1. Наберите код внешнего LCR после набора кода доступа к внешней линии или группе внешних линий, либо после нажатия клавиш внешней линии **{CO}** или группы внешних линий **{CO Group}** на цифровом аппарате.
2. Код является кодом Внешнего LCR, если он запрограммирован как «COL» или «BOTH» в таблице первых цифр номеров.

Обработка вызова

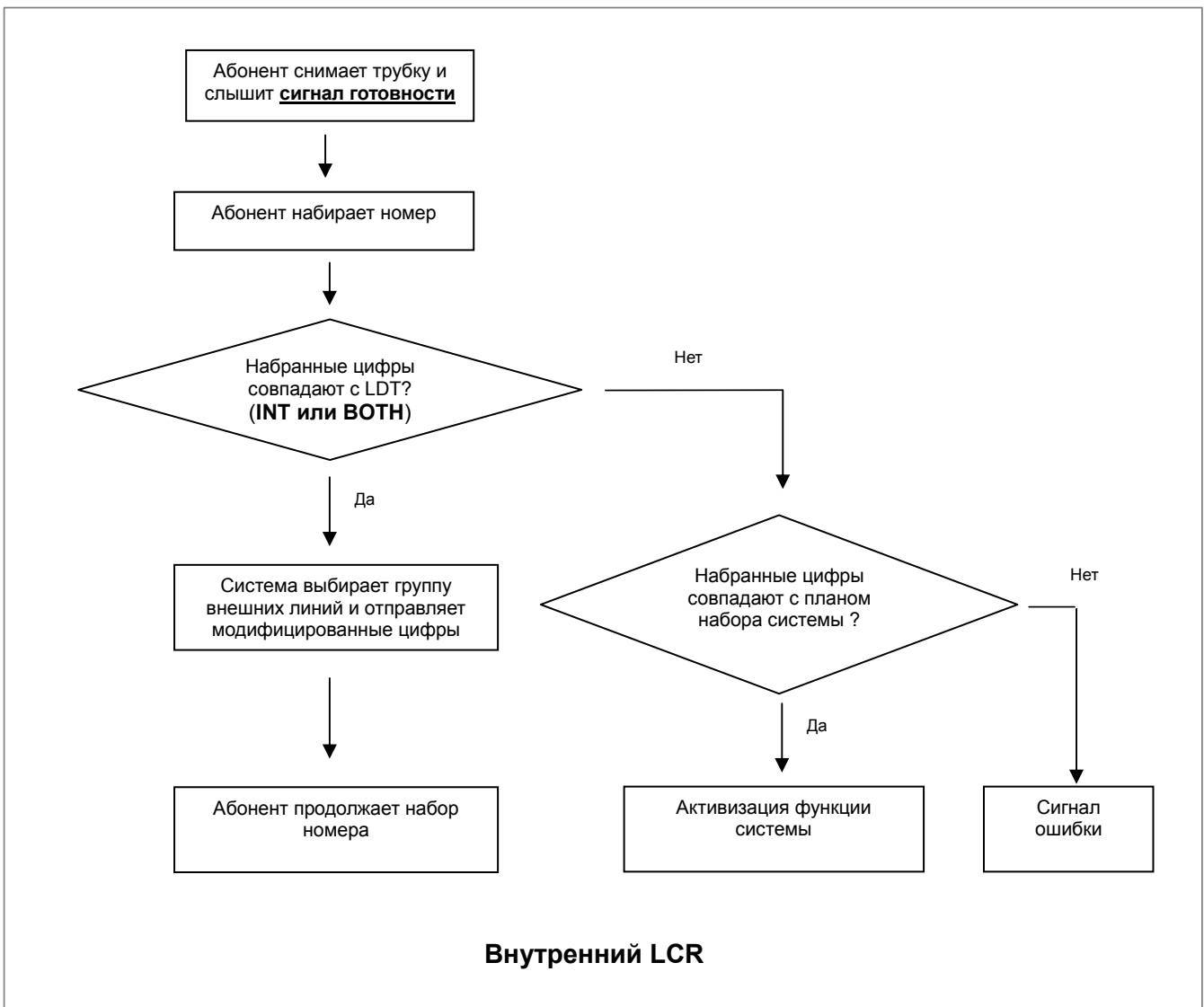

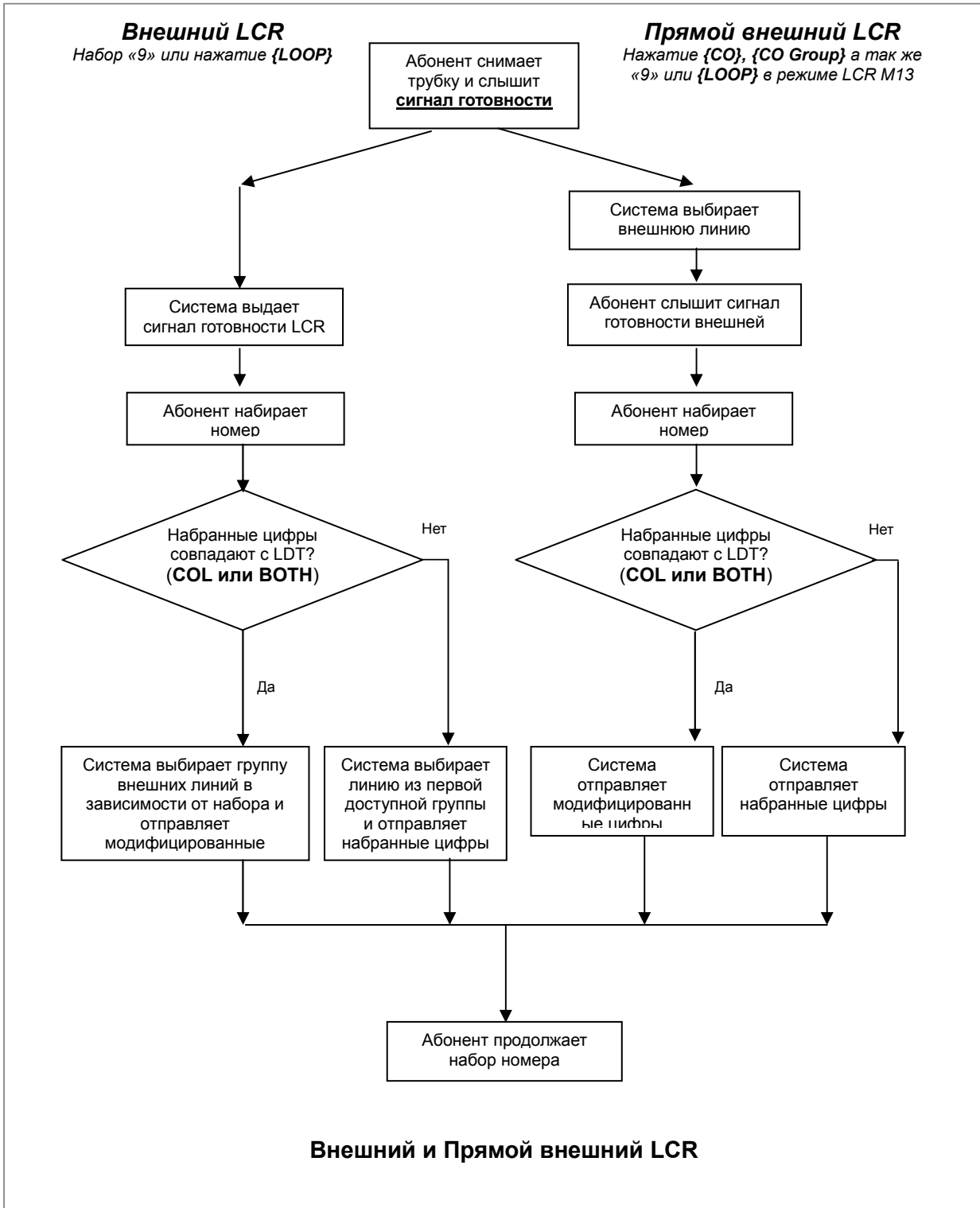

---

**Условия**

---

1. Существует 6 режимов LCR (задаются в программе 220 – ПК 1).
  - Режим LCR 00 (M00): LCR отключен.
  - Режим LCR 01 (M01): активируется только внешний LCR.
  - Режим LCR 02 (M02): активируются как внутренний, так и внешний LCR.
  - Режим LCR 11 (M11): активируются как внешний, так и прямой внешний LCR.
  - Режим LCR 12 (M12): активируются все типы LCR.  
(После нажатия «9» или клавиши **{LOOP}** система ждет набора нескольких цифр, чтобы сравнить их с таблицей LCR, и лишь после этого занимает выбранную внешнюю линию.)
  - Режим LCR 13 (M13): активируются все типы LCR.  
(После нажатия «9» или клавиши **{LOOP}** система занимает первую доступную внешнюю линию и затем ждет набора нескольких цифр чтобы сравнить их с таблицей LCR.)
2. Первые цифры номеров могут повторяться. При этом значения, вводимые при нажатии ПК 2 (INT, COL, BOTH), и индекс DMT должны отличаться.
3. Таблица первых цифр номера отсортирована по первым цифрам, значениям, вводимым при нажатии ПК 2 (INT, COL, BOTH), и индексу DMT.
4. Внутренний LCR активируется если набираемые цифры совпадают с одной из первых цифр номера в таблице и при нажатии ПК 2 было введено значение INT или BOTH.
5. Внешний LCR активируется если набираемые цифры совпадают с одной из первых цифр номера в таблице и при нажатии ПК 2 было введено значение COL или BOTH.
6. Прямой внешний LCR активируется если набираемые цифры совпадают с одной из первых цифр номера в таблице, при нажатии ПК 2 было введено значение COL или BOTH и выбранная внешняя линия принадлежит к группе внешних линий, запрограммированной в таблице DMT.
7. Для того, чтобы Внешний LCR и Прямой внешний LCR работали по-разному с одними и теми же первыми цифрами номера, необходимо при программировании вначале ввести цифры для Внешнего LCR, а затем ввести цифры для Прямого внешнего LCR. Это возможно, если индекс DMT для Внешнего LCR меньше индекса DMT для Прямого внешнего LCR.
8. Если Прямой внешний LCR применяется к линиям ISDN, информационное сообщение ISDN с информационным элементом вызываемого абонента без номера (включает только план набора и тип номера) посылается в сеть после начала набора (для того, чтобы сетевая сторона зарезервировала линию).
9. Прямой внешний LCR не использует альтернативные индексы DMT, так как внешняя линия уже выбрана.
10. Внутренний LCR всегда имеет более высокий приоритет по сравнению с планом нумерации.
11. LCR может быть применен в следующих случаях:
  - Набор после выбора внешней линии с использованием соответствующего кода («9»)
  - Набор после выбора внешней линии нажатием клавиши **{LOOP}** на цифровом аппарате
  - Набор без выбора внешней линии
  - Системный и персональный ускоренный набор
  - Автоматическая переадресация вызова (не по сети АТС)
  - Повторный набор номера (если при первом наборе использовался LCR)
  - Автодозвон (если при его активизации использовался LCR)
12. Любой набор первых цифр номера в таблице LDT может частично совпадать с другим набором первых цифр номера, например «012» и «0123».
13. Емкость таблицы LCR:
  - 3 зоны по дате
  - 3 зоны по времени
  - Количество записей первых цифр номера (LDT): 250
  - Количество записей модификации цифр (DMT): 100

- Максимальное число анализируемых цифр: 12
- Максимальное число добавляемых цифр: 25

## Программирование

- Атрибуты LCR **4.9.1 (Программа 220)**
- Таблица первых цифр номера (LDT) **4.9.2 (Программа 221)**
- Таблица модификации набираемых цифр (DMT) **4.9.3 (Программа 222)**
- Инициализация таблиц LCR **4.9.4 (Программа 223)**

### [Примеры программирования LCR]

#### 1) Пример 1 (добавление префикса в набор)

Код доступа к междугородней связи начинается с цифры «0» (например, «031»).

Код доступа к наиболее выгодному направлению – «082». Пользователь должен выйти на это направление при междугороднем исходящем вызове.

Программа 220	Программа 221 (LDT)	Программа 222 (DMT)
Режим LCR M01, M02, M11, M12 (Внешний LCR разрешен)	Ячейка 000 Тип LCR: COL Код LCR: 0 DMT: 00 00 00	Ячейка 00 Позиция начала удаления цифр: 01 Количество удаляемых цифр: 01 Позиция начала добавления цифр: 01 Добавляемые цифры: 082

Абонент набирает 0314502628, а в результате система набирает 082314504628.

#### 2) Пример 2 (выбор группы внешних линий)

К системе LDK подключены два типа внешних линий: «А» и «Б».

Линии типа «Б» используется для международных вызовов, а типа «А» - для местных вызовов.

Код доступа к международной связи – «001».

Программа 141	Программа 117	Программа 161-3
Внешние линии типа «А» распределяются в группу 1 Внешние линии типа «Б» распределяются в группу 2	Разрешается доступ к группам внешних линий 01, 02	Преодоление занятости первой группы внешних линий – «OFF»

Программа 220	Программа 221 (LDT)	Программа 222 (DMT)
Режим LCR M01, M02, M11, M12 (Внешний LCR разрешен)	Ячейка 000 Тип LCR: COL Код LCR: 001 DMT : 00 00 00	Ячейка 00 Группа внешних линий: 02

Абонент набирает «001» и с помощью LCR попадает на группу линий 02 – линии типа «Б».

Другие наборы не найдены в LDT, и поэтому обрабатываются как обычный доступ к линии в первой доступной группе – группе 01 – линии типа «А». Если при обычном выходе для местных вызовов все линии типа «А» окажутся заняты, то линии типа «Б» использоваться для местной связи не будут. (Преодоление занятости первой группы внешних линий – «OFF»)

**3) Пример 3 (создание альтернативного кода доступа к группе внешних линий)**

К системе LDK подключены линии VOIP и обычные внешние линии.

Код доступа к линиям VOIP должен быть «7», а код доступа к обычным внешним линиям – «9».

Программа 106
Удалите/измените коды, начинающиеся с цифры «7» (выполнять не обязательно, но не измененные коды действовать не будут)

Программа 141	Программа 117	Программа 161-3
Обычные внешние линии распределяются в группу 01, Линии VOIP распределяются в группу 02	Разрешается доступ к группам внешних линий 01, 02	Преодоление занятости первой группы внешних линий – «OFF»

Программа 220	Программа 221 (LDT)	Программа 222 (DMT)
Режим LCR M02, M12, M13 (Внутренний LCR разрешен)	Ячейка 000 Тип LCR: INT Код LCR: 7 DMT : 00 00 00	Ячейка 00 Позиция начала удаления цифр: 01 Количество удаляемых цифр: 01 Группа внешних линий: 02

**4) Пример 4 (пароль на набор определенного номера)**

Код доступа к международной связи: «001».

Доступ к международной связи могут получить только пользователи, имеющие код авторизации.

Программа 220	Программа 221 (LDT)	Программа 222 (DMT)
LCR MODE M12, M13 (Внешний/Прямой внешний LCR разрешены)	Ячейка 000 Тип LCR: COL Код LCR: 001 DMT : 00 00 00 Проверка пароля: ON	Ячейка 00 Группа внешних линий: 01

## 2.2.8. Набор из памяти (Memory dialing)

### 2.2.8.1. Автодозвон (ACNR - Auto Call Number Redial)

#### Описание

Если вызываемый внешний абонент занят или не отвечает, возможно использование функции автодозвона – система будет повторять набор этого номера заданное количество раз (исходно – 3 раза) через назначенный интервал времени.

#### Использование

Для активации автодозвона если вызываемый внешний абонент занят или не отвечает:

1. Нажмите клавишу **[REDIAL]**.
2. Положите трубку .
3. Система будет автоматически повторять набор этого номера через назначенный интервал времени.
4. При ответе вызываемого абонента снимите трубку или нажмите клавишу **[MUTE]** для включения микрофона.

Для отмены автодозвона:

Нажмите мигающую клавишу **[REDIAL]** или снимите трубку или нажмите клавишу **[MUTE]** во время занятия системой внешней линии для следующей попытки набора номера.

#### Условия

1. Для использования функции автодозвона на цифровом аппарате обязательно должна быть назначена клавиша **[REDIAL]**.  
**[TRANS/PGM] + ПК + [TRANS/PGM] + 9 7 + [HOLD/SAVE]**  
(требуется только для 2/4/8 кнопочных моделей цифровых аппаратов)
2. На платах аналоговых внешних линий должны быть установлены модули определения сигналов на внешней линии (CPTU).
3. Если внешняя линия, по которой была сделана предыдущая попытка дозвона, к моменту следующей попытки оказалась занята, для этой попытки будет использована свободная линия в той же группе внешних линий.

#### Программирование

- Таймер автодозвона **4.5.1.10 (Программа 180 – ПК 10)**
- Таймер задержки автодозвона **4.5.1.8 (Программа 180 – ПК 8)**
- Таймер определения сигнала «Занято» при автодозвоне **4.5.1.13 (Программа 180 – ПК 13)** – применяется только для аналоговых внешних линий
- Таймер не ответа при автодозвоне **4.5.1.9 (Программа 180 – ПК 9)**
- Количество попыток автодозвона **4.5.1.11 (Программа 180 – ПК 11)**
- Частотные характеристики сигналов автодозвона **(Программа 423)**



## 2.2.8.2. Повторный набор одного из последних 10 номеров (Last Number Redialing)

### **Описание**

---

Для каждого цифрового аппарата система формирует журнал исходящих внешних вызовов, в котором сохраняются 10 последних набранных номеров (длина каждого номера не может превышать 48 цифр). Пользователь аппарата с дисплеем может выбрать один из этих номеров для повторного набора.

### **Использование**

---

Для повтора набора последнего набранного номера с цифрового аппарата:

1. Снимите трубку или нажмите клавишу **[MON]**.
2. Нажмите клавишу **[REDIAL]** или нажмите клавиши **[SPEED]** и **[\*]**.
3. Нажмите клавишу **[HOLD/SAVE]**.

Для повтора набора одного из 10 последних набранных номеров с цифрового аппарата с дисплеем:

1. Снимите трубку или нажмите клавишу **[MON]**.
2. Нажмите клавишу **[REDIAL]** или нажмите клавиши **[SPEED]** и **[\*]**.
3. Во время индикации на дисплее последнего набранного номера нажимайте клавиши **[UP]** или **[DOWN]** для поиска нужного номера из 10 последних набранных.
4. Когда найден нужный номер нажмите клавишу **[HOLD/SAVE]** для его набора.

Для повтора набора последнего набранного номера с аналогового аппарата:

1. Снимите трубку.
2. Наберите «**5 5 2**» (см. Ссылку 1) или нажмите клавишу **[REDIAL]** на аналоговом аппарате.

### **Условия**

---

1. Если внешняя линия, по которой номер был набран ранее, в данный момент занята, то для набора будет использована свободная линия в той же группе внешних линий.
2. Номера в списке из 10 последних набранных номеров могут повторяться.
3. Если Вы воспользуетесь функцией повторного набора одного из последних 10 номеров при включенном автодозвоне, функция автодозвона отключится.

### **Ссылки**

---

1. Код повтора последнего набранного номера с аналогового аппарата: 3.6.7 (Программа 106 – ПК 12)

### 2.2.8.3. Повторный набор сохраненного номера (Save Number Redialing)

#### **Описание**

---

Система позволяет каждому абоненту временно сохранить набранный номер. При сохранении следующего номера предыдущий стирается.

#### **Использование**

---

Для сохранения набранного номера на цифровом аппарате:

1. Во время разговора с внешним абонентом дважды нажмите клавишу **[SPEED]**.
2. Положите трубку.

Для набора сохраненного номера на цифровом аппарате:

1. Снимите трубку или нажмите клавишу **[MON]**.
2. Нажмите клавишу **[SPEED]**.
3. Нажмите клавишу **[#]**.

#### **Условия**

---

1. Если внешняя линия, по которой номер был набран ранее, в данный момент занята, то для набора будет использована свободная линия в той же группе внешних линий.
2. Сохраненный номер не стирается при выключении электрического питания системы.

### 2.2.8.4. Персональный ускоренный набор (Station Speed Dialing)

#### **Описание**

---

Пользователь цифрового аппарата может запомнить часто набираемые номера в ячейках персонального ускоренного набора (000~099). На каждого абонента может быть выделено не более 100 ячеек. Количество цифр в запоминаемом номере не может превышать 24, включая паузы, Flash-команду, команду изменения типа набора с импульсного на тональный и неотображаемые символы. После Flash-команды пауза вставляется автоматически. Общее количество ячеек персонального ускоренного набора в системе LDK-300 равно 1500, а в системе LDK-100 - 500.

#### **Использование**

---

Для вызова абонента с использованием персонального ускоренного набора на цифровом аппарате:

1. Снимите трубку или нажмите клавишу **[MON]**.
2. Нажмите клавишу **[SPEED]**.
3. Наберите номер ячейки персонального ускоренного набора (000~099).

Для сохранения номера в ячейке персонального ускоренного набора на цифровом аппарате:

1. Нажмите клавишу **[TRANS/PGM]**.
2. Нажмите клавишу **[SPEED]**.
3. Наберите номер ячейки персонального ускоренного набора (000~099).
4. При необходимости нажмите клавишу внешней линии или группы внешних линий.
5. Наберите номер абонента, включая следующие специальные коды:

**[CALL BK]** – вставка паузы

«\*» – запрет отображения номера на дисплее цифрового аппарата / переход в тональный набор.

Ввод этого символа в качестве первой цифры означает запрет отображения номера на дисплее цифрового аппарата. Ввод его в другой позиции означает изменение типа набора с импульсного на тональный.

**[DND/FWD]** – Если обнаружение сигнала готовности линии (см. Ссылку 1) включено и этот символ введен на первой или второй позиции, выбранная внешняя линия в режиме подключения к учрежденческой АТС, то функцией этого символа является обнаружение сигнала готовности линии.

**[FLASH]** – вставка Flash-команды в запоминаемый номер.

Если используются аналоговые внешние линии, то функцией этого символа является Доступ к услугам телефонной сети. Если используются линии ISDN (см. Раздел 2.14) и данный символ введен в качестве первой цифры, то весь сохраненный номер будет передан в качестве абонентского набора в информационном элементе Keypad facility IE.

6. Нажмите клавишу **[HOLD/SAVE]**.
7. При необходимости введите имя (не более 12 символов), набирая по две цифры на каждый символ.
8. Нажмите клавишу **[HOLD/SAVE]**.

*Примечание:* Для сохранения номера в следующей ячейке повторите процедуру, начиная с п.3.

Для очистки содержимого ячейки персонального ускоренного набора с цифрового аппарата:

1. Нажмите клавишу **[TRANS/PGM]**.
2. Нажмите клавишу **[SPEED]**.
3. Наберите номер ячейки персонального ускоренного набора, содержимое которой Вы хотите очистить.
4. Нажмите клавишу **[HOLD/SAVE]**. Сохраненный ранее в данной ячейке номер будет стерт.

Для просмотра содержимого ячеек персонального ускоренного набора на цифровом аппарате:

1. Нажмите клавишу **[TRANS/PGM]**.
2. Нажмите клавишу **[SPEED]**.
3. Наберите номер ячейки персонального ускоренного набора.
4. Нажимая клавиши **[UP]** или **[DOWN]** выведите на дисплей содержимое следующей или предыдущей ячейки персонального ускоренного набора.

Для сохранения номера в ячейке персонального ускоренного набора на аналоговом аппарате:

1. Снимите трубку.
2. Наберите код доступа к функции сохранения номера для персонального ускоренного набора «5 5 5» (см. Ссылку 2).
3. Наберите номер ячейки персонального ускоренного набора (000~099).
4. Наберите требуемый номер абонента (не более 24 цифр).
5. Нажмите клавишу **[FLASH]**.

Для вызова абонента с использованием персонального ускоренного набора на аналоговом

аппарате:

1. Снимите трубку.
2. Наберите код доступа к функции ускоренного набора «5 5 8» (см. Ссылку 3).
3. Наберите номер ячейки персонального ускоренного набора (000~099).

Для очистки содержимого ячейки персонального ускоренного набора с аналогового аппарата:

1. Снимите трубку.
2. Наберите код доступа к функции сохранения номера для персонального ускоренного набора «555» (см. Ссылку 2).
3. Наберите номер ячейки персонального ускоренного набора (000~099).
4. Нажмите клавишу [FLASH].

Условия

1. Для определения сигнала готовности линии на платах аналоговых внешних линий должны быть установлены модули CPTU.
2. Номера в ячейках персонального ускоренного набора сохраняются при выключении электрического питания системы.
3. Количество цифр в запоминаемом номере для персонального ускоренного набора не может превышать 24, включая коды специальных функций.
4. При попытке набора номера из пустой ячейки персонального ускоренного набора система выдаст сигнал ошибки.
5. Если перед набором номера ячейки персонального ускоренного набора будет выбрана внешняя линия, то система произведет набор по этой линии, а не по указанной в ячейке.
6. На цифровых аппаратах серии LDP-70xx возможно назначение номеров внешних абонентов непосредственно на Программируемых Клавишах с помощью клавиши <ТЕЛ НО>. При этом автоматически используются последние доступные ячейки персонального ускоренного набора. Их редактирование стандартным способом при этом невозможно. При отмене функции содержимое использовавшейся ячейки стирается.  
Аналогичная ситуация имеет место при автоматической переадресации вызовов на внешнюю линию с непосредственным вводом номера абонента.

Ссылки

1. Обнаружение сигнала готовности внешней линии : 4.4.1.6 (Программа 160 – ПК 6)
2. Код доступа к функции сохранения номера для персонального ускоренного набора 3.6.7 (Программа 106 – ПК 15)
3. Код доступа к функции ускоренного набора 3.6.7 (Программа 106 – ПК 18)

Программирование

- Доступ к функциям ускоренного набора 4.1.3.9 (Программа 112 - ПК 9)
- Обнаружение сигнала готовности внешней линии 4.4.1.6 (Программа 160 – ПК 6)

### 2.2.8.5. Системный ускоренный набор (System Speed Dialing)

#### Описание

Номера в ячейках системного ускоренного набора могут быть сохранены только оператором. Эти ячейки доступны всем абонентам системы. Максимальное количество ячеек системного ускоренного набора в системе LDK-300 равно 3000 (2000~4999), а в системе LDK-100 -1500.

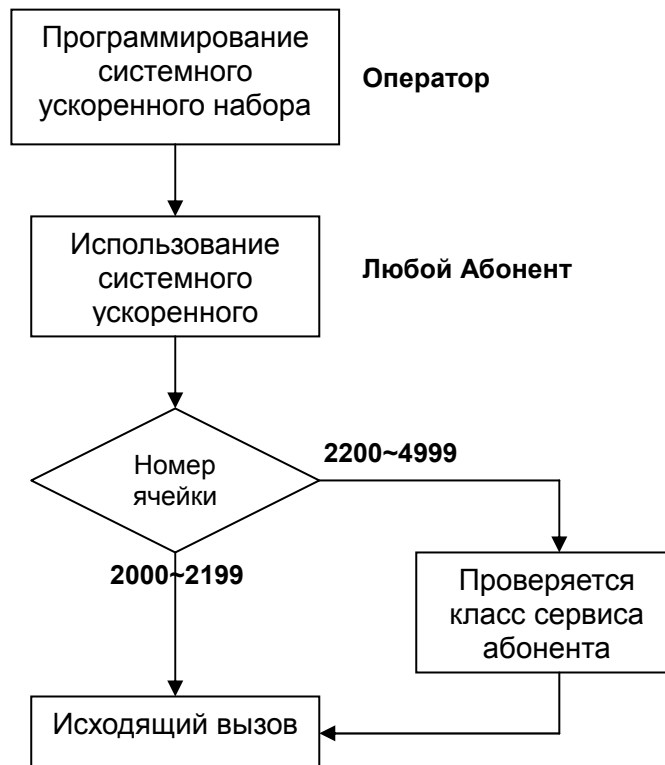

Диапазон ячеек системного ускоренного набора	Описание
2000 ~ 2199	Набор разрешен без ограничений
2200 ~ 4999(LDK-300) 2200 ~ 3499(LDK-100) 2200 ~ 6999(LDK-300E)	Набор проверяется в соответствии с классом сервиса абонента

#### Использование

Для сохранения номера в ячейке системного ускоренного набора на аппарате оператора:

1. Нажмите клавишу **[TRANS/PGM]**.
2. Нажмите клавишу **[SPEED]**.
3. Наберите номер ячейки системного ускоренного набора.
4. При необходимости нажмите клавишу внешней линии или группы внешних линий.
5. Наберите номер абонента, включая следующие специальные коды:
  - [CALL BK]** – вставка паузы
  - «\*» – запрет отображения номера на дисплее цифрового аппарата / переход в тональный набор.
 Ввод этого символа в качестве первой цифры означает запрет отображения номера на

дисплее цифрового аппарата. Ввод его в другой позиции означает изменение типа набора с импульсного на тональный.

**[DND/FWD]** – Если обнаружение сигнала готовности линии (см. Ссылку 1) включено и этот символ введен на первой или второй позиции, выбранная внешняя линия в режиме подключения к учрежденческой АТС, то функцией этого символа является обнаружение сигнала готовности линии.

**[FLASH]** – вставка Flash-команды в запоминаемый номер.

Если используются аналоговые внешние линии, то функцией этого символа является Доступ к услугам телефонной сети. Если используются линии ISDN (смотри **2.14**) и данный символ введен в качестве первой цифры, то весь сохраненный номер будет передан в качестве абонентского набора в информационном элементе Keypad facility IE.

6. Нажмите клавишу **[HOLD/SAVE]**.

7. При необходимости введите имя (не более 12 символов), набирая по две цифры на каждый символ.

8. Нажмите клавишу **[HOLD/SAVE]**.

\*: Для сохранения номера в следующей ячейке повторите процедуру, начиная с п.3.

Для вызова абонента с использованием системного ускоренного набора на цифровом аппарате:

1. Снимите трубку или нажмите клавишу **[MON]**.
2. Нажмите клавишу **[SPEED]**.
3. Наберите номер ячейки системного ускоренного набора.

Для вызова абонента с использованием системного ускоренного набора на аналоговом аппарате:

1. Снимите трубку.
2. Наберите код доступа к функции ускоренного набора **5 5 8** (см. Ссылку 2).
3. Наберите номер ячейки системного ускоренного набора.

### Условия

1. Для определения сигнала готовности линии на платах внешних аналоговых линий должны быть установлены модули CPTU.
2. Исходно вызов с использованием системного ускоренного набора для ячеек с номерами 2200 и более проверяется в соответствии с классом сервиса абонента. Необходимость проверки набора можно отменить для некоторых диапазонов номеров ячеек при назначении Зон системного ускоренного набора (см. Ссылку 3).
3. Количество цифр в запоминаемом номере для системного ускоренного набора не может превышать 24, включая коды специальных функций.
4. При попытке набора номера из пустой ячейки системного ускоренного набора системы выдаст сигнал ошибки.
5. Если перед набором номера ячейки системного ускоренного набора будет выбрана внешняя линия, то система произведет набор по этой линии, а не по указанной в ячейке.
6. Если все внешние линии в группе заняты, система выдаст сигнал «Занято».
7. Номера в ячейках системного ускоренного набора сохраняются при выключении электрического питания системы.

### Ссылки

1. Обнаружение сигнала готовности внешней линии : **4.4.1.6** (Программа 160 – ПК 6)
2. Код доступа к функции ускоренного набора **3.6.7** (Программа 106 – ПК 18)

### 3. Зоны системного ускоренного набора 2.5.5

#### **Программирование**

---

- Доступ к функциям ускоренного набора 4.1.3.9 (Программа 112 – ПК 9)
- Зоны системного ускоренного набора 4.11.5 (Программа 232)
- Обнаружение сигнала готовности внешней линии 4.4.1.6 (Программа 160 - ПК 6)

## **2.2.9. Персональная линия (Private Line)**

---

### **Описание**

---

Некоторые внешние линии могут быть назначены для эксклюзивного использования одним или несколькими цифровыми абонентами. Для этого они должны находиться в группе внешних линий 00. На соответствующих цифровых аппаратах должны быть назначены клавиши этих линий (использование клавиш {Loop} или {CO Group} для персональных линий невозможно.)

### **Использование**

---

Персональная линия функционирует как обычная внешняя линия за исключением ограничений на доступ к ней со стороны абонентов системы.

### **Условия**

---

1. Входящий вызов по персональной линии не может быть перехвачен.

#### **Программирование**

---

- Группы внешних линий 4.2.2.1 (Программа 141 – ПК 1)

## 2.3. Функции перенаправления вызовов

### 2.3.1. Автоматическая переадресация (Call Forward)

#### Описание

Абонент может переадресовать входящие вызовы на любого абонента, группу абонентов или голосовую почту, используя различные коды. Рисунок 2.3.1 иллюстрирует различные типы автоматической переадресации.



Рисунок 2.3.1. Автоматическая переадресация.

#### Условия

1. Для реализации функции Автоматической переадресации ее использование должно быть разрешено абоненту администратором системы.
2. Соответствующая клавиша **{DSS}** медленно мигает, если абонент установил режим Автоматической переадресации вызовов.
3. Возможно несколько типов автоматической переадресации: всех вызовов (безусловная), по занятости линии, по не ответу, по занятости линии/не ответу, всех вызовов на внешнюю линию, по не ответу на внешнюю линию, входящих внешних вызовов на внешнюю линию и «Следуй за мной».
4. Абонент, установивший на своем аппарате режим автоматической переадресации, не может установить сообщение об отсутствии.
5. Нельзя установить автоматическую переадресацию на абонента, установившего на своем аппарате режим «Не беспокоить». При попытке такой установки система выдаст сигнал ошибки.
6. Для отмены автоматической переадресации в качестве ее типа задайте «#».

#### Программирование

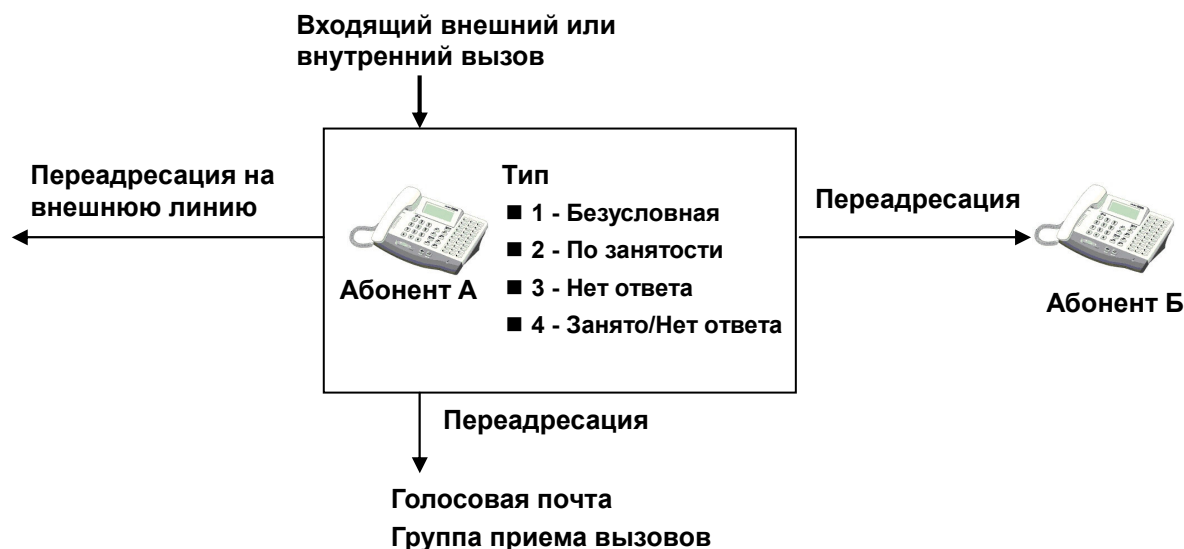
- Разрешение использования автоматической переадресации на внешнюю линию **4.1.2.18 (Программа 111 – ПК 18)**
- Таблица кодов авторизации **4.11.1 (Программа 227)**



### 2.3.1.1. Безусловная Автоматическая переадресация (Call Forward, Unconditional)

#### **Описание**

---

Входящие вызовы немедленно перенаправляются на другого абонента, группу внутренних абонентов или голосовую почту.

#### **Использование**

---

##### Для установки безусловной Автоматической переадресации:

1. Снимите трубку или нажмите клавишу **[MON]**.
2. Нажмите клавишу **[DND/FWD]**.
3. Наберите тип автоматической переадресации «1».
4. Наберите номер абонента, пилотный номер группы абонентов или «#» (голосовая почта).
5. Положите трубку.

##### Для задания программируемой клавиши функции {CALL FORWARD}:

1. Нажмите клавишу **[TRANS/PGM]**.
2. Нажмите программируемую клавишу.
3. Нажмите клавишу **[DND/FWD]**.
4. Задайте тип автоматической переадресации «1».
5. Наберите номер абонента, пилотный номер группы абонентов или «#» (голосовая почта).
6. Нажмите клавишу **[HOLD/SAVE]**.

##### Для отмены переадресации:

1. В свободном состоянии:  
Нажмите клавишу **[DND/FWD]**.
2. При поднятой трубке:  
Нажмите клавишу **[DND/FWD]** и наберите «#».

### 2.3.1.2. Автоматическая переадресация по занятости (Call Forward, Busy)

#### **Описание**

---

Входящие вызовы перенаправляются на другого абонента, группу внутренних абонентов или голосовую почту в случае занятости линии.

#### **Использование**

---

##### Для установки автоматической переадресации:

1. Снимите трубку или нажмите клавишу **[MON]**.
2. Нажмите клавишу **[DND/FWD]**.
3. Наберите тип автоматической переадресации «2»
4. Наберите номер абонента, пилотный номер группы абонентов или «#» (голосовая почта).

##### Для задания программируемой клавише функции {CALL FORWARD}:

1. Нажмите клавишу **[TRANS/PGM]**.
2. Нажмите программируемую клавишу.
3. Нажмите клавишу **[DND/FWD]**.
4. Задайте тип автоматической переадресации «2».
5. Наберите номер абонента, пилотный номер группы абонентов или «#» (голосовая почта).
6. Нажмите клавишу **[HOLD/SAVE]**.

##### Для отмены переадресации:

1. В свободном состоянии:  
Нажмите клавишу **[DND/FWD]**.
2. При поднятой трубке:  
Нажмите клавишу **[DND/FWD]** и наберите «#».

### 2.3.1.3. Автоматическая переадресация по не ответу (Call Forward, No Answer)

#### **Описание**

---

Входящие вызовы перенаправляются на другого абонента, группу внутренних абонентов или голосовую почту в случае отсутствия ответа в течение заданного времени.

(Таймер не ответа при автоматической переадресации **4.5.2.1 (Программа 181 – ПК 1)**)

#### **Использование**

---

##### Для установки автоматической переадресации:

1. Снимите трубку или нажмите клавишу **[MON]**.
2. Нажмите клавишу **[DND/FWD]**.
3. Наберите тип автоматической переадресации «**3**»
4. Наберите номер абонента, пилотный номер группы абонентов или «**#**» (голосовая почта).

##### Для задания программируемой клавише функции {CALL FORWARD}:

1. Нажмите клавишу **[TRANS/PGM]**.
2. Нажмите программируемую клавишу.
5. Нажмите клавишу **[DND/FWD]**.
3. Задайте тип автоматической переадресации «**3**».
4. Наберите номер абонента, пилотный номер группы абонентов или «**#**» (голосовая почта).
5. Нажмите клавишу **[HOLD/SAVE]**.

##### Для отмены переадресации:

1. В свободном состоянии:  
Нажмите клавишу **[DND/FWD]**.
2. При поднятой трубке:  
Нажмите клавишу **[DND/FWD]** и наберите «**#**».

### 2.3.1.4. Автоматическая переадресация по занятости/не ответу (Call Forward, Busy/No Answer)

#### **Описание**

---

Входящие вызовы перенаправляются на другого абонента, группу внутренних абонентов или голосовую почту в случае занятости линии или отсутствии ответа в течение заданного времени. Будут переадресованы входящие внешние и внутренние вызовы, а также переадресованные вручную внешние вызовы.

#### **Использование**

---

Для установки автоматической переадресации:

1. Снимите трубку или нажмите клавишу **[MON]**.
2. Нажмите клавишу **[DND/FWD]**.
3. Наберите тип автоматической переадресации «4»
4. Наберите номер абонента, пилотный номер группы абонентов или «#» (голосовая почта).

Для задания программируемой клавише функции {CALL FORWARD}:

1. Нажмите клавишу **[TRANS/PGM]**.
2. Нажмите программируемую клавишу.
3. Нажмите клавишу **[DND/FWD]**.
4. Задайте тип автоматической переадресации «4»
5. Наберите номер абонента, пилотный номер группы абонентов или «#» (голосовая почта).
6. Нажмите клавишу **[HOLD/SAVE]**.

Для отмены переадресации:

1. В свободном состоянии:  
Нажмите клавишу **[DND/FWD]**.
2. При поднятой трубке:  
Нажмите клавишу **[DND/FWD]** и наберите «#».

### 2.3.1.5. Автоматическая переадресация на внешнюю линию с вводом номера ячейки персонального ускоренного набора (безусловная, по не ответу)

#### **Описание**

---

Если пользователю разрешена автоматическая переадресация на внешнюю линию, он может переадресовать входящие внешние или внутренние вызовы на внешнего абонента. При поступлении вызова система займет внешнюю линию и наберет введенный пользователем номер внешнего абонента.

Возможна как безусловная переадресация (код «5»), так и переадресация по не ответу (код «6»).

#### **Использование**

---

Для установки безусловной автоматической переадресации на внешнюю линию:

1. Снимите трубку или нажмите клавишу **[MON]**.
2. Нажмите клавишу **[DND/FWD]**.
3. Наберите тип автоматической переадресации «5».
4. При необходимости выберите внешнюю линию.
5. Наберите номер ячейки ускоренного набора, содержащей требуемый номер внешнего абонента.
6. Положите трубку.

Для установки автоматической переадресации на внешнюю линию по не ответу:

1. Снимите трубку или нажмите клавишу **[MON]**.
2. Нажмите клавишу **[DND/FWD]**.
3. Наберите тип автоматической переадресации «6».
4. При необходимости выберите внешнюю линию.
5. Наберите номер ячейки ускоренного набора, содержащей требуемый номер внешнего абонента.
6. Положите трубку.

Для отмены переадресации:

1. В свободном состоянии:  
Нажмите клавишу **[DND/FWD]**.
2. При поднятой трубке:  
Нажмите клавишу **[DND/FWD]** и наберите «#».

### 2.3.1.6. Автоматическая переадресация на внешнюю линию с непосредственным вводом номера абонента (безусловная, по не ответу)

#### Описание

Если пользователю разрешена автоматическая переадресация на внешнюю линию, он может переадресовать входящие внешние или внутренние вызовы на внешнего абонента. При поступлении вызова система займет внешнюю линию и наберет введенный пользователем номер внешнего абонента.

Возможна как безусловная переадресация (код «8»), так и переадресация по не ответу (код «9»).

#### Использование

Для установки безусловной автоматической переадресации на внешнюю линию:

1. Снимите трубку или нажмите клавишу **[MON]**.
2. Нажмите клавишу **[DND/FWD]**.
3. Наберите тип автоматической переадресации «8».
4. При необходимости выберите внешнюю линию.
5. Наберите требуемый номер внешнего абонента.
6. Положите трубку.

Для установки автоматической переадресации на внешнюю линию по не ответу:

1. Снимите трубку или нажмите клавишу **[MON]**.
2. Нажмите клавишу **[DND/FWD]**.
3. Наберите тип автоматической переадресации «9».
4. При необходимости выберите внешнюю линию.
5. Наберите требуемый номер внешнего абонента.
6. Положите трубку.

Для отмены переадресации:

1. В свободном состоянии:  
Нажмите клавишу **[DND/FWD]**.
2. При поднятой трубке:  
Нажмите клавишу **[DND/FWD]** и наберите «#».

#### Условия

1. При установке переадресации автоматически используется последняя доступная ячейка персонального ускоренного набора. Ее редактирование стандартным способом при этом невозможно.
2. При отмене переадресации содержимое использовавшейся ячейки стирается.

### 2.3.1.7. Автоматическая переадресация входящих внешних вызовов на внешнюю линию оператором

#### Описание

---

Оператор может перенаправить входящие по аналоговым линиям внешние вызовы на внешнего абонента. При поступлении вызова система займет внешнюю линию и наберет введенный оператором номер внешнего абонента. Система автоматически разорвет соединение по истечении таймера неконтролируемой конференции (Unsupervised Conference Timer).

#### Использование

---

Для установки автоматической переадресации на внешнюю линию оператором:

1. Снимите трубку или нажмите клавишу **[MON]**.
2. Нажмите клавишу **[DND/FWD]**.
3. Наберите тип автоматической переадресации «7».
4. Наберите код доступа к внешним линиям (9, 801-8xx, 88001-88xxx, 8\* для всех внешних линий) или нажмите клавишу внешней линии **{CO Line}** для выбора входящей линии.
5. Наберите номер ячейки ускоренного набора, содержащей требуемый номер внешнего абонента.
6. Положите трубку.

Для отмены автоматической переадресации на внешнюю линию оператором:

1. Снимите трубку или нажмите клавишу **[MON]**.
2. Нажмите клавишу **[DND/FWD]**.
3. Наберите тип автоматической переадресации «7».
4. Наберите код доступа к внешним линиям (9, 801-8xx, 88001-88xxx, 8\* для всех внешних линий) или нажмите клавишу внешней линии **{CO Line}** для выбора входящей линии.
5. Наберите «#».

#### Условия

---

1. При отсутствии свободных внешних линий автоматическая переадресация на внешнюю линию выполнена не будет.
2. Эта функция не применима для линий DID.
3. Входящие вызовы переадресуются на внешнюю линию немедленно после поступления.
4. Если номер внешнего абонента сохранен в программируемой клавише, можно нажать эту клавишу вместо набора номера ячейки ускоренного набора.
5. Запреты набора номеров не будут основаны на классе сервиса (COS) исходящей линии. Ввода кода авторизации не требуется.

### 2.3.1.7. Автоматическая переадресация вызовов «Следуй за мной» (Call Forward, Follow Me)

#### **Описание**

---

Автоматическая переадресация "Следуй за мной" позволяет установить автоматическую переадресацию всех вызовов с внутреннего номера А на данный. Перед этим на внутреннем номере А должен быть зарегистрирован код авторизации.

#### **Использование**

---

Для установки автоматической переадресации с любого аппарата системы:

1. Снимите трубку или нажмите клавишу **[MON]**.
2. Нажмите клавишу **[DND/FWD]**.
3. Наберите тип автоматической переадресации «0».
4. Наберите номер абонента, с которого устанавливается переадресация.
5. Наберите код авторизации абонента, с которого устанавливается переадресация.
6. Положите трубку.

Для отмены автоматической переадресации (возможна только с аппарата, для которого она была установлена):

1. В свободном состоянии:  
Нажмите клавишу **[DND/FWD]**.
2. При поднятой трубке:  
Нажмите клавишу **[DND/FWD]** и наберите «#».

Для регистрации кода авторизации:

1. Нажмите клавишу **[TRANS/PGM]**.
2. Наберите «31» и введите код авторизации (5 цифр)
3. Нажмите клавишу **[HOLD/SAVE]**.

#### **Условия**

---

1. Автоматическая переадресация "Следуй за мной" может быть установлена с любого аппарата системы.
2. Перед использованием функции Автоматической переадресации "Следуй за мной" необходимо зарегистрировать код авторизации.

#### **Программирование**

---

- Разрешение переадресации на внешнюю линию **4.1.2.18 (Программа 111 – ПК 18)**
- Разрешение автоматической переадресации **4.1.2.2 (Программа 111 – ПК 2)**
- Таймер переадресации по не ответу **4.5.2.1 (Программа 181 – ПК 1)**
- Режим входящего вызова для автоматической переадресации на внешнюю линию **4.1.3.12 (Программа 112 – ПК 12)**
- Таймер неконтролируемой конференции **4.5.3.6 (Программа 182 – ПК 6)**



### 2.3.1.8. Автоматическая переадресация с аналогового аппарата (SLT Call Forward)

#### **Описание**

---

Пользователь аналогового аппарата может переадресовать входящие вызовы на других абонентов системы, на внешнюю линию или на голосовую почту.

#### **Использование**

---

##### Для установки автоматической переадресации с аналогового аппарата:

1. Снимите трубку.
2. Наберите код автоматической переадресации «**5 5 4**» (см. Ссылку 1).
3. Наберите тип автоматической переадресации (см. Раздел 2.3.1).
4. Наберите номер абонента, пилотный номер группы абонентов или «**#**» (голосовая почта).
5. Положите трубку.

##### Для отмены автоматической переадресации с аналогового аппарата:

1. Снимите трубку.
2. Наберите код автоматической переадресации «**5 5 4**» и «**#**», или наберите «**5 5 9**» (см. Ссылку 2).
3. После получения сигнала подтверждения положите трубку.

#### **Условия**

---

1. Автоматическая переадресация может быть отменена кодом «**5 5 9**». Это универсальный код для отмены режимов Не беспокоить/Автоматическая переадресация/Сообщение об отсутствии для аналоговых абонентов.
2. Аппараты с импульсным набором не могут установить автоматическую переадресацию на голосовую почту.

#### **Ссылки**

---

1. Код автоматической переадресации: 3.6.7 (Программа 106 – ПК 14)
2. Код отмены режимов Не беспокоить/Автоматическая переадресация/Сообщение об отсутствии: 3.6.7 (Программа 106 – ПК 19)

#### **Программирование**

---

- Разрешение автоматической переадресации **4.1.2.2 (Программа 111 – ПК 2)**
- Разрешение на доступ к голосовой почте **4.1.4.2 (Программа 113 – ПК 2)**

### 2.3.1.9. Предустановленная автоматическая переадресация (Preset Call Forward)

#### Описание

---

В случае установки администратором системы для данного абонента режима предустановленной автоматической переадресации, входящие внешние вызовы будут переадресованы в соответствии с установками администратора, если абонент занят или не ответит на вызов в течение таймера предустановленной автоматической переадресации.

Вызов может быть переадресован на абонента или группу внутренних абонентов.

#### Условия

---

1. Если абонент, для которого была предустановлена автоматическая переадресация, занят, входящие вызовы будут сразу переадресованы в соответствии с установками администратора. (Светодиодный индикатор клавиши **{CO}** будет продолжать мигать и будет посылаться ожидающий вызов).
2. Замкнутая петля (A→B→C→A) для функции предустановленной автоматической переадресации не допустима.
3. После переадресации по истечении таймера предустановленной автоматической переадресации вызов на аппарат, для которого была установлена эта переадресация, прекращается (Светодиодный индикатор клавиши **{CO}** будет продолжать мигать.)
4. Если на цифровом аппарате отсутствуют клавиша данной внешней линии **{CO}** или клавиша **{LOOP}**, вызов на этот аппарат направлен не будет.

#### Программирование

---

- Предустановка автоматической переадресации **4.1.12 (Программа 121)**
- Таймер предустановленной автоматической переадресации **4.5.2.12 (Программа 181 – ПК 12)**

### 2.3.2. Ручной перевод вызова (Call Transfer)

#### Описание

Внешний или внутренний вызовы могут быть переведены вручную во время разговора. Возможно два типа ручного перевода: с информированием абонента, на которого переводится вызов (Screened Transfer) и без информирования абонента (Unscreened Transfer).

Тип перевода	Описание
<b>Перевод с информированием абонента (Screened Transfer)</b>	Перевод завершается после того, как состоялся разговор между абонентом, который инициировал перевод, и абонентом, на которого производится перевод.
<b>Перевод без информирования абонента (Unscreened Transfer)</b>	Перевод завершается после того, как абонент, который его инициировал, набрал номер абонента, на которого производится перевод, и услышал сигнал посылки вызова.



Рисунок 2.3.3. Ручной перевод вызова

### 2.3.2.1. Ручной перевод вызова на внешнюю линию (Call Transfer to CO Line)

#### **Описание**

---

Пользователь может вручную перевести входящий вызов на внешнего абонента. Если соединение с абонентом, на которого производится перевод, происходит по линиям ISDN, и этот абонент не отвечает до истечения Таймера возврата вызова при переводе (Transfer Recall time), вызов вернется на абонента, инициировавшего перевод. Если на этот обратный вызов не ответят, он перейдет на оператора. Если и оператор не ответит на этот вызов до истечения Таймера обратного вызова на оператора (Attendant Recall time), соединение с внешней линией будет разорвано.

#### **Использование**

---

##### Ручной перевод без информирования абонента:

1. Нажмите клавишу [TRANS/PGM].
2. Вы услышите внутренний сигнал готовности (гудок), а первый вызов перейдет в режим удержания.
3. Выберите свободную линию, наберите номер внешнего абонента и дождитесь сигнала посылки вызова.
4. Положите трубку.

##### Ручной перевод с информированием абонента:

1. Нажмите клавишу [TRANS/PGM].
2. Вы услышите внутренний сигнал готовности (гудок), а первый вызов перейдет в режим удержания.
3. Выберите свободную линию и наберите номер внешнего абонента.
4. После ответа переговорите с абонентом, на которого переводится вызов.
5. Положите трубку.

#### **Условия**

---

1. Для реализации этой функции обе внешние линии (входящая и исходящая) должны иметь возможность определения сигналов окончания соединения или разъединения.
2. Если исходящая внешняя линия не воспринимает информацию об ответе абонента (аналоговая внешняя линия) и вызываемый абонент не ответил, возврата вызова на инициировавшего перевод абонента не произойдет. Соединение будет разорвано по истечении Таймера неконтролируемой конференции.
3. Если исходящая внешняя линия является линией ISDN и вызываемый абонент не ответил, вызов вернется на инициировавшего перевод абонента по истечении Таймера возврата вызова при переводе.
4. Если инициировавший перевод абонент нажмет клавишу входящей внешней линии во время разговора с абонентом, на которого переводится вызов (перевод с информированием вызываемого абонента), исходящая линия разъединится и восстановится соединение с входящей линией.

#### **Программирование**

---

- Таймер возврата вызова при переводе 4.5.1.7 (Программа 180 – ПК 7)
- Таймер обратного вызова 4.5.1.5 (Программа 180 – ПК 5)
- Таймер обратного вызова на оператора 4.5.1.1 (Программа 180 – ПК 1)
- Таймер детектирования разрыва шлейфа 4.2.3.13 (Программа 142 – ПК 13)
- Таймер неконтролируемой конференции 4.5.3.6(Программа 182 – ПК 6)

### 2.3.2.2. Ручной перевод вызова на абонента (Call Transfer to Station)

#### Описание

Пользователь может вручную перевести входящий вызов на другого абонента системы. Возможен перевод на свободного/занятого абонента или группу внутренних абонентов с информированием или без информирования вызываемого абонента. До ответа вызываемого абонента внешняя линия находится в режиме эксклюзивного удержания.

Если абонент, на которого переводится вызов, не ответит до истечения Таймера возврата вызова при переводе, на инициировавшего перевод абонента поступит обратный вызов. Если на этот обратный вызов не ответят, он перейдет на оператора. Если и оператор не ответит на этот вызов до истечения Таймера обратного вызова на оператора, соединение с входящей линией будет разорвано.

#### Использование

##### **Для перевода на свободного абонента:**

##### Ручной перевод без информирования абонента:

1. Нажмите клавишу **[TRANS/PGM]**.
2. Вы услышите внутренний сигнал готовности (гудок), а первый вызов перейдет в режим эксклюзивного удержания.
3. Наберите номер абонента, на которого переводится вызов.
4. Положите трубку или нажмите клавишу **[MON]**.

##### Ручной перевод с информированием абонента:

1. Нажмите клавишу **[TRANS/PGM]**.
2. Вы услышите внутренний сигнал готовности (гудок), а первый вызов перейдет в режим эксклюзивного удержания.
3. Наберите номер абонента, на которого переводится вызов.
4. После ответа переговорите с абонентом, на которого переводится вызов.
5. Положите трубку или нажмите клавишу **[MON]**.

##### **При переводе на занятого абонента:**

1. Нажмите клавишу **[TRANS/PGM]**.
2. Вы услышите внутренний сигнал готовности (гудок), а первый вызов перейдет в режим эксклюзивного удержания.
3. Наберите номер абонента, на которого переводится вызов.
4. Вы услышите сигнал «Занято», а вызываемый абонент – приглушенный сигнал вызова.

5. Положите трубку.
6. Если вызываемый абонент не ответит на переведенный Вами вызов до истечения Таймера возврата вызова при переводе, на Ваш аппарат поступит обратный вызов. Если Вы не ответите на этот обратный вызов, он перейдет на оператора.

Ручной перевод с аналогового аппарата без информирования абонента:

1. Нажмите клавишу **[FLASH]** – Вы услышите внутренний сигнал готовности (гудок).
2. Внешняя линия переводится в режим эксклюзивного удержания.
3. Наберите номер абонента, на которого переводится вызов.
4. Положите трубку.

Ручной перевод с аналогового аппарата с информированием абонента:

1. Нажмите клавишу **[FLASH]** – Вы услышите внутренний сигнал готовности (гудок).
2. Внешняя линия переводится в режим эксклюзивного удержания.
3. Наберите номер абонента, на которого переводится вызов.
4. После ответа переговорите с абонентом, на которого переводится вызов.
5. Положите трубку.

Условия

1. Если на аппарате оператора имеется клавиша прямого вызова (**DSS**) абонента, на которого переводится вызов, светодиодный индикатор этой клавиши будет мигать до ответа этого абонента.
2. На аналоговом аппарате после ответа абонента, на которого переводится вызов, можно вернуться к разговору по входящей линии нажатием клавиши **[FLASH]**. Последующие нажатия клавиши **[FLASH]** с интервалом более 2 секунд приводят к переключению разговора между абонентами (brokers call).
3. С аналогового аппарата невозможно перевести вызов на другой аналоговый аппарат, который в данный момент занят. При получении сигнала «Занято» пользователь аналогового аппарата может вернуться к разговору по входящей линии нажатием клавиши **[FLASH]**.

Программирование

- Таймер возврата вызова при переводе 4.5.1.7 (Программа 180 – ПК 7)
- Таймер обратного вызова 4.5.1.5 (Программа 180 – ПК 5)
- Таймер обратного вызова на оператора 4.5.1.1 (Программа 180 – ПК 1)
- Ответ без нажатия клавиш 4.1.2.7 (Программа 111 – ПК 7)

### 2.3.3. Удержание и парковка вызова (Holding and Parking)

#### Описание

Пользователь может перевести разговор в режим системного (System Hold) или эксклюзивного (Exclusive Hold) удержания.

Функция	Описание
Системное удержание	Вернуться к разговору можно с любого аппарата системы.
Эксклюзивное удержание	Вернуться к разговору можно только с того аппарата, на котором он был переведен в режим удержания.

Режим удержания (системное или эксклюзивное) определяется при программировании системы ее администратором.

#### 2.3.3.1. Удержание вызова (Hold)

##### Описание

Возможны два режима удержания вызова: системное и эксклюзивное.

В случае системного удержания вернуться к разговору можно с любого аппарата. В случае эксклюзивного удержания вернуться к разговору можно только с того аппарата, на котором он был переведен в режим удержания.

##### Использование

Для перевода разговора с внешним абонентом в режим эксклюзивного/системного удержания с цифрового аппарата:

Нажмите клавишу **[HOLD/SAVE]** один или два раза (зависит от того, какой из режимов удержания установлен приоритетным).

Для перевода разговора с внешним абонентом в режим удержания с аналогового аппарата: (Режим эксклюзивного или системного удержания зависит от того, какой из режимов установлен приоритетным)

Нажмите клавишу **[FLASH]** и наберите «**5 6 0**»

(Код системного удержания - см. Ссылку 1).

Для возврата к разговору с внешним абонентом с цифрового аппарата, на котором он был переведен в режим удержания:

1. Нажмите мигающую клавишу внешней линии **{CO}** или наберите «**8#**» и номер внешней линии (Код возврата к определенной внешней линии, находящейся в режиме удержания – см. Ссылку 2).

Для возврата к разговору с внешним абонентом с аналогового аппарата, на котором он был переведен в режим удержания:

1. Снимите трубку.
2. Наберите «8\*» (Код возврата к внешней линии (из доступной группы линий), находящейся в режиме удержания – см. Ссылку 3).

### **Условия**

1. Светодиодный индикатор внешней линии, находящейся в режиме эксклюзивного удержания, будет мигать на цифровом аппарате, на котором разговор был переведен в режим удержания, и будет постоянно гореть на остальных цифровых аппаратах.
2. Светодиодный индикатор внешней линии, находящейся в режиме системного удержания, будет мигать на всех цифровых аппаратах.
3. При переводе линии в режим эксклюзивного удержания активируется Таймер возврата вызова с эксклюзивного удержания (Exclusive Hold Recall Timer). По истечении этого таймера на аппарат, с которого линия была переведена в режим удержания, поступит обратный вызов (будет продолжаться до истечения Таймера обратного вызова). Аналогично, при переводе линии в режим системного удержания активируется Таймер возврата вызова с системного удержания (System Hold Recall Timer). По истечении этого таймера на аппарат, с которого линия была переведена в режим удержания, поступит обратный вызов (будет продолжаться до истечения Таймера обратного вызова).
4. По истечении Таймера обратного вызова он поступает на оператора. Если и оператор не ответит на этот вызов до истечения Таймера обратного вызова на оператора, соединение с входящей линией будет разорвано.

### **Ссылки**

1. Код системного удержания: 3.6.7 (Программа 106 – ПК 20)
2. Код возврата к определенной внешней линии, находящейся в режиме удержания: 3.6.7 (Программа 107 – ПК 11)
3. Код возврата к внешней линии (из доступной группы линий), находящейся в режиме удержания: 3.6.7 (Программа 107 – ПК 10)

### **Программирование**

- Приоритетный режим удержания 4.4.1.8 (Программа 160 – ПК 8)
- Таймер обратного вызова на оператора 4.5.1.1 (Программа 180 – ПК 1)
- Таймер возврата вызова с эксклюзивного удержания 4.5.1.4 (Программа 180 – ПК 4)
- Таймер обратного вызова 4.5.1.5 (Программа 180 – ПК 5)
- Таймер возврата вызова с системного удержания 4.5.1.6 (Программа 180 – ПК 6)
- Таймер возврата вызова при переводе 4.5.1.7 (Программа 180 – ПК 7)

#### **2.3.3.2. Приоритетный режим удержания (Hold Preference)**

##### **Описание**

Приоритетный режим удержания устанавливается при программировании администратором системы. При однократном нажатии клавиши **[HOLD]** на цифровом аппарате активируется приоритетный режим удержания. При двойном нажатии клавиши **[HOLD]** активируется другой режим удержания.

Так, если приоритетным режимом является системное удержание, то при однократном нажатии клавиши **[HOLD]** возврат к разговору возможен с любого аппарата системы, а при двойном



нажатии клавиши **[HOLD]** активируется режим эксклюзивного удержания и возврат к разговору возможен только с данного аппарата.

### **Использование**

---

1. Если в качестве приоритетного режима установлено системное удержание, то при однократном нажатии клавиши **[HOLD]** на цифровом аппарате разговор переводится в режим системного удержания (см. Ссылку 1).
2. Если в качестве приоритетного режима установлено системное удержание, то при двойном нажатии клавиши **[HOLD]** на цифровом аппарате разговор переводится в режим эксклюзивного удержания (см. Ссылку 1).
3. В случае эксклюзивного удержания другой абонент системы не может вернуться к разговору.
4. В случае системного удержания любой абонент системы может вернуться к разговору.

### **Ссылки**

---

1. Удержание вызова (Hold): 2.3.3.1

### **Программирование**

---

- Приоритетный режим удержания 4.4.1.8 (Программа 160 – ПК 8)

#### **2.3.3.3. Автоматическое удержание (Automatic Hold)**

### **Описание**

---

В процессе разговора с внешним абонентом пользователь может вызвать другого абонента системы нажатием клавиши прямого вызова абонента (DSS). В этом случае разговор с внешним абонентом автоматически переводится в режим удержания.

Аналогичная ситуация может иметь место в случае выбора еще одной внешней линии для исходящего вызова. Так, если пользователь нажимает клавишу еще одной внешней линии **{CO}** без окончания разговора с внешним абонентом, последний автоматически переводится в режим системного/эксклюзивного удержания (зависит от того, какой из режимов удержания установлен приоритетным).

### **Использование**

---

*Для реализации автоматического удержания в процессе разговора с внешним абонентом:*

1. Нажмите клавишу свободной внешней линии **{CO}**.
2. При этом предыдущий разговор автоматически переводится в режим удержания в соответствии с установленным приоритетным режимом.

### **Программирование**

---

- Автоматическое удержание 4.1.3.2 (Программа 112 – ПК 2)
- Приоритетный режим удержания 4.4.1.8 (Программа 160 – ПК 8)

#### **2.3.3.4. Парковка вызова (Call Park)**

## **Описание**

---

Пользователь может перевести вызов в общедоступную зону парковки. После этого он может проинформировать нужного абонента системы (используя внутреннее или внешнее оповещение) об ожидающем его ответа запаркованном вызове. Для соединения с запаркованным вызовом необходимо набрать код зоны парковки. Если на цифровом аппарате отсутствует клавиша соответствующей внешней линии **{CO}** или клавиша **{LOOP}**, соединиться с переведенным в зону парковки вызовом невозможно.

Если с запаркованным вызовом не соединились до истечения Таймера возврата вызова с парковки, обратный вызов поступит на запарковавшего вызов абонента. Если на этот обратный вызов не ответят, он перейдет на оператора. Если и оператор не ответит на этот вызов до истечения Таймера обратного вызова на оператора, соединение с внешней линией будет разорвано.

## **Использование**

---

### Для парковки вызова:

1. Нажмите клавишу **[TRANS/PGM]**.
2. Наберите код зоны парковки: «**601~619**» (см. Ссылку 1).
3. Положите трубку или нажмите клавишу **[MON]**.
4. Если необходимо, сделайте оповещение о запаркованном вызове.

### Для соединения с запаркованным вызовом с цифрового аппарата:

1. Снимите трубку или нажмите клавишу **[MON]**.
2. Наберите код зоны парковки: «**601~619**».

## **Условия**

---

1. Для соединения с запаркованным вызовом на цифровом аппарате должна быть назначена клавиша соответствующей внешней линии **{CO}** или клавиша **{LOOP}**.

## **Ссылки**

---

1. Код зоны парковки: 3.4 (Программа 107 – ПК 5)

## **Программирование**

---

- Таймер возврата вызова с парковки **4.5.1.2** (Программа 180 – ПК 2)
- Таймер обратного вызова на оператора **4.5.1.1** (Программа 180 – ПК 1)

### 2.3.4. Перехват вызова (Call Pickup)

#### Описание

Пользователь может ответить на вызов, пришедший на другого абонента системы. Перехвачены могут быть внутренние, входящие внешние, обратные и переведенные вручную вызовы.

Возможны два типа перехвата.

Тип	Описание
<b>Прямой перехват (Directed Call Pick up)</b>	Перехват входящего вызова любым абонентом, находящимся в разрешенной тенантной группе (см. Ссылку 1).
<b>Перехват в группе (Group Call Pick up)</b>	Перехват входящего вызова любым абонентом, находящимся в той же группе перехвата (см. Ссылку 2).

#### Ссылки

1. Тенантная группа: 2.5.15 (Программа 120)
2. Атрибут перехвата: 4.7.1.2.

#### 2.3.4.1. Прямой перехват (Directed Call Pick Up)

##### Описание

Пользователь может перехватить вызов, набрав код прямого перехвата (см. Ссылку 1) и номер абонента, на которого приходит вызов, из той же тенантной группы.

##### Использование

Для ответа на вызов, приходящий на другого абонента:

1. Снимите трубку или нажмите клавишу **[MON]**.
2. Наберите код прямого перехвата «7» или нажмите клавишу прямого перехвата **{Direct Call Pick-up}**.
3. Наберите внутренний номер абонента, на которого приходит вызов.

##### Условия

1. Назначение клавиши прямого перехвата:  
**[TRANS/PGM] + ПК + «7» + [HOLD/SAVE]**
2. Для перехвата внешнего вызова на цифровом аппарате должна быть назначена клавиша внешней линии **{CO Line}**, клавиша **{CO Group}** или клавиша **{LOOP}**.
3. Если в очереди к абоненту или в группу обработки вызовов находится несколько вызовов, результат перехвата зависит от приоритета обработки входящих вызовов (Программа 173).
4. Обратный вызов освободившейся внешней линии (если абонент находился в очереди на ее использование) и вызов по персональной линии не могут быть перехвачены.
5. Вызовы на цифровой аппарат, находящийся в режиме Голосовой вызов с функцией автоответа (Н) или Конфиденциальный голосовой вызов (Р), не могут быть перехвачены.
6. Если в очереди находится несколько вызовов по внешним линиям одного типа, будет

- перехвачен вызов, дольше всех находящийся в очереди.
- Пользователь не может перехватить вызов, приходящий на абонента в другой тенантной группе, если в Программе 120 вызовы на абонентов этой тенантной группы запрещены.
  - Вызов на домофон так же может быть перехвачен.
  - Для прямого перехвата вызова, поступившего в группу приема вызовов, можно набрать пилотный номер группы вместо номера абонента.

### **Ссылки**

---

- Тенантная группа: 2.5.15 (Программа 120)
- Атрибут перехвата: 4.7.1.2
- Код прямого перехвата: 3.6.7 (Программа 107 – ПК 6)

### **Программирование**

---

- Порядок приоритета обработки входящих вызовов **4.4.14 (Программа 173)**

### **2.3.4.2. Перехват в группе (Group Call Pick Up)**

#### **Описание**

---

Пользователь может ответить на вызов, пришедший на другого абонента в той же группе перехвата (см. Ссылку 1).

#### **Использование**

---

Для ответа на вызов, приходящий на абонента в той же группе перехвата:

- Снимите трубку или нажмите клавишу **[MON]**.
- Наберите код перехвата в группе: «**5 6 6**» (см. Ссылку 2).

#### **Условия**

---

- Назначение клавиши перехвата в группе:  
**[TRANS/PGM] + ПК + «5 6 6» + [HOLD/SAVE]**
- Вызовы на цифровой аппарат, находящийся в режиме Голосовой вызов с функцией автоответа (Н) или Конфиденциальный голосовой вызов (Р), не могут быть перехвачены.
- Для перехвата внешнего вызова на цифровом аппарате должна быть назначена клавиша внешней линии **{CO Line}**, клавиша **{CO Group}** или клавиша **{LOOP}**.
- Обратный вызов освободившейся внешней линии (если абонент находился в очереди на ее использование) и вызов по персональной линии не могут быть перехвачены.
- Если в очереди к абоненту или в группу обработки вызовов находится несколько вызовов, результат перехвата зависит от приоритета обработки входящих вызовов (Программа 173).
- Если в очереди находится несколько вызовов по внешним линиям одного типа, будет перехвачен вызов, дольше всех находящийся в очереди.
- Пользователь не может перехватить вызов, приходящий на абонента в другой тенантной группе, если в Программе 120 вызовы на абонентов этой тенантной группы запрещены.
- Вызов на домофон так же может быть перехвачен.

**Ссылки**

1. Атрибут перехвата: 4.7.1.2
2. Код перехвата в группе: 3.6.7 (Программа 107 – ПК 2)
3. Тенантная группа: 2.5.15

**Программирование**

---

- Атрибут перехвата **4.7.1.2 (Программа 190 – ПК 2)**
- Атрибуты перехвата в группе **4.7.2.5 (Программа 191)**
- Порядок приоритета обработки входящих вызовов **4.4.14 (Программа 173)**

### 2.3.5. Мобильный внешний номер (Mobile Extension)

#### Описание

Абонент мобильной сети (например, GSM) может использовать свой мобильный телефон в качестве внутреннего абонента системы LDK. Если номер его мобильного телефона зарегистрирован в системе LDK, он может принимать и осуществлять вызовы как внутренний абонент.

#### Использование

Для регистрации номера мобильного телефона на цифровом аппарате:

1. Нажмите клавишу **[TRANS/PGM]** + «33».
2. Наберите номер абонента мобильной сети.
3. Нажмите клавишу **[HOLD/SAVE]**.

Для активизации/отмены функции Мобильного внешнего номера:

1. Нажмите клавишу **[TRANS/PGM]** + «34» .
2. Наберите «1» для активизации функции или «0» для ее отмены.
3. Нажмите клавишу **[HOLD/SAVE]**.

Для регистрации АОН Мобильного внешнего номера на цифровом аппарате:

1. Нажмите клавишу **[TRANS/PGM]** + «35».
2. Наберите номер АОН (CLI).
3. Нажмите клавишу **[HOLD/SAVE]**.

Входящий вызов по линии DID, внутренний или переведенный вызов:

1. Входящий внешний вызов направляется и на внутреннего абонента и на абонента мобильной сети.
2. Если один из этих абонентов ответил на входящий вызов, вызов на второго абонента прекращается.
3. При разговоре с мобильного телефона соответствующий внутренний абонент находится в состоянии «Занято».

Перевод вызова с мобильного внешнего абонента с использованием ресурсов системы LDK:

1. Во время разговора с мобильного аппарата наберите код перевода («\*»).
2. Вы услышите внутренний сигнал готовности (гудок) системы LDK, а другой абонент - музыку на удержании.
3. Наберите внутренний номер абонента системы.
4. Вызов будет переведен после того, как абонент мобильной сети отключится.
5. Вернуться к первому разговору можно нажатием клавиши «#».

Исходящий вызов с мобильного аппарата с использованием ресурсов системы LDK:

1. С мобильного аппарата наберите Ваш городской номер DID в системе LDK.
2. Вы услышите внутренний сигнал готовности (гудок) системы LDK.
3. Вы можете сделать внутренний или внешний вызов (в последнем случае номер вызывающего абонента (АОН) – будет соответствовать внутреннему абоненту системы).

**Условия**

---

1. Эта функция применима только для входящих вызовов по линиям ISDN, внутренних и переведенных вызовов (кроме вызовов, переведенных с другого мобильного телефона).
2. Если внутренний абонент занят или на его аппарате включен режим «Не беспокоить», входящий вызов на внешний мобильный номер не направляется.
3. Если с мобильного аппарата производится исходящий внешний вызов с использованием ресурсов системы LDK, то:
  - в качестве номера вызывающего абонента (АОН) будет использован назначенный номер АОН (CLI)
  - набор ограничен классом сервиса соответствующего внутреннего абонента
  - не может быть использована функция перевода вызова.
4. По истечении Таймера не ответа вызов перенаправляется на назначение DID по не ответу (в случае если Таймер не ответа системы LDK короче соответствующего таймера мобильной сети).
5. Функции Ожидающего сообщения (Message wait) и Внутреннего автодозвона (Call Back) для мобильного внешнего номера не поддерживаются.
6. Перевод вызова с мобильного внешнего абонента возможен только на другого абонента. При попытке набора кода выхода на внешнюю линию или номера группы приема вызовов система выдаст сигнал ошибки.
7. Возврат вызова при переводе с мобильного внешнего абонента не выполняется.
8. Если абонент мобильной сети использует данную функцию, система LDK на все время разговора резервирует приемник тонального сигнала DTMF.
9. Номер ячейки в Программе 236 равен номеру порта абонента в Программе 105 + 1.

**Программирование**

---

1. Регистрация мобильного внешнего номера (Программа 236)

## 2.4. ДОПОЛНИТЕЛЬНЫЕ ВОЗМОЖНОСТИ ОБРАБОТКИ ВЫЗОВОВ

### 2.4.1. Сообщение об отсутствии (Absent Text Message)

#### 2.4.1.1. Сообщение пользователя (Custom Message)

##### Описание

Каждый абонент может установить на своем аппарате одно из 10 (11~20) назначаемых сообщений об отсутствии. Это сообщение будет высвечиваться на дисплеях цифровых аппаратов после набора внутреннего номера этого абонента. Сообщения назначаются с аппарата оператора (см. Ссылку 1). Каждый абонент может назначить сообщение 00 как свое собственное сообщение об отсутствии.

##### Использование

Для назначения текста собственного сообщения об отсутствии с цифрового аппарата:

1. Нажмите клавишу **[TRANS/PGM]**.
2. Наберите «**5 2**» (см. Ссылку 2).
3. Введите сообщение (смотри Рисунок 2.4.1).
4. Длина сообщения не должна превышать 24 символов.
5. Нажмите клавишу **[HOLD/SAVE]** – Вы услышите подтверждающий сигнал.

Q – 11 Z – 12 . – 13 1 – 10	A – 21 B – 22 C – 23 2 – 20	D – 31 E – 32 F – 33 3 – 30
G – 41 H – 42 I – 43 4 – 40	J – 51 K – 52 L – 53 5 – 50	M – 61 N – 62 O – 63 6 – 60
P – 71 R – 72 S – 73 Q – 7* 7 – 70	T – 81 U – 82 V – 83 8 – 80	W – 91 X – 92 Y – 93 Z – 9# 9 – 90
Пробел – *1 : – *2 , – *3	0 – 00	#

. – 13 1 – 10	A – 21 B – 22 B – 23 Г – 24 2 – 20	Д – 31 Е – 32 Ж – 33 З – 34 3 – 30
И – 41 Й – 42 К – 43 Л – 44 4 – 40	М – 51 Н – 52 О – 53 П – 54 5 – 50	Р – 61 С – 62 Т – 63 У – 64 6 – 60
Ф – 71 Х – 72 Ц – 73 Ч – 74 7 – 70	Ш – 81 Щ – 82 Ъ – 83 Ы – 84 8 – 80	Ь – 91 Э – 92 Ю – 93 Я – 94 9 – 90
Пробел – *1 : – *2 , – *3	0 – 00	( – #1 ) – #2 -- #3

Рисунок 2.4.1. Ввод символов с использованием клавиатуры цифрового аппарата

Для назначения текста сообщений об отсутствии (11~20) с аппарата оператора:

1. Нажмите клавишу **[TRANS/PGM]**.
2. Наберите «**0 5 3**» и номер сообщения (11~20).
3. Введите сообщение (смотри Рисунок 2.4.1).
6. Длина сообщения не должна превышать 24 символов.



4. Нажмите клавишу **[HOLD/SAVE]** – Вы услышите подтверждающий сигнал.

Для установки сообщения об отсутствии на цифровом аппарате:

1. Нажмите клавишу **[TRANS/PGM]**.
2. Наберите «**5 1**».
3. Наберите номер сообщения: 00 или 11~20.
4. Нажмите клавишу **[HOLD/SAVE]**.

Для отмены сообщения об отсутствии на цифровом аппарате:

1. Нажмите мигающую клавишу **[DND/FWD]** или клавишу **[TRANS/PGM]**.
2. Наберите «**5 1**» и «**#**».
3. Нажмите клавишу **[HOLD/SAVE]**.

Для отмены сообщения об отсутствии с аппарата оператора:

1. Нажмите клавишу **[TRANS/PGM]**.
2. Наберите «**0 5 2**».
3. Введите диапазон номеров абонентов.
4. Нажмите клавишу **[HOLD/SAVE]**.

## **Ссылки**

---

1. Оператор: 2.13

### **2.4.1.2. Предустановленные сообщения об отсутствии (Pre-selected Message)**

#### **Описание**

---

Каждый абонент может установить на своем аппарате одно из 10 (01~10) предустановленных сообщений об отсутствии. Это сообщение будет высвечиваться на дисплеях цифровых аппаратов после набора внутреннего номера этого абонента. Кроме того, абонент вводит дополнительную информацию (время, дату или телефонный номер).

Предустановленные сообщения:

- Сообщение 01: ОБЕД: БУДУ В «час:мин»
- Сообщение 02: В ОТПУСКЕ: ВЕРНУСЬ «число:месяц»
- Сообщение 03: НЕТ НА МЕСТЕ: ВЕРНУСЬ В «час:мин»
- Сообщение 04: НЕТ НА МЕСТЕ: ВЕРНУСЬ «число:месяц»
- Сообщение 05: НЕТ НА МЕСТЕ: ВОЗВРАТ НЕИЗВЕСТЕН
- Сообщение 06: ПЕРЕЗВОНИТЕ НА: «номер» (до 17 цифр)
- Сообщение 07: В ОФИСЕ- «номер абонента»
- Сообщение 08: НА СОВЕЩАНИИ: ВЕРНУСЬ В «час:мин»
- Сообщение 09: Я ДОМА
- Сообщение 10: В ФИЛИАЛЕ

### **Использование**

---

Для установки сообщения об отсутствии на цифровом аппарате:

1. Нажмите клавишу **[TRANS/PGM]**.
2. Наберите «**5 1**».
3. Наберите номер сообщения: 01~10.
4. При необходимости введите дополнительную информацию.
5. Нажмите клавишу **[HOLD/SAVE]**.

Для отмены сообщения об отсутствии на цифровом аппарате:

1. Нажмите мигающую клавишу **[DND/FWD]** или клавишу **[TRANS/PGM]**.
2. Наберите «**5 1**» и «**#**».
3. Нажмите клавишу **[HOLD/SAVE]**.

### **Условия**

---

1. Если абонент установил автоматическую переадресацию вызова на аппарате, для которого уже было включено предустановленное сообщение об отсутствии, то это предустановленное сообщение автоматически отменяется (см. Ссылку 1).
2. Абонент может установить сообщение об отсутствии как на цифровом, так и на аналоговом аппарате. В случае аналогового аппарата при каждом поднятии трубки система будет подавать предупреждающий сигнал.
3. При включении предустановленного сообщения на цифровом аппарате на нем будет мигать клавиша **[DND/FWD]** (если таковая назначена).

### **Ссылки**

---

1. Автоматическая переадресация: 2.3.1

## 2.4.2. Внешняя сигнализация (Alarm)

### Описание

Система может отслеживать изменение состояния внешних контактов (нормально замкнутых или разомкнутых). При изменении состояния этих контактов система подаст на назначенных абонентов непрерывный сигнал, либо однотонный сигнал, повторяющийся с интервалом 1 минута. Для отмены сигнала о срабатывании внешней сигнализации необходимо устранить причину срабатывания и прекратить текущий сигнал о срабатывании. Эти действия могут быть совершены в любом порядке.

### Использование

Для прекращения сигнала о срабатывании внешней сигнализации:

Наберите «**5 6 5**» – Вы услышите подтверждающий сигнал. Сигнал о срабатывании внешней сигнализации прекратится на всех назначенных для приема этого сигнала аппаратах.

Для прекращения подачи сигнала:

Устраните причину срабатывания внешней сигнализации.

### Условия

1. Внешние контакты могут быть подключены к системе с использованием платы MISB или модуля RAU.
2. К внешним контактам не должны быть подключены источники тока или напряжения.
3. Аналоговые аппараты не могут принимать сигнал о срабатывании внешней сигнализации.
4. Функция прекращения сигнала о срабатывании внешней сигнализации может быть назначена программируемой клавише цифрового аппарата.

### Ссылки

1. RAU, MISB: смотри Руководство по установке

### Программирование

- Разрешение на использование внешней сигнализации **4.4.4.1 (Программа 163 – ПК 1)**
- Тип контактов внешней сигнализации **4.4.4.2 (Программа 163 – ПК 2)**
- Тип сигнала **4.4.4.3 (Программа 163 – ПК 3)**
- Тип подачи сигнала **4.4.4.4 (Программа 163 – ПК 4)**
- Код функции Отключение аварийной сигнализации **3.6.7 (Программа 107- ПК 1)**

### 2.4.3. Автоматическая защита линии (Automatic Privacy)

#### Описание

Исходно все разговоры по внешним и внутренним линиям защищены от прослушивания.

Разрешение на использование этой функции всеми абонентами определяется настройками системы (Программа 161 – ПК 5).

Если автоматическая защита линии включена, то при нажатии на клавишу занятой внешней линии абонент услышит сигнал «Занято».

Если автоматическая защита линии выключена, то при нажатии на клавишу занятой внешней линии абонент подключится к текущему разговору.

#### Условия

1. Даже при выключенной автоматической защите внутренние вызовы и вызовы в режиме конференции защищены от подключения.
2. Подключиться можно только к внутренней линии, для которой отключена защита передачи данных.
3. Абонент, к разговору которого произошло подключение, услышит специальный предупреждающий сигнал.

#### Программирование

- Автоматическая защита **4.4.2.5 (Программа 161 – ПК 5)**
- Предупреждающий сигнал подключения к разговору **4.4.2.6 (Программа 161 – ПК 6)**
- Разрешение на подключение к разговору **4.1.4.4 (Программа 113 – ПК 4)**
- Защита передачи данных **4.1.2.4 (Программа 111 – ПК 4)**

## 2.4.4. Фоновая музыка (BGM – Background Music)

### Описание

Пользователь может включить режим прослушивания фоновой музыки через динамик цифрового аппарата.

Прослушивание прерывается при поступлении вызова, внутреннего оповещения, а также при поднятии трубки или нажатии клавиши **[MON]** абонентом.

### Использование

Для установки режима прослушивания фоновой музыки:

1. Нажмите клавишу **[TRANS/PGM]**.
2. Наберите «**7 3**».
3. Наберите номер канала фоновой музыки – Вы услышите выбранную фоновую музыку.
4. Нажмите клавишу **[HOLD/SAVE]**.

Для трансляции фоновой музыки в порт внешнего оповещения на аппарате оператора:

1. Нажмите клавишу **[TRANS/PGM]**.
2. Наберите «**0 7 6**» (Порт внешнего оповещения 1), «**0 7 7**» (Порт внешнего оповещения 2) или «**0 7 8**» (Порт внешнего оповещения 3).
3. Наберите номер канала фоновой музыки – Вы услышите выбранную фоновую музыку.
4. Нажмите клавишу **[HOLD/SAVE]**. После получения подтверждающего сигнала аппарат перейдет в свободное состояние, а выбранная фоновая музыка будет транслироваться в соответствующей зоне внешнего оповещения.

Для трансляции фоновой музыки в домофоны на аппарате оператора:

1. Нажмите клавишу **[TRANS/PGM]**.
2. Наберите «**0 7 5**».
3. Наберите номер канала фоновой музыки – Вы услышите выбранную фоновую музыку.
4. Нажмите клавишу **[HOLD/SAVE]**. После получения подтверждающего сигнала аппарат перейдет в свободное состояние, а выбранная фоновая музыка будет транслироваться во все установленные домофоны.

### Условия

1. При поднятии трубки или нажатии клавиши **[MON]** звучание фоновой музыки прекращается.
2. При назначении внешнего источника фоновой музыки он должен быть подключен к платам MISB или MPB.
3. Тот же источник можно использовать и для реализации функции «Музыка при удержании».
4. Громкость звучания фоновой музыки регулируется клавишами **[VOLUME]**.
5. На домофоне воспроизведение фоновой музыки может быть заблокировано нажатием клавиши **[DND/FWD]**.

### Ссылки

1. Музыка при удержании: **2.4.17**

### Программирование

- Тип фоновой музыки **4.4.12.1 (Программа 171 – ПК 1)**

### 2.4.5. Ожидающий вызов (Camp-on)

#### Описание

При попытке вызова внутреннего абонента и получении сигнала «Занято» абонент может подать сигнал о новом звонке вызываемому абоненту. Информация о новом вызове подается этому абоненту как специальным сигналом ожидающего вызова, так и миганием индикатора клавиши **[HOLD/SAVE]**.

Данная функция доступна и для аналоговых абонентов (информация о новом вызове подается аналоговым абонентам только специальным сигналом ожидающего вызова).

#### Использование

Для активизации ожидающего вызова с цифрового аппарата после получения сигнала «Занято»:

1. Наберите «\*» или последнюю цифру внутреннего номера занятого абонента, или нажмите соответствующую этому абоненту консольную клавишу, или нажмите предварительно назначенную клавишу **{Camp-On}**.
2. Ожидайте ответа вызываемого абонента.

Для ответа на ожидающий вызов с цифрового аппарата:

После получения сигнала ожидающего вызова:

1. Нажмите клавишу **[HOLD/SAVE]**, текущий разговор с внешним абонентом перейдет в режим эксклюзивного удержания, а Вы соединитесь с ожидающим ответа абонентом. Нажимая клавишу **[HOLD/SAVE]**, Вы можете попеременно вести разговор с обоими абонентами.

Для активизации ожидающего вызова с аналогового аппарата после получения сигнала «Занято»:

1. Наберите «\*» или последнюю цифру внутреннего номера занятого абонента.
2. Ожидайте ответа вызываемого абонента.

Для ответа на ожидающий вызов с аналогового аппарата:

После получения сигнала ожидающего вызова:

1. Нажмите клавишу **[FLASH]** и наберите «5 6 0» (Код системного удержания: см. Ссылку 1).
2. Вы соединитесь с ожидающим ответа абонентом.
3. Нажмите клавишу **[FLASH]** и наберите «5 6 0» еще раз. Вы вернетесь к разговору с первым абонентом.

#### Условия

1. Для назначения клавиши **{Camp-On}**:  
**[TRANS/PGM] + ПК + [TRANS/PGM] + 8 5 + [HOLD/SAVE]**
2. Во время конференции или оповещения ожидающий вызов не активируется (смотри Ссылки 2, 3).
3. Функция Ожидающий вызов не может быть использована при вызове абонента, включившего режим «Не беспокоить» (см. Ссылку 4).
4. Оператор имеет возможность преодолеть режим «Не беспокоить» (см. Ссылку 5).
5. Если Отмена сигнала ожидающего вызова (Программа 112 – ПК 15) установлена в «ENABLE», сигнал подаваться не будет.

#### Ссылки

1. Код системного удержания: 3.6.7(Программа 106 – ПК 20)
2. Конференция: 2.7
3. Оповещение: 2.8
4. Режим «Не беспокоить»: 2.4.9
5. Преодоление режима «Не беспокоить»: 2.13.5

### Программирование

- Отмена сигнала ожидающего вызова **4.1.3.15 (Программа 112 – ПК 15)**
- Прием голосовой информации занятым абонентом **4.1.4.6 (Программа 113 – ПК 6)**
- Возможность передачи голосовой информации занятому абоненту **4.1.2.22 (Программа 111 – ПК 22)**
- Таймер обратного вызова при ручном переводе вызова на занятого абонента **4.5.1.3 (Программа 180 – ПК 3)**

## 2.4.6. Изменение типа звонка (Change Ring Type)

### Описание

Тип входящего звонкового сигнала может быть изменен для каждой внешней линии.

ПК	Параметр	Диапазон	Исходно	Примечание
1	Тип 1	0000 - 9999	T1: 480Гц T2: -	Исходное значение определяется кодом страны
2	Тип 2	0000 - 9999	T1: 400Гц T2: -	
3	Тип 3	0000 – 9999	T1: 620Гц T2: -	
4	Тип 4	0000 – 9999	T1: 770Гц T2: -	

Программа 422 - назначение различных типов входящего звонкового сигнала.

### Программирование

- Различный тип входящего звонкового сигнала для внешних линий **4.2.3.5 (Программа 142 – ПК 5)**
- Частотные характеристики входящего звонкового сигнала для внешних линий **(Программа 422)**

## 2.4.7. Защита передачи данных (Data Line Security)

### Описание

Если для абонента установлена функция Защиты передачи данных (Программа 111 – ПК 4), соединение данного абонента с другим внутренним или внешним абонентом защищено от постороннего вмешательства (подключение к разговору, ожидающий вызов (смотри Ссылки 1, 2, 3)).

Для модемов и факсимильных аппаратов эта функция должна быть включена обязательно.

### [Пример]



Рисунок 2.4.1. Защита передачи данных.

Рисунок 2.4.1 иллюстрирует защиту абонента, для которого включена данная функция, от обратного и переведенного вызовов, подключения к разговору, ожидающего вызова (смотри Ссылки 1, 2, 3).

### Условия

1. Если аналоговый аппарат (факс, модем), для которого установлена защита передачи данных, делает внешний вызов по линии ISDN, значение «3.1KHz» вместо «Speech» будет отправлено оператору связи в сообщении SETUP.
2. Если абонент, для которого установлена защита передачи данных, занят и на него поступает входящий внешний вызов по линиям ISDN, этот вызов завершается с причиной «Занято» вне зависимости от настроек Назначения DID/DISA.

### Ссылки

1. Ожидающий вызов: 2.4.5
2. Принудительное подключение к разговору: 2.13.4
3. Ручной перевод вызова: 2.3.2

### Программирование

- Защита передачи данных 4.1.2.4 (Программа 111 – ПК 4)



### 2.4.8. Запрет отображения номера при использовании ускоренного набора (Dialing Security)

#### Описание

При использовании системного ускоренного набора номер внешнего абонента может не отображаться на дисплее цифрового аппарата (см. Ссылку 1).

#### Использование

Для активизации запрета отображения номера при использовании системного ускоренного набора:

1. Снимите трубку или нажмите клавишу **[MON]**.
2. Нажмите клавишу **[SPEED]**.
3. Нажмите клавишу «\*».
4. Наберите номер ячейки ускоренного набора.

Пример: при использовании ячейки ускоренного набора 001:

**Клавиша [SPEED] + клавиша «\*» + «001»**

#### Условия

1. Данные о внешнем вызове с использованием запрета отображения номера регистрируются в детальном протоколе соединений (см. Ссылку 2).
2. Действие данной функции распространяется на переведенные и на возвращенные внешние вызовы.
3. Данная функция применима также в случае повторного набора номера (см. Ссылку 3).

#### Ссылки

1. Персональный ускоренный набор, Системный ускоренный набор: **2.2.8.4, 2.2.8.5**
2. Детальное протоколирование соединений (SMDR): **2.12**
3. Автодозвон, Повторный набор одного из последних 10 номеров, Повторный набор сохраненного номера: **2.2.8.1, 2.2.8.2, 2.2.8.3**

## 2.4.9. Режим «Не беспокоить» (Do Not Disturb)

### Описание

При включении режима «Не беспокоить» на аппарат перестают поступать внешние, внутренние и переадресованные вызовы, а также голосовое оповещение. Оператор может направить вызов или подключиться к абоненту, на аппарате которого включен режим «Не беспокоить» (см. Ссылку 1). Включение режима «Не беспокоить» не влияет на совершение исходящих вызовов. Администратор системы может запретить использование режима «Не беспокоить» для конкретного абонента (Программа 114, ПК 3). Исходно всем абонентам разрешено использование режима «Не беспокоить».

### Использование

Для установки режима «Не беспокоить» с цифрового аппарата:

Нажмите клавишу **[DND/FWD]**.

Для отмены режима «Не беспокоить» с цифрового аппарата:

Нажмите клавишу **[DND/FWD]** еще раз.

### Условия

1. Если на аппарате уже установлена автоматическая переадресация или сообщение об отсутствии, нажатие клавиши **[DND/FWD]** приведет не к установке режима «Не беспокоить», а к отмене автоматической переадресации или сообщения об отсутствии.
2. Если абонент, для которого была предустановлена автоматическая переадресация, находится в режиме «Не беспокоить» (DND), входящий вызов будет направлен на следующего абонента в соответствии с назначением приема входящих вызовов по внешним линиям (см. Ссылку 2).
3. Оператор может направить вызов или подключиться к абоненту, на аппарате которого включен режим «Не беспокоить», с использованием функций Принудительное подключение к разговору или Преодоление режима «Не беспокоить» (см. Ссылку 1).
4. Оператор может отменить режим «Не беспокоить», установленный конкретным абонентом, или сразу для всех абонентов.

### Ссылки

1. Принудительное подключение к разговору, Преодоление режима «Не беспокоить»: 2.13.4, 2.13.5.
2. Назначение приема входящих вызовов по внешним линиям: 2.1.1.

### Программирование

- Режим «Не беспокоить» 4.1.2.3 (Программа 111 – ПК 3)

**2.4.10. Однократное включение режима «Не беспокоить» (One Time DND)****Описание**

Однократное включение режима «Не беспокоить» позволяет пользователю предотвратить поступление на его аппарат вызова во время разговора. Эта функция полезна, когда Вы ведете важный разговор и не хотите, чтобы Вас беспокоили входящие вызовы. Для ее активизации достаточно нажать клавишу DND в процессе разговора (светодиодный индикатор клавиши DND загорится). По окончании разговора индикатор клавиши DND погаснет и режим «Не беспокоить» будет отменен.

**Использование**

*Для однократного включения режима «Не беспокоить» с цифрового аппарата:*

1. В процессе разговора нажмите клавишу **[DND/FWD]**.
2. Установится режим «Не беспокоить». (Индикатор клавиши **[DND/FWD]** загорится.)
3. По окончании разговора режим «Не беспокоить» будет отменен (Индикатор клавиши **[DND/FWD]** погаснет.)

**Программирование**

- Режим «Не беспокоить» **4.1.2.3 (Программа 111 – ПК 3)**

## 2.4.11. Клавиша Flash на цифровом аппарате

### Описание

#### Внешний вызов

Нажатие клавиши **[FLASH]** приводит к посылке сигнала короткого отбоя (Flash-сигнала) вышестоящей АТС. Это дает возможность абоненту завершить внешний вызов или перевести его другому внешнему абоненту с использованием функции перевода вызовов вышестоящей АТС с освобождением внешней линии. Клавиша **[FLASH]** есть или может быть назначена на каждом цифровом аппарате.

Тип Flash -сигнала и его длительность назначаются для каждой внешней линии.

#### Внутренний вызов

Нажатие на клавишу **[FLASH]** позволяет абоненту завершить внутренний вызов или оповещение с восстановлением сигнала готовности системы (гудка) без возврата трубки на рычаг аппарата.

### Использование

#### На цифровом аппарате во время разговора по внешней линии:

Нажмите клавишу **[FLASH]**.

#### На аналоговом аппарате во время разговора по внешней линии:

Нажмите клавишу **[FLASH]** или коротко нажмите на рычаг аппарата и наберите «5 5 1» (Flash-команда для внешней линии: см. Ссылку 1).

### Условия

1. Flash-команда не выполняется для линий ISDN.
2. Абонент, не имеющий разрешения на доступ к внешним линиям, не может инициировать Flash-команду.
3. После выполнения Flash-команды индикатор внешней линии начнет мигать.

### Ссылки

1. Flash-команда для внешней линии: 3.6.7 (Программа 106 – ПК 11)

### Программирование

- Тип Flash-сигнала **4.2.2.7 (Программа 141 – ПК 7)**
- Таймер Flash-сигнала для внешней линии **4.2.3.12 (Программа 142 - ПК 12)**
- Таймер подавления дребезга контактов для аналоговых абонентов **4.5.3.1 (Программа 182 – ПК 1)**
- Максимальный таймер Flash-сигнала для аналоговых абонентов **4.5.3.2 (Программа 182 – ПК 2)**
- Минимальный таймер Flash-сигнала для аналоговых абонентов **4.5.3.3 (Программа 182 – ПК 3)**

## 2.4.12. Программируемые клавиши (Flexible Button)

### Описание

Программируемые клавиши могут быть назначены администратором системы и/или абонентом.

Варианты назначения программируемых клавиш:

- Внешняя линия **{CO}** – доступ к запрограммированной линии
- Клавиша группы внешних линий **{CO Group}** – доступ к свободной линии в соответствующей группе внешних линий
- Клавиша **{Loop}** – доступ к внешним линиям, клавиши которых отсутствуют на данном аппарате
- Клавиша **{DSS}** – вызов запрограммированного абонента и отображение его состояния – Свободен/Занят/Не беспокоить/Автоматическая переадресация
- Клавиша функции – доступ к любой функции, имеющей свой код вызова в соответствии с планом набора - оповещение, код учета, парковка вызова и т.п.
- Клавиша ускоренного набора (системного, персонального, специально сохраненного номера, последнего набранного номера) – набор запрограммированного номера абонента
- Клавиша группы абонентов – пилотный номер группы абонентов
- Телефонный номер для вызова внешнего абонента. Может быть назначен только на аппаратах серии LDP-70xx с тремя специальными клавишами при помощи клавиши **<ТЕЛ НО>**.
- Клавиша фиксированной функции для цифровых аппаратов с 2/4/8 клавишами:

Функция	Код функции
Конференция <b>[Conf]</b>	91
Обратный вызов <b>[Call Back]</b>	92
«Не беспокоить»/Автоматическая переадресация <b>[DND/Forward]</b>	93
<b>[Flash]</b>	94
Отключение микрофона <b>[Mute]</b>	95
Спикерфон/монитор <b>[MON]</b>	96
Повтор набора последнего номера <b>[Redial]</b>	97

### Использование

Варианты назначения программируемых клавиш (производится индивидуально для каждого цифрового аппарата):

1. Клавиша **{DSS}**: Нажатие на эту клавишу обеспечивает вызов запрограммированного абонента (индикатор горит, если абонент занят, мигает быстро, если на его аппарате установлен режим «Не беспокоить» и мигает медленно, если на его аппарате установлен режим Автоматической переадресации вызовов).
2. Клавиша функции: Нажатие на эту клавишу обеспечивает установку запрограммированной функции – эквивалентно набору кода функции (индикатор клавиши загорится).
3. Клавиша ускоренного набора: нажатие на эту клавишу обеспечивает набор запрограммированного номера.
4. Клавиша группы внешних линий **{CO Group}**: Нажатие на эту клавишу обеспечивает занятие внешней линии в группе внешних линий (последней использовавшейся или по круговой системе).
5. Клавиша **{LOOP}**: Нажатие на эту клавишу дает доступ к любой свободной внешней линии из

первой доступной группы или функции LCR.

6. Клавиша телефонного номера: нажатие на эту клавишу обеспечивает набор запрограммированного номера.

### **Условия**

---

1. Клавиши городских линий **{CO}/{CO Group}/{LOOP}** исходно не могут быть назначены, изменены или удалены абонентом. Возможность из назначения может быть разрешена системным администратором в Программе 112 - ПК 6.
2. Для назначения программируемой клавиши как клавиши функции:  
**[TRANS/PGM] + ПК + [TRANS/PGM] + Код функции + [HOLD/SAVE]**  
(смотри 3.2.6: Программирование клавиш ПК)
3. Для назначения программируемой клавиши как клавиши внешней линии **{CO}/{CO Group}/{LOOP}** или клавиши **{DSS}**:  
**[TRANS/PGM] + ПК + Требуемое значение + [HOLD/SAVE]**
4. Для назначения программируемой клавиши как клавиши телефонного номера для вызова внешнего абонента на аппаратах серии LDP-70xx с тремя специальными клавишами:  
**[TRANS/PGM] + ПК + <ТЕЛ НО> + Требуемое значение + [HOLD/SAVE]**

### **Программирование**

---

- Назначение программируемых клавиш **4.1.6 (Программа 115)**
- Программирование внешних линий **4.1.3.6 (Программа 112 – ПК 6)**

### 2.4.13. Гарнитура (Headset)

#### Описание

Пользователь может использовать головную гарнитуру вместо трубки. Аппарат программируется для включения/отключения гарнитуры при нажатии клавиши **[MON]**.

#### Использование

Для выбора режима ответа при использовании гарнитуры:

1. Нажмите клавишу **[TRANS/PGM]**.
2. Наберите код «7 5».
3. Текущий режим ответа отобразится на дисплее цифрового аппарата.
4. Выберите «1» (Спикерфон) или «0» (Гарнитура).

Для выбора режима звонка при использовании гарнитуры:

1. Нажмите клавишу **[TRANS/PGM]**.
2. Наберите код «7 6».
3. Текущий режим звонка отобразится на дисплее цифрового аппарата.
4. Выберите «1» (только спикерфон), «2» (только гарнитура) или «3» (и спикерфон и гарнитура).

#### Условия

1. При использовании гарнитуры абонент может выбрать режим звонка: спикерфон, гарнитура, или и спикерфон и гарнитура.
2. Абонент будет прослушивать сообщения с использованием внутреннего оповещения через динамик аппарата.
3. При использовании гарнитуры абонент может выбрать тип приема входящего вызова так же, как и при работе со спикерфоном:  
**[TRANS/PGM] + 1 + 2 +** выберите «1» Н - Голосовой вызов с функцией автоответа, «2» Т - звонковый вызов, или «3» Р - Конфиденциальный голосовой вызов.
4. В режиме «Звонковый вызов» для ответа на вызов необходимо нажать клавишу **[MON]**.
5. В режиме «Конфиденциальный голосовой вызов» соединение устанавливается автоматически, но для ведения разговора необходимо нажать клавишу **[MUTE]**.
6. В режиме «Голосовой вызов с функцией автоответа» для ответа на вызов не требуется предпринимать никаких действий.

#### Программирование

- Режим звонка при использовании гарнитуры **4.1.2.10 (Программа 111 – ПК 10)**

## 2.4.14. Тип приема внутреннего вызова (Intercom Signal Mode)

### Описание

Абоненты, использующие цифровые аппараты с микрофоном (спикерфоном), могут выбрать один из трех способов приема входящих внутренних вызовов:

#### **T - Звонковый вызов**

Стандартный звонок вызов информирует абонента о входящем внутреннем вызове. Для ответа абонент должен снять трубку или нажать клавишу **[MON]**.

#### **H - Голосовой вызов с функцией автоответа**

При получении вызова абонент слышит тональный сигнал и голосовое сообщение через динамик аппарата; микрофон аппарата активируется. Ответить на вызов он может не предпринимая никаких действий.

#### **P - Конфиденциальный голосовой вызов**

При получении вызова абонент слышит тональный сигнал и голосовое сообщение через динамик аппарата; микрофон аппарата не активируется по соображениям конфиденциальности. Для ответа абонент должен снять трубку или нажать клавишу **[MUTE]**.

Текущий режим приема вызовов отображается в свободном состоянии в верхней строке дисплея цифрового аппарата.

### Использование

*Для назначения типа приема внутреннего вызова:*

1. Нажмите клавишу **[TRANS/PGM]**.
2. Наберите «**1 2**» – Вы услышите подтверждающий сигнал.
3. Выберите тип приема внутреннего вызова (**1** = H / **2** = T / **3** = P).
4. Нажмите клавишу **[HOLD/SAVE]** – Вы услышите подтверждающий сигнал.

### Условия

1. В случае ожидающего сообщения, внутреннего автодозвона, ручного перевода вызова и преодоления режима «Не беспокоить» вызов принимается в режиме T (звонковый вызов) вне зависимости от назначенного типа приема внутреннего вызова (смотри Ссылки 1, 2, 3).
2. На прием голосовых сообщений с использованием внутреннего или внешнего оповещения назначенный тип приема внутреннего вызова не влияет (см. Ссылку 4).

### Ссылки

1. Ожидающее сообщение: 2.4.16
2. Ручной перевод вызова: 2.3.2
3. Преодоление режима «Не беспокоить»: 2.13.5
4. Оповещение: 2.8



**2.4.15. Тенантная группа (Intercom Tenancy Group)****Описание**

Каждый абонент может состоять в одной тенантной группе. Каждая тенантная группа может функционировать независимо. В каждой тенантной группе режим приема входящих вызовов День/Ночь/Выходной действует независимо от других тенантных групп. Абонентам тенантной группы может быть назначена для использования индивидуальная группа внешних линий. Система LDK-300/300E поддерживает до 15, а система LDK-100 – до 5 тенантных групп.

Для каждой тенантной группы может быть назначен свой оператор. Кроме того, для каждой тенантной группы могут быть разрешены или запрещены вызовы абонентов из других тенантных групп.



Рисунок 2.4.2. Вызовы между тенантными группами запрещены.

Рисунок 2.4.2 иллюстрирует ситуацию запрета вызовов между тенантными группами. При этом внешние и внутренние вызовы, перевод и перехват вызовов между тенантными группами не могут быть активированы и каждая группа функционирует как отдельная система.

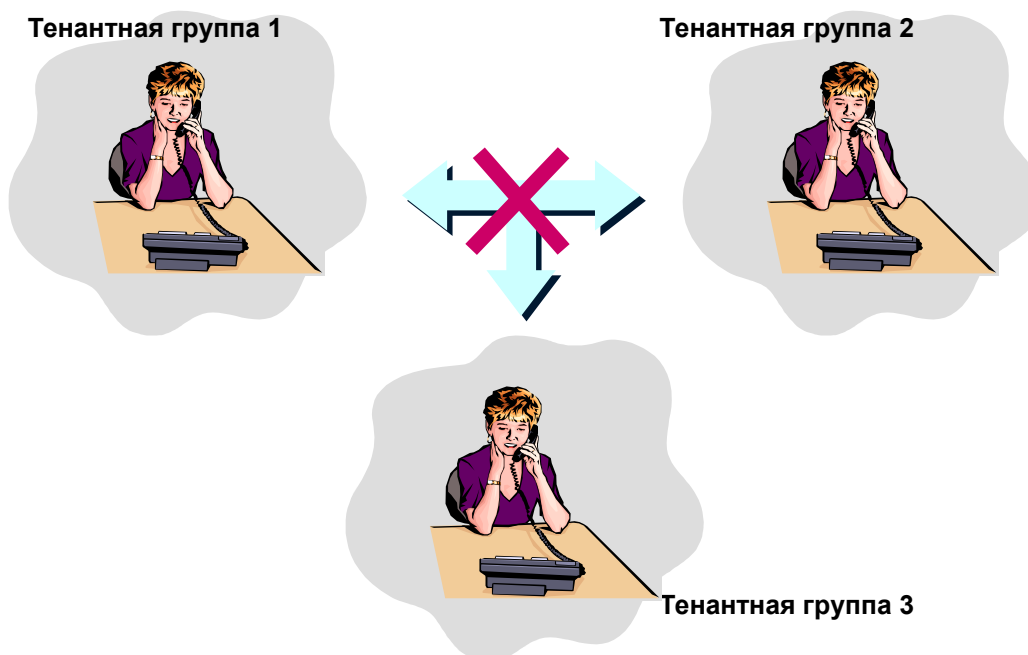

Рисунок 2.4.3. Вызовы между тенантными группами разрешены.

Рисунок 2.4.3 иллюстрирует ситуацию когда вызовы между тенантными группами разрешены. При этом могут быть активированы внешние и внутренние вызовы, перевод и перехват вызовов между группами.

### **Условия**

---

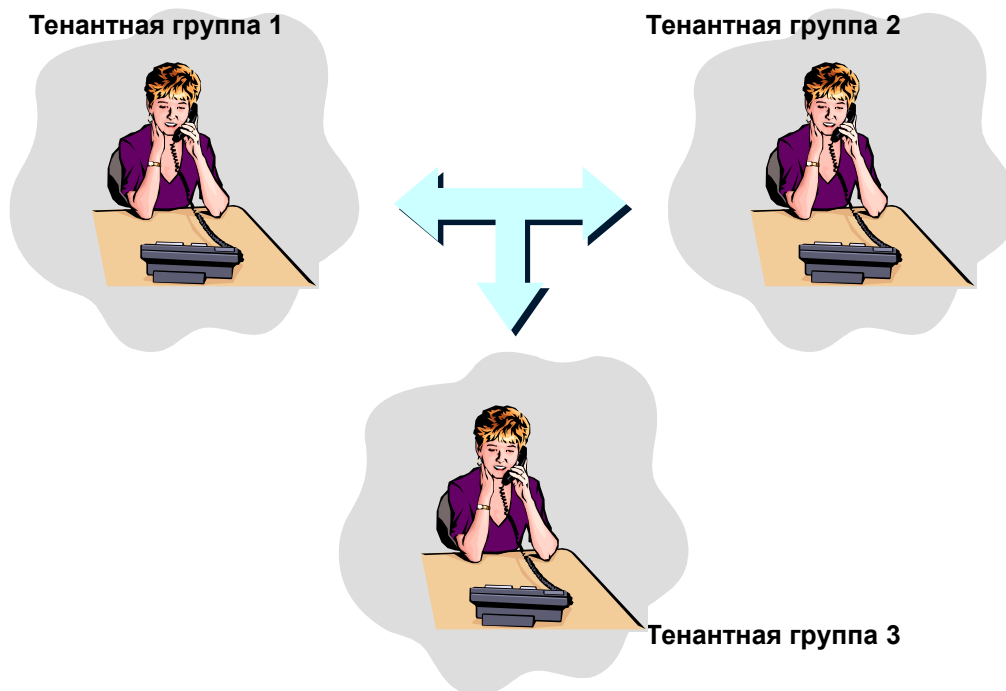
1. При запрете вызовов между тенантными группами перехват вызова также запрещен.
2. Абоненты, состоящие в различных тенантных группах, не могут иметь одинаковые внутренние номера.
3. Оператором тенантной группы может быть любой абонент системы. На него не действуют запреты вызовов между тенантными группами.
4. Оператор тенантной группы может изменить режим работы (День/Ночь/Выходной) только для своей группы.

### **Ссылки**

---

1. Перехват вызова: 2.3.4

### **Программирование**

---

- Номер тенантной группы **4.1.2.13 (Программа 111 – ПК 13)**
- Тенантная группа **4.1.11 (Программа 120)**

## 2.4.16. Ожидающее сообщение / Внутренний автодозвон (Message Wait / Call Back)

### Описание

#### Ожидающее сообщение

Один внутренний абонент может проинформировать другого внутреннего абонента о том, что он хочет с ним переговорить, оставив ожидающее сообщение. Абонент, получивший такое сообщение, может ответить на него. Каждому абоненту может быть оставлено не более 5 ожидающих сообщений.

#### Внутренний автодозвон

Если вызываемый внутренний абонент занят, вызывающий может инициировать обратный вызов после освобождения вызываемого абонента.

Абонент, которому оставили ожидающее сообщение, может периодически получать звуковой напоминающий сигнал через динамик цифрового аппарата.

### Использование

#### ➤ На цифровом аппарате:

Чтобы оставить ожидающее сообщение абоненту, аппарат которого не отвечает:

1. Нажмите клавишу **[CALL BK]** – Вы услышите подтверждающий сигнал.
2. Индикатор клавиши **[CALL BK]** на аппарате, для которого оставлено ожидающее сообщение, начнет мигать.

Чтобы оставить ожидающее сообщение абоненту, установившему режим «Не беспокоить»:

1. Нажмите клавишу **[CALL BK]** – Вы услышите подтверждающий сигнал.
2. Индикатор клавиши **[CALL BK]** на аппарате, для которого оставлено ожидающее сообщение, начнет мигать.

Для ответа на ожидающее сообщение:

1. Нажмите мигающую клавишу **[CALL BK]**.
2. На аппарат абонента, оставившего ожидающее сообщение, поступит внутренний вызов.

Чтобы инициировать автодозвон к абоненту, аппарат которого занят:

2. Нажмите клавишу **[CALL BK]** – Вы услышите подтверждающий сигнал.
3. Положите трубку.
4. Когда вызываемый абонент освободится, на Ваш аппарат поступит обратный вызов.
5. Снимите трубку – на аппарат вызываемого абонента поступит внутренний вызов.

#### ➤ На аналоговом аппарате:

Чтобы оставить ожидающее сообщение с аналогового аппарата абоненту, аппарат которого не отвечает:

1. Нажмите клавишу **[FLASH]** или коротко нажмите на рычаг аппарата.
2. Наберите «**5 5 6**» (Код функции Ожидающее сообщение/Внутренний автодозвон: см. Ссылку 1).
3. После получения подтверждающего сигнала положите трубку.

**Для ответа на ожидающее сообщение:**

1. Снимите трубку (Вы слышите предупреждающий сигнал.)
2. Наберите «**5 5 7**» (Код Ответа на ожидающее сообщение/внутренний автодозвон: см. Ссылку 2).
3. На аппарат абонента, оставившего ожидающее сообщение, поступит внутренний вызов.

**Чтобы инициировать автодозвон к занятому абоненту с аналогового аппарата:**

1. При получении сигнала «Занято» нажмите клавишу **[FLASH]** или коротко нажмите на рычаг аппарата.
2. Наберите «**5 5 6**».
3. После получения подтверждающего сигнала положите трубку.
4. Когда вызываемый абонент освободится, на Ваш аппарат поступит обратный вызов.
5. Снимите трубку – на аппарат вызываемого абонента поступит внутренний вызов.

**Условия**

1. Обратный вызов поступает как звонковый вызов вне зависимости от установленного на аппарате типа приема внутреннего вызова (см. Ссылку 3).
2. Абонент может оставить только одно ожидающее сообщение или инициировать только один внутренний автодозвон. Следующая инициализация отменяет предыдущую.
3. Оставленные ожидающие сообщения сохраняются при выключении электрического питания.
4. Если для ответа на ожидающее сообщение вместо нажатия клавиши **[CALL BK]** набрать номер оставившего сообщение абонента и переговорить с ним, ожидающее сообщение отменится.
5. Таймер подачи звукового напоминающего сигнала об ожидающем сообщении может быть установлен от 00 до 60 минут. Чтобы не получать напоминающий сигнал таймер должен быть установлен в 00.
6. Звуковой напоминающий сигнал не посылается на занятый аппарат.
7. Звуковой напоминающий сигнал продолжает посылаться до окончания обработки всех ожидающих сообщений. Если абоненту уже оставлено 5 сообщений, то при попытке оставить ему сообщение система подаст сигнал ошибки.
8. Если вызываемому абоненту разрешен доступ к голосовой почте и он записал приветственное сообщение, то при попытке оставить ему сообщение система перенаправляет вызывающего абонента в голосовой почтовый ящик вызываемого абонента. При использовании голосовой почты количество сообщений ограничено емкостью записи платы VMIB.

Для аналоговых абонентов:

1. Если в голосовой почтовый ящик аналогового абонента было записано сообщение, оно проигрывается после набора кода ответа на Ожидающее сообщение/Внутренний автодозвон («**5 5 7**»). После проигрывания сообщение автоматически удаляется.
2. После набора кода ответа на Ожидающее сообщение/Внутренний автодозвон («**5 5 7**») проигрывается только одно сообщение. После проигрывания первого сообщения система подает предупреждающий сигнал о наличии других сообщений. Для прослушивания следующего сообщения наберите «**5 5 7**» еще раз.

**Ссылки**

1. Код функции Ожидающее сообщение/Внутренний автодозвон: 3.6.7 (Программа 106 – ПК 16)
2. Код Ответ на ожидающее сообщение/внутренний автодозвон: 3.6.7 (Программа 106 – ПК 17)
3. Тип приема внутреннего вызова : 2.4.14
4. Режим «Не беспокоить»: 2.4.9

**Программирование**

- Таймер подачи звукового напоминающего сигнала об ожидающем сообщении 4.5.2.9 (Программа 181 – ПК 9)

**2.4.17. Музыка при удержании (МОН – Music On Hold)**

**Описание**

В режиме удержания вызова (системное/эксклюзивное удержание, ручной перевод вызова, конференция и т.п.), внешний абонент прослушивает музыку при удержании.

[Пример]



Рисунок 2.4.4. Музыка при удержании

Рисунок 2.4.4 иллюстрирует возможность использования различных источников в качестве музыки при удержании.

Возможны следующие источники музыки при удержании:

- Внутренний источник
- Внешний источник (MPB: 1 канал, MISB: 2 канала)
- Порты аналоговых абонентов (до 5 каналов) (2.4.17.1)
- Плата голосовой почты VMIB/AAIB (до 3 каналов) (2.4.17.2)

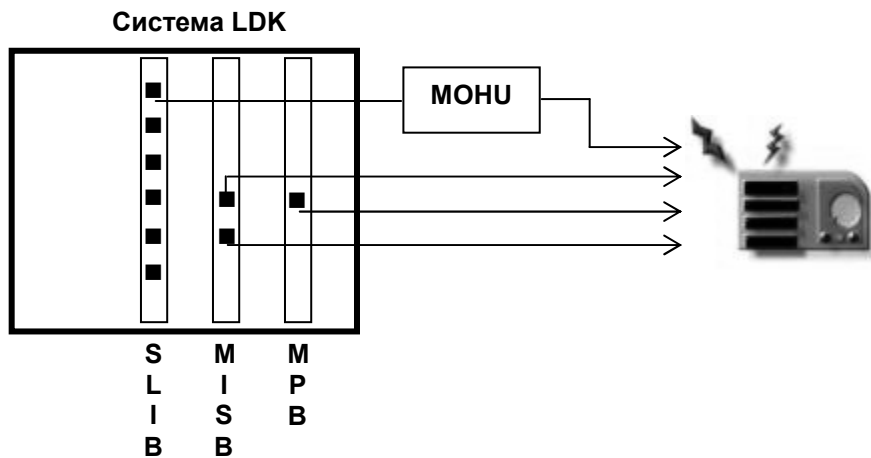
**LDK-300/300E**

- 0: Музыка при удержании отсутствует
- 1: Внутренний источник
- 2 - 4: Внешний источник
- 5 - 7: Плата голосовой почты
- 8 - 12: Порты аналоговых абонентов
- 13: Тон удержания

**LDK-100**

- 0: Музыка при удержании отсутствует
- 1: Внутренний источник
- 2 - 4: Внешний источник
- 5 - 6: Плата голосовой почты
- 7 - 11: Порты аналоговых абонентов
- 12: Тон удержания

**Условия**

1. Поддерживается не более 13 каналов музыки при удержании для системы LDK-300/300E и 12 каналов для системы LDK-100.

2. Один порт для подключения внешнего источника музыки при удержании находится на плате центрального процессора (MPB) и два порта – на многофункциональной плате (MISB).
3. Порты аналоговых абонентов, подключенные с использованием МОНУ, могут служить внешними источниками музыки при удержании.
4. МОНУ поддерживает 2 канала музыки при удержании.

### **Ссылки**

---

1. Удержание вызова: 2.3.3.1

### **Программирование**

---

- Музыка при удержании для внешней линии **4.2.3.6 (Программа 142 – ПК 6)**
- Тип музыки при удержании **4.4.12.2 (Программа 171 – ПК 2)**

## **2.4.17.1. Источник музыки при удержании – порты аналоговых абонентов**

### **LDK-300/300E**

0: Музыка при удержании отсутствует  
8 - 12: Порты аналоговых абонентов  
13: Тон удержания

### **LDK-100**

0: Музыка при удержании отсутствует  
7 - 11: Порты аналоговых абонентов  
12: Тон удержания

### **Использование**

---

1. Назначение типа музыки при удержании:  
[TRANS/PGM] + 171 + [ПК 4] + [ПК 1~5] + Номер аналогового абонента + [HOLD/SAVE]  
[TRANS/PGM] + 171 + [ПК 2] + Тип источника музыки при удержании (08 ~ 12) + [HOLD/SAVE]

### **Условия**

---

1. Порты аналоговых абонентов, подключенные с использованием МОНУ, могут служить внешними источниками музыки при удержании.
2. До 5 портов аналоговых абонентов можно использовать в качестве внешних источников музыки при удержании.
3. Для использования порта аналогового абонента как внешнего источника музыки при удержании укажите соответствующий номер аналогового абонента в качестве требуемого канала музыки при удержании. Соедините МОНУ с аналоговым портом.

### **Программирование**

---

- Музыка при удержании для внешней линии **4.2.3.6 (Программа 142 – ПК 6)**
- Тип музыки при удержании **4.4.12.2 (Программа 171 – ПК 2)**
- Назначение аналогового порта как внешнего источника музыки при удержании **4.4.12.4 (Программа 171 – ПК 4)**

## **2.4.17.2. Источник музыки при удержании – плата голосовой почты VMIB**

## Описание

Системный Оператор может записать голосовое сообщение для платы голосовой почты, которое может быть использовано в качестве источника музыки при удержании.

### LDK-300/300E

0: Музыка при удержании отсутствует  
**5 - 7**: Плата голосовой почты  
 13: Тон удержания

### LDK-100

0: Музыка при удержании отсутствует  
**5 - 6**: Плата голосовой почты  
 12: Тон удержания

## Использование

Для назначения платы голосовой почты в качестве источника музыки при удержании:

[TRANS/PGM] + 171 + [ПК 2] + Тип источника музыки при удержании (05 ~ 07) + [HOLD/SAVE]

## Условия

1. Сообщение для платы голосовой почты должно быть записано до назначения этой платы в качестве источника музыки при удержании (см. Раздел 2.11.1 Запись системных голосовых сообщений).
2. В процессе работы Системного Оператора с соответствующим голосовым сообщением его проигрывание останавливается.
3. При использовании платы голосовой почты в качестве источника музыки при удержании один порт голосовой почты должен быть всегда зарезервирован для этой цели.

## Программирование

- Назначение слота платы VMIB **3.2.4 (Программа 103)**
- Тип музыки при удержании **4.4.12.2 (Программа 171 – ПК 2)**

## 2.4.18. Отключение микрофона (Mute)

### Описание

Нажатие клавиши [MUTE] во время разговора отключает микрофон как в трубке, так и в аппарате. Повторное нажатие клавиши [MUTE] вновь активизирует оба микрофона.

### Использование

Для отключения микрофона:

Нажмите клавишу [MUTE] – индикатор клавиши загорится. Ваш собеседник перестанет Вас слышать.

Для включения микрофона:

Нажмите клавишу [MUTE]. Ее индикатор погаснет и микрофон включится

### Условия

1. При переходе со спикерфона на трубку отключение микрофона отменяется.
2. Нажатие на другую клавишу прямого выбора абонента {DSS} на отключение микрофона не влияет.

**2.4.19. Индикация ожидающего сообщения на аналоговых абонентах (MWI – Message Wait Indication)****Описание**

Если на аналоговом аппарате имеется лампа индикации ожидающего сообщения и на него поступило такое сообщение от другого абонента, лампа индикации ожидающего сообщения загорится.

**Условия**

1. В случае наличия ожидающего сообщения при снятии трубки абонент услышит предупреждающий сигнал.
2. Если в системе установлена плата голосовой почты и системное сообщение 097 (индикация ожидающего сообщения) записано, при поднятии трубки вместо предупреждающего сигнала будет проиграно это сообщение.

**Программирование**

- Назначение типа аппарата абонента **4.1.1 (Программа 110 - ПК 1)**

**2.4.20. Автоматическое включение спикерфона при наборе номера (On-Hook dialing)****Описание**

Абонент на цифровом аппарате может набирать номер не снимая трубку. Если вызов не иницируется – проверьте назначение в соответствующей программе.

**Использование**

Если Автоматическое включение спикерфона установлено (Программа 111 – ПК 1):

Начните набор номера или нажмите программируемую клавишу, для которой назначена внешняя линия, внутренний абонент или ускоренный набор. Результат должен проявиться немедленно.

Если Автоматическое включение спикерфона не установлено (Программа 111 – ПК 1):

Начните набор номера или нажмите программируемую клавишу, для которой назначена внешняя линия, внутренний абонент или ускоренный набор. Если на дисплее высветится надпись «СНИМИТЕ ТРУБКУ», для осуществления вызова необходимо снять трубку или нажать клавишу [MON].

**Программирование**

- Автоматическое включение спикерфона **4.1.2.1 (Программа 111 – ПК 1)**



**2.4.21. Присвоение имени внутренним абонентам (Station Name)****Описание**

Система позволяет пользователю вызывать других абонентов с использованием заранее запрограммированного имени (до 12 символов). Имена абонентов в персональном и системном справочниках ускоренного набора могут содержать до 16 символов. Пользователь может выбирать абонента, которого он хочет вызвать, в трех справочниках – внутренних абонентов, персонального и системного ускоренного набора. Для пролистывания списка используются клавиши [▲]/[▼]. Для отображения номера абонента, соответствующего выбранному имени, необходимо нажать клавишу [FLASH].

**Использование**

Для программирования имени абонента:

[TRANS/PGM] + 74 + Имя (12 символов) + [HOLD/SAVE]

Q – 11 Z – 12 . – 13 1 – 10	A – 21 B – 22 C – 23 2 – 20	D – 31 E – 32 F – 33 3 – 30
G – 41 H – 42 I – 43 4 – 40	J – 51 K – 52 L – 53 5 – 50	M – 61 N – 62 O – 63 6 – 60
P – 71 R – 72 S – 73 Q – 7* 7 – 70	T – 81 U – 82 V – 83 8 – 80	W – 91 X – 92 Y – 93 Z – 9# 9 – 90
Пробел – *1 : – *2 , – *3	0 – 00	#

. – 13 1 – 10	A – 21 B – 22 B – 23 Г – 24 2 – 20	Д – 31 Е – 32 Ж – 33 З – 34 3 – 30
И – 41 Й – 42 К – 43 Л – 44 4 – 40	М – 51 Н – 52 О – 53 П – 54 5 – 50	Р – 61 С – 62 Т – 63 У – 64 6 – 60
Ф – 71 Х – 72 Ц – 73 Ч – 74 7 – 70	Ш – 81 Щ – 82 Ъ – 83 Ы – 84 8 – 80	Ь – 91 Э – 92 Ю – 93 Я – 94 9 – 90
Пробел – *1 : – *2 , – *3	0 – 00	( – #1 ) – #2 – – #3

Для вызова абонента по имени:

1. Дважды нажмите клавишу [SPEED].
2. Наберите требуемый номер справочника (1, 2 или 3) – Вы услышите подтверждающий сигнал.  
1 = Внутренних абонентов / 2 = Персональный ускоренный набор / 3 = Системный ускоренный набор
3. Запрограммированные имена высвечиваются на дисплее в алфавитном порядке.

Для поиска имени по символу:

1. Когда два имени отображаются на дисплее цифрового аппарата, введите символ (для ввода символа необходимо нажать две цифры).
2. На дисплее отобразятся два имени, начинающиеся с введенного символа (курсор устанавливается на первое имя).
3. После ввода следующего символа на дисплее отобразятся имена, начинающиеся с этих двух символов и т.д.
4. При нажатии клавиши [CALL BK] последний введенный символ удаляется и на дисплее отображаются предыдущие имена.

5. Установите курсор на нужном имени и нажмите клавишу **[HOLD/SAVE]** для вызова этого абонента.

Для поиска имени пролистыванием списка:

1. На дисплее цифрового аппарата отображаются два имени.
2. Нажмите клавишу **[▼]** (курсор переместится на вторую строку).
3. Нажмите клавишу **[▲]** (курсор переместится на первую строку).
4. Нажмите клавишу **[▼]** когда курсор находится на второй строке – следующие два имени отобразятся на дисплее.
5. Когда отобразится нужное имя, установите на нем курсор и нажмите клавишу **[HOLD/SAVE]** для вызова абонента.

Для программирования имени на аналоговом аппарате:

1. Снимите трубку.
2. Наберите «**5 6 3**» (Код входа в программный режим – см. Ссылку 1) - Вы услышите подтверждающий сигнал.
3. Наберите «**7 4**» (Код регистрации имени).
4. Введите имя (до 12 символов – в соответствии с приведенной выше таблицей).
5. Нажмите клавишу **FLASH** для сохранения введенного имени..

Условия

1. Набор по имени возможен только с цифрового аппарата с дисплеем.
2. Для набора по имени имя нужного абонента должно быть заранее запрограммировано.
3. Если Вы выбрали справочник, в котором не назначено ни одного имени, система выдаст сигнал ошибки.
4. На аналоговом и цифровом аппаратах без дисплея можно только запрограммировать собственное имя.
5. В справочниках ускоренного набора абоненты, для которых не запрограммировано имя (а только номер) не отображаются при пролистывании.

Ссылки

1. Код входа в программный режим: 3.6.7 (Программа 106 – ПК 23)

**2.4.22. Меню настроек параметров абонента (Station Program)****Описание**

Система поддерживает иерархические меню для настройки параметров абонента. Каждый абонент может изменить настройки своего аппарата. Оператор может изменять как настройки системы, так и собственные (см. Ссылку 2).

**2.4.22.1. Меню настроек параметров абонента**

Главное меню	Вложенное меню	Варианты выбора	Примечание
[1] ЗВОНОК	[1] Тип вызова	1,2,3,4	Цифровой аппарат
	[2] Режим приема внутреннего вызова	H(1),T(2),P(3)	
[2] COS (Класс сервиса)	[1] Понижение класса сервиса		COS7
	[2] Восстановление класса сервиса		Требуется код авторизации
	[3] Мобильный класс сервиса		Требуется код авторизации
	[4] Изменение класса сервиса		Только для Индии
[3] Авторизация/ Мобильный абонент	[1] Регистрация кода авторизации		
	[2] Изменение кода авторизации		
	[3] Регистрация номера мобильного телефона		
	[4] Активизация функции Мобильного внешнего номера		
[4] Будильник/ Открытая конференция	[1] Установка времени сигнала будильника	Один раз / Непрерывно	
	[2] Выключение сигнала будильника		
	[3] Организация открытой конференции	Номер зоны, Пароль	Назначение пароля зоны - опционально
	[4] Завершение открытой конференции	Номер зоны	Пароль зоны
[5] Сообщения об отсутствии	[1] Установка предварительно назначенных сообщений	00 – 10	
	[2] Назначение сообщения пользователя		Текст для сообщения 00
[6] Голосовые сообщения	[1] Запись приветствия абонента		
	[2] Прослушивание времени / даты		
	[3] Прослушивание номера абонента		
	[4] Прослушивание статуса абонента		
	[5] Запись сообщения для Оповещения		
	[6] Удаление приветствия абонента		
	[7] Удаление сообщения для Оповещения		
[7] Дополнительный сервис	[1] Переключение языка дисплея аппарата		
	[2] Отображение версии центрального процессора		

	[3] Выбор источника музыки при удержании (BGM)		
	[4] Назначение имени абонента		
	[5] Спикерфон/Гарнитура		
	[6] Режим звонка при использовании гарнитуры		
	[7] Прием номера WTU	Используется на беспроводной трубке DECT, если администратор изменил ее внутренний номер	
	[8] Серийный номер/Зарегистрированные лицензии		
	[9] Зарегистрированные лицензии программы «ezPHONE»/«PC-PHONE»		
	[*] Запись всех разговоров с использованием модуля USB		LDP-7024D/LD с модулем USB
[0] Меню Оператора	См. Ссылку 2		Только оператор
[*] Система	[#] Вход в режим программирования	Пароль системы	Только администратор системы
	[1] Подготовить перемещение абонентов		На первом аппарате
	[2] Выполнить перемещение абонентов		На втором аппарате
	[3] Регистрация гарнитуры BLUETOOTH		LDP-7024D/LD с модулем BTU
	[4] Использование гарнитуры BLUETOOTH		
	[0] Регистрация виртуального абонента		
	[*] Отключение виртуального абонента		

## Использование

Для входа в режим настройки параметров абонента:

1. Нажмите клавишу **[TRANS/PGM]**.
2. Вы окажетесь в Главном меню.

Для поиска нужного пункта меню:

Поиск осуществляется с помощью клавиш **[UP]/[DOWN]**.

Для выбора требуемого значения параметра:

1. Нажмите клавишу **[TRANS/PGM]**.
2. Выберите требуемый пункт меню.
3. При необходимости введите значение параметра.
4. Если требуется, система предложит нажать клавишу **[HOLD/SAVE]**.

## Условия

1. Нажмите клавишу **[TRANS/PGM]** для перехода в главное меню.
2. Нажмите клавишу **[REDIAL]** для перехода к предыдущему меню.
3. При нажатии программируемой клавиши в главном меню осуществляется переход к назначению данной клавиши.

***Ссылки***

---

1. Меню настроек параметров абонента : 5.1.2
  2. Меню Оператора : 5.1.3
-

### 2.4.23. Взаимное перемещение абонентов (Station Relocation)

#### Описание

Данная функция позволяет абоненту перенести все свои свойства и настройки (внутренний номер, назначения клавиш, персональный ускоренный набор, класс сервиса и др.) с одного аппарата на другой.

#### Использование

Для сохранения настроек абонента во временном буфере:

Наберите код сохранения настроек абонента во временном буфере «5 6 1» (см. Ссылку 1) или нажмите [TRANS/PGM] + «\* 1».

Для взаимного перемещения абонентов:

На другом аппарате наберите код извлечения сохраненных настроек из временного буфера (взаимного перемещения абонентов) «5 6 2» (см. Ссылку 2) или нажмите [TRANS/PGM] + «\* 2». На данный номер переместятся все настройки абонента, на аппарате которого было выполнено сохранение их во временный буфер, а настройки данного номера автоматически будут перенесены на первый номер.

#### Условия

1. Во временном буфере сохраняется вся информация о свойствах и настройках абонента в данном порту системы. Эти свойства могут быть восстановлены в данном порту или перенесены на другой порт.
2. Взаимное перемещение абонентов возможно только для аппаратов одного типа.
3. При взаимном перемещении аппаратов разного типа корректное перемещение назначения клавиш не гарантируется.
4. Свойства цифрового абонента могут быть перенесены только на другой цифровой порт, а свойства аналогового абонента могут быть перенесены только на другой аналоговый порт,.

#### Ссылки

1. Код сохранения настроек абонента во временном буфере: 3.6.7 (Программа 106 – ПК 21).
2. Код извлечения сохраненных настроек из временного буфера (взаимного перемещения абонентов): 3.6.7 (Программа 106 – ПК 22).

### 2.4.24. Последовательный вызов абонентов клавишами DSS (Station Serial Call)

#### Описание

В процессе разговора с внутренним абонентом можно прервать этот разговор и инициировать вызов другого внутреннего абонента простым нажатием программируемой клавиши прямого доступа к абоненту {DSS}.

#### Использование

В процессе разговора нажмите нужную клавишу прямого доступа к абоненту – текущее соединение разорвется и инициируется новый вызов.

**2.4.25. Синхронизация времени от сети ISDN (Time & Date setup by digital network)****Описание**

При исходящем вызове в момент ответа вызываемого абонента сеть ISDN может отправлять информационный элемент с датой и временем соединения в сообщении «CONNECT». Системные дата и время могут один раз в сутки синхронизироваться с данными, поступающими от сети ISDN.

**Использование**

Для установки синхронизации от сети ISDN:

1. Нажмите клавишу [**TRANS/PGM**].
2. Наберите «**0 4 6**» и «**1**» (Синхронизировать).
3. Нажмите клавишу [**HOLD/SAVE**].

**Условия**

1. Данная функция может быть введена оператором, либо установлена администратором системы.
2. Данная функция может быть полезна для точной настройки часов системы, а так же для автоматического перехода на летнее/зимнее время.

## 2.4.26. Передача голосовой информации занятому абоненту (Voice Over)

### Описание

Данная функция обеспечивает передачу голосовой информации занятому абоненту без прерывания его текущего разговора. Только вызываемый абонент слышит обоих участников. Он может отвечать им одновременно или вести с ними попеременный разговор.

### Использование

1. Абонент А ведет разговор с абонентом Б.
2. Абонент А получает ожидающий вызов от абонента В (см. Ссылку 1).
3. Абонент А слышит предупреждающий сигнал.
4. После этого он соединяется с обоими участниками разговора. При этом абоненты Б и В слышат его одновременно и он одновременно слышит их обоих (но друг друга они не слышат).
5. Индикатор клавиши **[HOLD/SAVE]** на аппарате абонента А мигает с частотой 60 раз в минуту.
6. Абонент А нажимает мигающую клавишу **[HOLD|SAVE]**.
7. Абонент Б подключается к источнику музыки при удержании.
8. Абонент А соединяется с абонентом В.
9. Последующие нажатия клавиши **[HOLD/SAVE]** приводят к переключению между участниками разговора.

### Условия

1. Абоненту, установившему режим DND, передача голосовой информации другим абонентом невозможна.
2. Оператор может передать голосовую информацию абоненту, установившему режим DND.
3. Если абонент, получивший голосовую информацию, повесит трубку, соединение будет разорвано. Если абонент В повесит трубку, то на аппарате абонента А перестанет мигать клавиша **[HOLD/SAVE]** и разговор с абонентом Б перейдет в нормальный режим.
4. Абонент, разговор с которым был переведен в режим удержания, подключается к источнику музыки при удержании (см. Ссылку 2).
5. Таймер возврата вызова с удержания не активируется при использовании функции передачи голосовой информации.
6. При каждом переключении между участниками разговора должен раздаваться подтверждающий сигнал.
7. Голосовая информация занятому абоненту будет передана независимо от того, говорит он с использованием трубки или спикерфона.

### Ссылки

1. Ожидающий вызов: 2.4.5
2. Музыка при удержании: 2.4.17

### Программирование

- Прием голосовой информации занятым абонентом **4.1.4.6 (Программа 113 – ПК 6)**
- Возможность передачи голосовой информации занятому абоненту **4.1.2.22 (Программа 111 – ПК 22)**



## 2.4.27. Будильник (Wakeur)

### Описание

Каждый абонент может установить на своем аппарате сигнал будильника на любое время. Этот сигнал можно активизировать в двух режимах: один раз или ежедневно. При поднятии трубки во время сигнала будильника Вы услышите специальный сигнал набора. Оператор так же может установить или снять сигнал будильника для любого абонента.

### Использование

#### Для задания времени сигнала с аппарата оператора:

1. Нажмите клавишу **[TRANS/PGM]**.
2. Наберите «**0 4 2**».
3. Выберите диапазон абонентов (если требуется задать время для одного абонента, введите «\*» вместо второго номера).
4. Наберите часы (2 цифры) и минуты (2 цифры) в 24-х часовом формате (установится однократный режим).
5. Для включения ежедневного режима нажмите клавишу «**#**».
6. Нажмите клавишу **[HOLD/SAVE]**.

#### Для отмены сигнала будильника с аппарата оператора:

1. Нажмите клавишу **[TRANS/PGM]**.
2. Наберите «**0 4 3**».
3. Выберите диапазон абонентов (если требуется отмена для одного абонента, введите «\*» вместо второго номера).
4. Нажмите клавишу **[HOLD/SAVE]**.

#### Для задания времени сигнала с любого цифрового аппарата:

1. Нажмите клавишу **[TRANS/PGM]**.
2. Наберите «**4 1**».
3. Наберите часы (2 цифры) и минуты (2 цифры) в 24-х часовом формате (установится однократный режим).
4. Для включения ежедневного режима нажмите клавишу «**#**».
5. Нажмите клавишу **[HOLD/SAVE]**.

#### Для отмены сигнала будильника с любого цифрового аппарата:

1. Нажмите клавишу **[TRANS/PGM]**.
2. Наберите «**4 2**».
3. Нажмите клавишу **[HOLD/SAVE]**.

### Условия

1. Если режим будильника установлен, на дисплее цифрового аппарата перед значением текущего времени отображается мигающий символ «\*».
2. Сигнал будильника автоматически прекращается после трехкратного включения (если он не был отключен до этого вручную поднятием трубки).
3. Если установлена плата VMIB, 3 раза проигрывается соответствующее голосовое сообщение и затем включается музыка на удержании.
4. Если абонент не ответит на сигнал будильника, на аппарат Оператора поступает предупреждающий сигнал об отсутствии реакции абонента на сигнал будильника (Wake-up Fail).

- Ring).
5. Если Оператор позвонит абоненту, не ответившему на сигнал будильника, предупреждающий сигнал отключится с подачей подтверждающего сигнала.
  6. Если Таймер звонка оператору об отсутствии реакции на сигнал будильника [Wake-up Fail Ring Timer] установлен в **0**, этот звонок не отключается автоматически.
  7. Если Таймер звонка оператору об отсутствии реакции на сигнал будильника [Wake-up Fail Ring Timer] установлен в **99**, этот звонок не поступает на аппарат оператора.
  8. Если Таймер звонка оператору об отсутствии реакции на сигнал будильника [Wake-up Fail Ring Timer] назначен в диапазоне **1~98**, этот звонок автоматически отключается по истечении этого таймера.

### ***Программирование***

---

- Таймер сигнала оператору об отсутствии реакции на сигнал будильника (Wake-up Fail Ring Timer) **4.5.3.7 (Программа 182 - ПК 7)**

**2.4.28. Продление времени соединения внешняя линия – внешняя линия (Extend CO-to-CO Connection).**

Длительность соединения, установленного между двумя аналоговыми внешними линиями с помощью функций DISA или Автоматической переадресации на внешнюю линию или при неконтролируемой конференции, ограничена таймером неконтролируемой конференции. По истечении этого таймера система автоматически разорвет соединение. Данная функция позволяет продлить время соединения. При активизации данной функции система резервирует приемник тонального сигнала (DTMF) для детектирования сигнала продления соединения.

**Использование**

За 15 секунд до истечения Таймера неконтролируемой конференции система посылает предупреждающий сигнал обоим участникам разговора.

Для продления соединения внешняя линия – внешняя линия по истечении таймера неконтролируемой конференции:

Наберите код продления Таймера неконтролируемой конференции «##» и коэффициент продления (цифра 1~9). Система перезапустит Таймер неконтролируемой конференции и установит его новое значение в соответствии с введенным коэффициентом. Так, если установленное значение Таймера неконтролируемой конференции равно 10 минут и был введен коэффициент 3, новое значение данного таймера будет равно 30 минут.

**Условия**

1. Для использования данной функции в системе должен быть хотя бы один свободный приемник тонального сигнала.
2. Эта функция применима при соединении аналоговых внешних линий с помощью функций DISA или автоматической переадресации на внешнюю линию.

**Программирование**

- Разрешение на увеличение таймера неконтролируемой конференции **4.4.1.18 (Программа 160 – ПК 18)**
- Таймер неконтролируемой конференции **4.5.3.6 (Программа 182 – ПК 6)**

## 2.4.29. Селекторный вызов (Forced Hands free Mode)

### Описание

При использовании цифрового аппарата вызывающий абонент может временно изменить тип приема внутреннего вызова на вызываемом цифровом аппарате (звонковый вызов -> голосовой вызов).

### Использование

1. Наберите внутренний номер цифрового аппарата, для которого установлен звонковый вызов.
2. После начала сигнала послышки вызова (длинные гудки) наберите код изменения типа приема внутреннего вызова ( «#» ).
3. На вызываемом аппарате прекратится вызов, включатся микрофон и динамик.

### Условия

1. После изменения типа приема система выдаст предупреждающий сигнал.
2. Если для вызываемого абонента назначен Спаренный абонент (см. Ссылку 1), тип приема для него не может быть изменен.
3. Если вызываемый абонент использует функцию Мобильный внешний номер, тип приема для него не может быть изменен.
4. Селекторный вызов может быть осуществлен только абонентом, для которого Разрешение на изменение типа приема внутреннего вызова установлено в «ON».

### Ссылки

1. Спаренные абоненты : 2.9.2

### Программирование

- Разрешение на изменение типа приема внутреннего вызова **4.1.2.19 (Программа 111- ПК 19)**

## 2.4.30. Виртуальный внутренний абонент (Hot Desk)

### Описание

Данная функция позволяет абоненту восстановить/удалить все свои настройки на любом освобожденном аппарате системы с использованием процедуры входа/выхода (login/logout). Это позволяет сотрудникам центра обработки вызовов или отдела продаж (агентам) выбрать любое рабочее место и начать работу, выполнив процедуру входа (login). После выполнения процедуры выхода (logout) данный аппарат освобождается для дальнейшего использования другими агентами..

### Использование

Процедура входа (login) на освобожденном аппарате:

1. Снимите трубку или нажмите клавишу **[MON]**.
2. Наберите код авторизации.

3. Данный аппарат начнет функционировать со всеми настройками абонента, соответствующими введенному авторизационному коду (номер абонента, класс сервиса, назначение приема входящих вызовов и т.д.).

#### Процедура выхода (logout):

1. Нажмите **[TRANS/PGM]** + « \* \* » или нажмите программируемую клавишу {**Agent Logout/Агентский выход**}.
2. Выберите тип переадресации с использованием клавиш **[UP/DOWN]**.  
Поддерживаемые типы переадресации:
  - внутреннего абонента,
  - на мобильный внешний номер,
  - на внешнюю линию с использованием ячейки персонального ускоренного набора 000,
  - на группу внешней голосовой почты.
  - на голосовую почту VMIB.
3. Нажмите клавишу **[HOLD]**.
4. Все Ваши настройки сохранятся, а аппарат освободится.

#### Условия

1. В нерабочем состоянии на дисплее освобожденного аппарата высвечивается надпись: "ВИРТУАЛЬН. АБОНЕНТ (xxx)". ("xxx" - физический номер данного аппарата)
2. На освобожденном аппарате в нерабочем состоянии доступна только процедура входа (login).
3. Общее количество агентов ограничено емкостью системы (устанавливается администратором системы).

Максимальное количество виртуальных внутренних абонентов =

Общее количество абонентов - Общее количество установленных аппаратов.

4. Каждый виртуальный внутренний абонент должен иметь собственный уникальный пароль (код авторизации), назначаемый в Программе 227. Номера портов виртуальных абонентов для назначения кода авторизации можно просмотреть в Программе 250 – ПК 2.
5. Сохраняемые настройки виртуального абонента:
  - Внутренний номер абонента
  - Атрибуты абонента (Программы 111-124)
  - Прием входящих вызовов (назначение приема входящих вызовов по внешним линиям, Прямой входящий набор номера DID)
  - Принадлежность к группам приема вызовов
  - Голосовой почтовый ящик
6. Если агент выполнит процедуру входа с другим паролем на аппарате, для которого не была выполнена процедура выхода, выход выполнится автоматически.
7. Если виртуальный внутренний абонент не производил каких-либо действий до истечения Таймера автоматического выхода (Auto Log-Out Timer), для него будет автоматически выполнена процедура выхода.
8. Назначения клавиш для виртуального внутреннего абонента не изменятся, даже если он выполнил процедуру входа на цифровом аппарате другого типа. Поэтому рекомендуется для использования функции виртуального внутреннего абонента установить цифровые аппараты одного типа.
9. Для использования функции виртуального внутреннего абонента могут быть применены цифровые аппараты, количество клавиш на которых больше 12.
10. Внутренний номер, связанный с модемом (Программа 170), не может быть использован как виртуальный внутренний абонент.

11. При перезагрузке системы для всех авторизовавшихся виртуальных абонентов автоматически будет выполнена процедура выхода.

### Программирование

- Освобождение аппарата для функции виртуального внутреннего абонента (Программа 112 - ПК 23 )
- Назначение количества агентов 3.6.9.1 (Программа 250 - ПК 1)
- Просмотр назначенного количества агентов 3.6.9.2 (Программа 250 - ПК 2)
- Таймер автоматического выхода 3.6.9.3 (Программа 250 – ПК 3)
- Таблица кодов авторизации 4.11.1 (Программа 227)

### 2.4.31. Журнал вызовов (Call Log)

#### Описание

Данная функция позволяет пользователям цифровых аппаратов серий LDP или LKD просматривать список последних (15-50) входящих и исходящих вызовов. Абонент может пролистывать этот список и активизировать исходящий вызов на выбранный номер.

Список включает номер вызывающего абонента (АОН) для входящих вызовов или набранный номер для исходящих вызовов, дату и время начала вызова, а также имя из директорий персонального или системного ускоренного набора. Журнал вызовов хранится в памяти центрального процессора и, следовательно, сохраняется при отключении/включении или замене аппарата.

Доступны следующие списки вызовов (максимальное количество записей в списке вызовов назначается в Программе 160, ПК 19, диапазон 15-50):

- Список последних входящих вызовов.
- Список последних исходящих вызовов (аналогично списку для повторного набора одного из последних 10 номеров).
- Список утерянных вызовов (Функция: Сохранение АОН для неотвеченных вызовов - CLI Message Wait). Этот пункт аналогичен нажатию моргающей клавиши {Call Back}.

Для назначения программируемой клавиши как клавиши «Журнал вызовов»:

- Нажмите клавишу [TRANS/PGM].
- Нажмите ПК.
- Наберите код вызова журнала вызовов (TRANS/PGM + 5 7)
- Нажмите клавишу [HOLD/SAVE].

#### Использование

##### В случае 3-х линейного терминала серии LDP

1. Нажмите ПК «Журнал вызовов» - на дисплее появится сообщение:

- |                     |
|---------------------|
| 1. Входящие вызовы  |
| 2. Исходящие вызовы |

3. Утерянные вызовы
^
ОК

Для выбора типа вызовов нежмиме клавиши [UP] или [DOWN].

2. Выберите «1. **Входящие вызовы**» для просмотра последних 15-50 входящих вызовов (Максимальное количество номеров в списке назначается в Программе 190 - ПК19 ).

Пример:

01991234567
04/11 12:50 MR. ПАРК
НАЗАД УДАЛИТЬ НАБРАТЬ

Проклистывание списка осуществляется клавишами [Up/Down].

Если высвечивается номер вызывающего абонента, для осуществления исходящего вызова к нему – нажмите клавишу <НАБРАТЬ>, а для удаления этого номера – клавишу <УДАЛИТЬ>.

3. Выберите «2. **Исходящие вызовы**» для просмотра последних 15-50 исходящих вызовов (Количество номеров в списке назначается в Программе 190 - ПК19 ).

Пример:

01991234567
04/11 12:50 MR. ПАРК
НАЗАД УДАЛИТЬ НАБРАТЬ

Проклистывание списка осуществляется клавишами [Up/Down].

Если высвечивается требуемый номер, для осуществления исходящего вызова к нему – нажмите клавишу <НАБРАТЬ>, а для удаления этого номера – клавишу <УДАЛИТЬ>.

4. Выберите «3. **Утерянные вызовы**» для просмотра списка неотвеченных вызовов.

Пример:

123456789
04/11 12:50 CNT: 01
НАЗАД ВЫБРАТЬ> ОТВЕТИТЬ

Нажатием клавиши <ВЫБРАТЬ> можно выбрать одно из следующих действий:

- **ОТВЕТИТЬ** – осуществление исходящего вызова на данный номер
- **УД ЭТО** – удаление данного номера
- **УД ВСЕ** – удаление всех номеров
- **СОХРАН** – сохранение данного номера
- **ИМЯ/НОМ** – переключение отображения Имя/Номер

На дисплее также отображается количество неотвеченных вызовов для данного номера.

### В случае терминала серии LKD

1. Нажмите ПК «Журнал вызовов» - на дисплее появится сообщение:

1. Входящие вызовы
2. Исходящие вызовы
3. Утерянные вызовы
^

Для выбора типа вызовов нажмите клавиши [UP] или [DOWN].

2. Выберите «1. **Входящие вызовы**» для просмотра последних 15-50 входящих вызовов





осуществления исходящего вызова к нему, или нажать клавишу **<ПОДРОБНО>** для отображения даты и времени вызова перед нажатием клавиши **<НАБРАТЬ>**.

Входящие вызовы -01
14/12 12:00
МР. ПАРК
12345678
НАЗАД    УДАЛИТЬ    НАБРАТЬ

Для удаления списка – нажмите клавишу **<УДАЛИТЬ>**.

3. Выберите «**2. Исходящие вызовы**» для просмотра последних 15-50 исходящих вызовов (аналогично нажатию клавиши {REDIAL} при положенной трубке).

Пример:

Исходящие вызовы
<b>11111111</b>
22222222
33333333
44444444
НАЗАД    ПОДРОБНО    НАБРАТЬ

Абонент может выбрать требуемый номер и нажать клавишу **<НАБРАТЬ>** для осуществления исходящего вызова к нему, или нажать клавишу **<ПОДРОБНО>** для отображения даты и времени вызова перед нажатием клавиши **<НАБРАТЬ>**.

Исходящие вызовы -01
14/12 12:00
МР. ПАРК
11111111
НАЗАД    УДАЛИТЬ    НАБРАТЬ

Для удаления списка – нажмите клавишу **<УДАЛИТЬ>**.

4. Выберите «**3. Утерянные вызовы**» для просмотра списка неотвеченных вызовов.

Пример:

Утерянные вызовы
<b>12345678</b>
23456789
2314401
НАЗАД    ПОДРОБНО    НАБРАТЬ

Абонент может выбрать требуемый номер и нажать клавишу **<НАБРАТЬ>** для осуществления исходящего вызова к нему, или нажать клавишу **<ПОДРОБНО>** для отображения даты и времени вызова перед нажатием клавиши **<НАБРАТЬ>**.

Утерянные вызовы
------------------

12345678
23456789
123456789
04/11 12:50 CNT: 01
НАЗАД    ПОДРОБНО    НАБРАТЬ

Нажатием клавиши **<ВЫБРАТЬ>** можно выбрать одно из следующих действий:

- ОТВЕТИТЬ – осуществление исходящего вызова на данный номер
- УД ЭТО – удаление данного номера
- УД ВСЕ – удаление всех номеров
- СОХРАН – сохранение данного номера
- ИМЯ/НОМ – переключение отображения Имя/Номер

На дисплее также отображается количество неотвеченных вызовов для данного номера.

### Условия

1. Для использования данной функции на аппарате абонента должна быть назначена клавиша «Журнал вызовов».
2. Максимальное количество номеров в списке назначается в Программе 160 - ПК19 (Диапазон: 15 – 50).
3. При изменении максимального количества номеров журналы входящих и исходящих вызовов всех абонентов очищаются.
4. Максимальное количество записей в журналах вызовов всех абонентов составляет 5000 для системы LDK-300, 10000 для системы LDK-600 и 2000 для системы LDK-100.
5. Назначенное количество номеров в журналах вызовов выделяется абонентам, начиная с физического порта 1. Например, для системы LDK-300 при назначении количества номеров в журналах вызовов равном 50, все 5000 записей будут распределены только между первыми 100 абонентами.
6. Для использования списка Утерянных вызовов абонентам должны быть разрешены функции «Сохранение АОН для неотвеченных вызовов (CLI Message Wait)» и «Отображение имени из ускоренного набора (CLI Name Display)».

### Программирование

- Сохранение АОН для неотвеченных вызовов – **Программа 114 – ПК 4**
- Отображение имени из ускоренного набора – **Программа 114 – ПК 11**
- Максимальное количество номеров в списке – **Программа 160 – ПК 19**

## 2.4.32. Индикатор «Я – на месте» (In-Room Indication)

### Описание

Администратор должен не снимая трубки нажать клавишу «Я – на месте» и клавишу [HOLD/SAVE]. При этом загораются аналогичные индикаторы на аппаратах абонентов, входящих в определенную группу. В системе может быть назначено до 10 групп. Количество членов в каждой группе не может превышать 20 (не считая Администратора).

Для назначения клавиши «Индикатор «Я – на месте»:

- Нажмите клавишу [TRANS/PGM]
- Нажмите программируемую клавишу
- Нажмите клавишу [TRANS/PGM]
- Наберите «\*8»
- Нажмите клавишу [HOLD/SAVE]

**Использование**

---

Для включения/выключения Индикатора «Я - на месте» на аппарате администратора:

- Убедитесь, что клавиша «Индикатор «Я – на месте» назначена
- Не снимая трубки нажмите клавишу «Индикатор «Я – на месте»
- Нажмите клавишу [HOLD/SAVE]

**Условия**

---

1. Если аппарат Администратора занят, включить/выключить Индикатор «Я – на месте» невозможно.
2. При попытке включить/выключить Индикатор «Я – на месте» на любом аппарате, кроме аппарата Администратора система выдаст сигнал ошибки.
3. Если после нажатия клавиши «Индикатор «Я – на месте» клавиша [HOLD/SAVE] не будет нажата в течении 5 с, включения/выключения индикатора «Я – на месте» не произойдет.

**Программирование**

---

- Индикатор «Я – на месте» - Администратор **4. 2. 22. 1 (Программа183 – ПК1)**
- Индикатор «Я – на месте» - Абонент группы **4. 2. 22. 2 (Программа183 – ПК 2)**

### 2.4.33. Звуковая сигнализация (Chime Bell)

#### Описание

При нажатии на клавишу Звуковой сигнализации на аппарат вызываемого абонента подается особый звуковой сигнал.

Для назначения клавиши «Звуковая сигнализация»:

- Нажмите клавишу [TRANS/PGM]
- Нажмите программируемую клавишу
- Нажмите клавишу [TRANS/PGM]
- Наберите «\*9»
- Нажмите клавишу [HOLD/SAVE]

#### Использование

Для активизации звуковой сигнализации:

Нажмите клавишу «Звуковая сигнализация» на аппарате вызывающего абонента.

#### Условия

1. Подача особого звукового сигнала прекращается по истечении Таймера Звуковой сигнализации.
2. На особый звуковой сигнал не может быть дан ответ.
3. Если аппарат вызываемого абонента занят, на него подается приглушенный звуковой сигнал.
4. В системе LDK-300/300E может быть назначено до 100 пар абонентов, а в системе LDK-100 – до 50 пар.

#### Программирование

- Пары абонентов для Звуковой сигнализации 4. 2. 23. 1(Программа184 – ПК1)
- Контакты внешних реле для Звуковой сигнализации 4. 2. 23. 2(Программа184 – ПК 2)
- Таймер Звуковой сигнализации 4. 2. 23. 3(Программа184 – ПК 3)
- Частотные характеристики Звуковой сигнализации 4. 2. 23. 4(Программа184 – ПК 4)

## 2.5. Функции запрета вызовов

### 2.5.1. Код учета (Account Code)

#### Описание

Код учета используется для идентификации исходящих вызовов с целью учета или тарификации. Этот код содержится в детальном протоколе соединений (SMDR). Код учета может быть назначен для каждого абонента. Его длина не должна превышать 12 цифр.

#### Использование

Для ввода кода учета перед захватом внешней линии:

1. Нажмите программируемую клавишу {ACCOUNT CODE}.
2. Наберите код учета  
(до 12 цифр, при меньшем количестве цифр завершите набор вводом «\*»).
3. Вы услышите внутренний сигнал готовности системы (гудок).
4. Выберите внешнюю линию для вызова абонента.

Для ввода кода учета во время разговора с внешним абонентом:

1. Нажмите программируемую клавишу {ACCOUNT CODE}.
2. Наберите код учета.
3. Нажмите программируемую клавишу {ACCOUNT CODE} еще раз для возврата к разговору с внешним абонентом.

Для ввода кода учета без использования клавиши {ACCOUNT CODE} во время разговора с внешним абонентом:

1. Нажмите клавишу [TRANS/PGM].
2. Наберите «5 5 0» (код вывода кода учета в детальный протокол соединений: см. Ссылку 1).
3. Наберите код учета  
(до 12 цифр, при меньшем количестве цифр завершите набор вводом «\*»).

#### Условия

1. На цифровом аппарате можно назначить программируемую клавишу {ACCOUNT CODE} для доступа к функции Код учета:  
[TRANS/PGM] + ПК + [TRANS/PGM] + 8 0 + [HOLD/SAVE]
2. Во время ввода кода учета разговор с внешним абонентом невозможен.
3. Абонент может ввести код учета до установления соединения с внешним абонентом.

#### Ссылки

1. Код вывода кода учета в детальный протокол соединений (SMDR Account Enter Code): **3.6.7 (Программа 106 – ПК 10)**

## 2.5.2. Код авторизации (Authorization Code)

### Описание

Если администратор системы установил для конкретного пользователя необходимость использования кода авторизации, этот пользователь обязан ввести код авторизации при звонке внешнему абоненту. Код авторизации назначается абонентом или администратором системы.

Код авторизации отображается в детальном протоколе соединений, а также применяется при использовании функции прямого доступа в систему (DISA).

Если Ваш авторизационный код станет известен посторонним лицам, то существует опасность использования его с целью мошенничества таким образом, что стоимость совершенных ими платных вызовов будет отнесена на Ваш счет. Для предотвращения этого, во-первых, используйте достаточно сложные коды авторизации и выбирайте их случайным образом, а, во-вторых, чаще их меняйте.

Длина кода авторизации – от 3 до 11 цифр. Коды авторизации должны быть уникальны. Количество кодов авторизации зависит от системы:

LDK-100	LDK-300	LDK-300E	Примечание
001-128	0001-0300	0001-0600	Данные коды авторизации соответствуют абонентам системы с номерами портов, равными номеру кода авторизации. Класс сервиса в Программе 227 отображает класс сервиса абонента.
129-500	0301-1000	0601-2000	Данные коды авторизации назначаются администратором системы. Класс сервиса назначается для каждого кода авторизации в Программе 227 – ПК2/ПК3.

### Использование

Для доступа к внешней линии при необходимости использования кода авторизации:

1. Попробуйте выбрать внешнюю линию – Вы услышите сигнал запрета.
2. Введите авторизационный код и «#».
3. Если введен правильный код, Вы получите доступ к внешней линии. В противном случае Вы услышите сигнал ошибки.

### Условия

1. Нельзя назначить два одинаковых авторизационных кода.
2. Для регистрации кода авторизации на аппарате абонента:  
**[TRANS/PGM] + 3 1 + код авторизации + [HOLD/SAVE]**
3. Для изменения кода авторизации:  
**[TRANS/PGM] + 3 2 + текущий код авторизации + # + новый код авторизации + [HOLD/SAVE]**
4. Если для абонента администратором системы включена опция Авторизация для доступа к внешней линии или Авторизация для доступа к Внешнему LCR или Авторизация после первых цифр номера в LCR, то при попытке выхода на внешнюю линию абонент должен набрать код авторизации.

### Ссылки

1. Маршрутизация по наименьшей стоимости : 2.2.7

### **Программирование**

---

- Таблица кодов авторизации **4.11.1 (Программа 227)**
- Авторизация при использовании функции DISA **4.2.2.3 (Программа 141 – ПК 3)**
- Авторизация для доступа к внешней линии **4.2.2.9 (Программа 141 – ПК 9)**
- Авторизация для доступа к Внешнему LCR **4.1.2.16 (Программа 111 – ПК 16)**
- Авторизация после первых цифр номера в LCR **4.9.2.6 (Программа 221 – ПК 6)**

### **2.5.3. Автоматическое отключение вызова (Automatic Call Release)**

---

#### **Описание**

---

В случае не отвеченного внешнего или внутреннего вызова соединение будет автоматически разорвано по истечении Таймера автоматического отключения внешней линии и Таймера автоматического отключения внутреннего вызова, соответственно. При этом внешняя линия или вызываемый внутренний абонент освободятся, а вызывающий абонент либо также освободится (если он использовал спикерфон), либо услышит в трубке сигнал ошибки.

#### **Условия**

---

1. Если на аппарате вызываемого внутреннего абонента включен тип приема внутреннего вызова Н - голосовой вызов с функцией автоответа (см. Ссылку 1), такой вызов рассматривается как отвеченный и автоматического отключения вызова не произойдет.
2. Если таймеры автоматического отключения установлены в 0, автоматического отключения вызова не произойдет.
3. Если при инициализации вызова используется спикерфон, то по истечении соответствующего таймера автоматического отключения соединение будет разорвано и аппарат автоматически перейдет в свободное состояние.
4. Если при инициализации вызова используется трубка, то по истечении соответствующего таймера автоматического отключения соединение будет разорвано и абонент услышит сигнал ошибки.

#### **Ссылки**

---

1. Тип приема внутреннего вызова: 2.4.14

### **Программирование**

---

- Таймер автоматического отключения внешней линии **4.5.1.14 (Программа 180 – ПК 14)**
- Таймер автоматического отключения внутреннего вызова **4.5.3.5 (Программа 182 – ПК 5)**

**2.5.4. Класс сервиса (COS)****Описание**

Каждому абоненту и внешней линии могут быть назначены различные классы сервиса для разрешения или запрета вызовов. Ограничения на осуществление вызова зависят от классов сервиса абонента и внешней линии и определяются приведенной ниже таблицей.

**➤ Класс сервиса**

COS внешней линии						
		1	2	3	4	5
C O S  A B O H E N T A	1	Нет ограничений	Нет ограничений	Нет ограничений	Таблица дальней связи (не более 8 цифр)	Нет ограничений
	2	Таблица А	Таблица А	Нет ограничений	Таблица дальней связи (не более 8 цифр)	Нет ограничений
	3	Таблица В	Нет ограничений	Таблица В	Таблица дальней связи (не более 8 цифр)	Нет ограничений
	4	Таблицы А и В	Таблица А	Таблица В	Таблица дальней связи (не более 8 цифр)	Нет ограничений
	5	Таблица дальней связи	Таблица дальней связи	Таблица дальней связи	Таблица дальней связи (не более 8 цифр)	Нет ограничений
	6	Таблица дальней связи (не более 8 цифр)	Таблица дальней связи (не более 8 цифр)	Таблица дальней связи (не более 8 цифр)	Таблица дальней связи (не более 8 цифр)	Нет ограничений
	7	Только внутренние вызовы	Только внутренние вызовы	Только внутренние вызовы	Только внутренние вызовы	Только внутренние вызовы
	8	Таблица С	Таблица С	Нет ограничений	Таблица дальней связи (не более 8 цифр)	Нет ограничений
	9	Таблица D	Таблица D	Нет ограничений	Таблица дальней связи (не более 8 цифр)	Нет ограничений

**➤ COS Абонента**

COS 1	Нет ограничений на набираемые цифры.
COS 2	Ограничивается Таблицей ограничения набора А
COS 3	Ограничивается Таблицей ограничения набора В
COS 4	Ограничивается Таблицами ограничения набора А и В
COS 5	Ограничивается Таблицей кодов дальней связи (длина набираемого номера МОЖЕТ превышать 8 цифр).
COS 6	Ограничивается Таблицей кодов дальней связи



	(длина набираемого номера НЕ может превышать 8 цифр).
COS 7	Разрешены только оповещение, внутренние и тревожные вызовы. Запрещен любой набор по внешним линиям.
COS 8	Ограничивается Таблицей ограничения набора С
COS 9	Ограничивается Таблицей ограничения набора D

➤ **COS внешней линии**

COS 1	Ограничения на набираемые цифры определяются классом сервиса абонента.
COS 2	Ограничивается Таблицей ограничения набора А (для COS Абонента 2 и 4) и Таблицей ограничения набора С (для COS Абонента 8)
COS 3	Ограничивается Таблицей ограничения набора В (для COS Абонента 3 и 4) и Таблицей ограничения набора D (для COS Абонента 9)
COS 4	Для всех COS абонентов ограничивается Таблицей кодов дальней связи (длина набираемого номера НЕ может превышать 8 цифр).
COS 5	Снимает все ограничения для классов сервиса абонентов 2,3,4,5,6,8,9 (набор для COS Абонента 7 запрещен).

➤ **COS соединения внешняя линия – внешняя линия**

COS 1	Нет ограничений на набираемые цифры.
COS 2	Ограничивается Таблицей ограничения набора А
COS 3	Ограничивается Таблицей ограничения набора В
COS 4	Ограничивается Таблицами ограничения набора А и В
COS 5	Ограничивается Таблицей кодов дальней связи (длина набираемого номера МОЖЕТ превышать 8 цифр).
COS 6	Ограничивается Таблицей кодов дальней связи (длина набираемого номера НЕ может превышать 8 цифр).
COS 7	Разрешены только оповещение, внутренние и тревожные вызовы. Запрещен любой набор по внешним линиям.
COS 8	Ограничивается Таблицей ограничения набора С
COS 9	Ограничивается Таблицей ограничения набора D

➤ **Коды доступа к внешним линиям вышестоящих АТС**

Коды доступа к внешним линиям вышестоящих АТС игнорируются при анализе ограничений набора, если для линии, по которой совершается вызов, Тип вышестоящей АТС обозначен в как Учережденческая АТС (PBX) (Программа 141 – ПК 5).

➤ **Таблицы ограничения набора А и В**

Каждая таблица может содержать до 30 кодов, запрещенных к набору и до 30 кодов исключения.

➤ **Таблицы ограничения набора С и D**

Каждая таблица может содержать до 50 кодов, запрещенных к набору и до 50 кодов исключения.

➤ **Таблица кодов дальней связи**

Таблица может содержать до 20 кодов, запрещенных к набору и до 20 кодов исключения.

## Условия

1. Правила действия классов сервиса

- Если COS абонента равен 7, ему запрещен любой исходящий вызов по внешним линиям.
- Если COS внешней линии равен 5, то ограничения для COS абонентов 2~6 игнорируются и, следовательно, не действуют никакие ограничения на набор по внешним линиям.

- Если COS внешней линии равен 4, то ограничения для COS абонентов 2~6 игнорируются. Для всех COS абонентов разрешены только местные вызовы (длина набираемого номера не может превышать 8 цифр).
  - Если COS внешней линии равен 1, то ограничения на набор по внешним линиям определяются COS абонента.
  - Если COS внешней линии равен 2, то для COS абонентов 2 и 4 действуют ограничения Таблицы ограничения набора А. Отсутствуют ограничения на набор для COS абонентов 1 и 3. Для COS абонентов 5, действуют ограничения Таблицы кодов дальней связи (длина набираемого номера не может превышать 8 цифр).
2. При назначении таблиц разрешений/запретов система следует приведенным ниже правилам:
- Если в таблице нет ни одного назначения, запреты на набор не действуют.
  - Если назначения сделаны только в таблице запретов, то запрещен набор только этих номеров.
  - Если назначения сделаны только в таблице разрешений, то разрешен набор только этих номеров.
  - Если назначения сделаны в обеих таблицах, то первой проверяется таблица разрешений. Если набранный номер в ней найден – его набор разрешен, если не найден – проверяется таблица запретов. Если набранный номер в ней найден – его набор запрещен. Если набранный номер не найден ни в одной из таблиц – его набор разрешен.
3. Если проверка ограничений при входящих вызовах включена, правила действия классов сервиса применяются также и в том случае, когда абонент осуществляет набор после ответа на входящий вызов.

### **Программирование**

---

- COS Абонента **4.1.7 (Программа 116)**
- Отображение номеров абонентов по классам сервиса **4.1.17 (Программа 130)**
- COS Внешней линии **4.2.2.2 (Программа 141 – ПК 2)**
- Тип Вышестоящей АТС **4.2.2.2 (Программа 141 – ПК 5)**
- Назначение класса сервиса для соединения внешняя линия – внешняя линия **4.4.7 (Программа 166)**
- Таблицы ограничений набора **4.10.1 (Программа 224)**
- Таблица кодов дальней связи **4.10.2 (Программа 225)**
- Проверка ограничений при входящих вызовах **4.4.2.16 (Программа 161 – ПК 16)**

## 2.5.5. Зоны системного ускоренного набора (System Speed Zone)

### Описание

Может быть определено до 10 зон системного ускоренного набора. Ячейки системного ускоренного набора и абоненты могут быть приписаны к этим зонам. Только приписанные к определенной зоне абоненты имеют доступ к ячейкам ускоренного набора этой зоны. Ячейки ускоренного набора, не приписанные ни к одной зоне, доступны всем абонентам системы и на них не распространяются никакие ограничения.

При использовании ячеек системного ускоренного набора из каждой зоны система может проверять наложенные ограничения в соответствии с классами сервиса абонентов, а так же требовать ввода кода авторизации.

### Ссылки

1. Класс сервиса : 2.5.4
2. Код авторизации: 2.5.2

### Программирование

- Доступ к функциям ускоренного набора **4.1.3.9 (Программа 112 – ПК 9)**
- Разбивка ячеек системного ускоренного набора по зонам **4.11.5.1 (Программа 232 – ПК 1)**
- Доступ абонентов к зонам системного ускоренного набора **4.11.5.2 (Программа 232 – ПК 2)**
- Проверка ограничений **4.11.5.3 (Программа 232 – ПК 3)**
- Проверка авторизации **4.11.5.4 (Программа 232 – ПК 4)**

## 2.5.6. Мобильный класс сервиса (Walking COS)

### Описание

Эта функция позволяет временно снять ограничения на набор, установленные для данного аппарата. Она активируется набором соответствующего кода функции (или нажатием клавиши {Walking COS}) с вводом кода авторизации перед доступом к внешней линии.

### Использование

Для активизации этой функции с цифрового аппарата:

1. Нажмите клавишу [TRANS/PGM].
2. Наберите «2 3».
3. После получения подтверждающего сигнала введите код авторизации.
4. Если авторизационный код введен правильно, Вы услышите сигнал ответа системы (гудок) – в этот момент класс сервиса данного аппарата (см. Ссылку 3) временно изменится на класс сервиса, соответствующий введенному коду авторизации.
5. Вы можете один раз сделать вызов по внешней линии.

### Условия

1. Для программирования клавиши {Walking COS}:  
[TRANS/PGM] + ПК + [TRANS/PGM] + 2 3 + [HOLD/SAVE]
2. Эта функция может быть реализована как на цифровом, так и на аналоговом аппаратах..
3. Эта функция действует однократно. Если после ее активизации Вы положите трубку или нажмете клавишу [TRANS/PGM] для перевода внешней линии в режим удержания и выберите другую внешнюю линию, класс сервиса изменится на первоначальный.
4. Если Вы ошиблись в наборе номера, нажмите клавишу [FLASH] для нового набора по той же внешней линии.
5. В детальный протокол соединений будет выведен номер абонента, соответствующий коду авторизации, а не номер аппарата, с которого был сделан исходящий вызов.

### Ссылки

1. Код авторизации: 2.5.2
2. Детальное протоколирование соединений (SMDR): 2.12
3. Класс сервиса (COS): 2.5.4

### Программирование

- Таблица кодов авторизации 4.11.1 (Программа 227)

## 2.6. Группы приема вызовов (Hunt Group)

### Описание

Абоненты могут быть объединены в группы для того, чтобы входящие вызовы могли быть направлены на свободного абонента (или нескольких абонентов) в группе.

Каждая группа имеет пилотный номер (виртуальный номер группы) – определяется планом набора системы.

Количество групп приема вызовов и максимальное число абонентов в каждой группе для разных систем представлено в таблице:

	Количество групп	Максимальное число абонентов в группе
<b>LDK-100</b>	15	32
<b>LDK-300</b>	48	64
<b>LDK-300E</b>	48	64

Каждую группу приема вызовов могут обслуживать несколько голосовых сообщений.

Существует 6 типов групп приема вызовов:

<b>Циркулярная группа (Circular)</b>	Если абонент, на которого направляется вызов, не доступен, занят или не отвечает, вызов перенаправляется на следующего абонента в группе.
<b>Терминальная группа (Terminal)</b>	Если абонент, на которого направляется вызов, не доступен, занят или не отвечает, вызов перенаправляется на следующего по порядку абонента в группе. Вызов будет продолжать перенаправляться пока не достигнет последнего абонента в группе.
<b>Группа равномерного приема вызовов (UCD)</b>	Вызов направляется на наименее занятого абонента в группе.
<b>Звонковая группа (Ring)</b>	Вызов направляется на всех свободных абонентов в группе одновременно.
<b>Группа голосовой почты (Voice Mail)</b>	Эта группа назначается при использовании внешнего устройства голосовой почты, подключаемого к системе по аналоговым линиям. Только аналоговые абоненты могут быть членами такой группы.
<b>Группа сетевой голосовой почты (NET Voice Mail)</b>	Эта группа назначается при использовании сервиса централизованной голосовой почты в сети АТС.

### 2.6.1. Общие свойства групп приема вызовов

#### Голосовые сообщения

Система LDK поддерживает первое и второе голосовые сообщения для каждой группы приема вызовов. При поступлении входящего вызова в группу вызывающему абоненту по истечении соответствующего таймера проигрывается первое голосовое сообщение, записанное на плату

VMIB/AAIB. Если на этот вызов не ответили до истечения Таймера второго голосового сообщения, оно также проигрывается вызывающему абоненту. Проигрывание второго сообщения может периодически повторяться в соответствии с Таймером повтора второго голосового сообщения (см. Ссылку 1).

### Направление при переполнении (Overflow destination)

Если до истечения Таймера переполнения никто не ответил на входящий вызов, он может быть перенаправляется на абонента, группу абонентов, голосовое сообщение или системный ускоренный набор.

### Таймер отсутствия готовности (Wrap-up Timer)

Когда абонент из группы приема вызовов заканчивает разговор, система не направляет на него следующий входящий вызов до истечения Таймера отсутствия готовности.

### Источник музыки

Система LDK поддерживает до 12 источников музыки, которые могут использоваться в работе группы приема вызовов. Когда вызов помещается в очередь, вызывающий услышит музыку из предварительно назначенного источника (см. Ссылку 2).

### Назначение одного абонента в несколько групп

Абонент может быть назначен в одну или несколько групп приема вызовов одного типа.

### Режим «Не беспокоить» для группы

Абонент группы может установить на своем аппарате режим «Не беспокоить» для группы. В этом случае вызовы на этот аппарат направляться не будут.

Назначение клавиши HUNT-DND:

**[TRANS/PGM] + ПК + [TRANS/PGM] + 8 7 + Номер группы + [HOLD/SAVE]**

## Условия

1. На абонента, установившего на своем аппарате режимы «Не беспокоить» или Автоматическая переадресация, вызовы, приходящие в группу приема вызовов, не направляются.
2. Вызов, переведенный в группу приема вызовов, в случае не ответа не возвращается.
3. Если на вызов в группу приема вызовов не ответили до истечения Таймера первого голосового сообщения, оно будет проиграно вызывающему абоненту. Если Таймер первого голосового сообщения установлен в 0, вызывающий услышит голосовое сообщение до направления вызова на абонентов группы.
4. Если проигрывание голосового сообщения гарантировано (Таймер первого голосового сообщения установлен в 0), вызов поступает на абонента группы и Таймер переполнения включается только после полного завершения голосового сообщения.
5. Только первое голосовое сообщение может использоваться для гарантийного проигрывания.
6. Если Таймер первого голосового сообщения задан, а само голосовое сообщение не назначено, оно игнорируется.
7. Если все абоненты группы заняты при поступлении входящего вызова, вызов может быть помещен в очередь или направлен на альтернативное назначение (абонент или группа). Альтернативное назначение может быть задано для следующих групп: Терминальная, Циркулярная и Равномерного приема вызовов (UCD). Находясь в очереди, вызывающий абонент может быть подключен к источнику музыки до тех пор, пока на вызов не ответят или соединение не будет разорвано.  
**Примечание:** Не допускайте циклических альтернативных назначений!
8. Если все абоненты в группе недоступны (установили режимы «Не беспокоить», «Выйти из

группы», Автоматическая переадресация), все новые вызовы на группу (в том числе и находящиеся в очереди) перенаправляются в следующем порядке:

- a. На назначение переполнения – если оно задано.
  - b. На альтернативное назначение в случае группы равномерного приема вызовов – если оно задано.
9. Если на вызов не ответили до истечения Таймера переполнения, он будет перенаправлен на назначение переполнения после проигрывания голосового сообщения.
  10. Если назначение переполнения не задано, соединение будет разорвано по истечении Таймера переполнения.
  11. Если количество находящихся в очереди вызовов превысило назначенное значение для данной группы, все последующие входящие вызовы будут разъединены. Если альтернативное назначение задано и все члены группы заняты, входящие вызовы не ставятся в очередь, а перенаправляются на это альтернативное назначение. Если назначение переполнения задано, вызовы из очереди перенаправляются на него по истечении Таймера переполнения.
  12. ISDN-абонент может быть членом группы приема вызовов, но он может использоваться только для ответа на входящие в эту группу вызовы.
  13. ISDN-абонент не может быть первым членом группы приема вызовов.

### **Ссылки**

---

1. Запись системных голосовых сообщений : 2.11.1
2. Музыка при удержании : 2.4.17

### **Программирование**

---

- Назначение групп абонентов **4.7.1 (Программа 190)**
- Атрибуты групп абонентов **4.7.2 (Программа 191)**

## 2.6.2. Терминальная группа (Terminal Group)

Вызовы на пилотный номер терминальной группы направляются на первого абонента в группе. Если абонент недоступен или не отвечает до истечения Таймера не ответа, вызов будет перенаправлен на следующего члена группы. Так будет продолжаться до достижения последнего абонента группы. В этом случае вызов поступает на последнего абонента до истечения Таймера переполнения, а затем будет перенаправлен на назначение переполнения (абонент или группа). При непосредственном вызове какого-либо абонента группы обработка этого вызова может осуществляться по описанному выше алгоритму, либо обычным образом (определяется настройками системы). Если все абоненты группы заняты при поступлении входящего вызова, вызов может быть помещен в очередь или направлен на альтернативное назначение (абонент или группа).

**Примечание:** Не допускайте циклических альтернативных назначений!

[Пример]



Рисунок 2.6.1. Терминальная группа



### 2.6.3. Циркулярная группа (Circular Group)

Вызовы на пилотный номер циркулярной группы направляются на свободного абонента в группе. Если абонент недоступен или не отвечает до истечения Таймера не ответа, вызов будет перенаправлен на следующего члена группы. Так будет продолжаться до перебора всех свободных абонентов группы. В этом случае вызов поступает на последнего абонента до истечения Таймера переполнения, а затем будет перенаправлен на назначение переполнения (абонент или группа). При непосредственном вызове какого-либо абонента группы обработка этого вызова может осуществляться по описанному выше алгоритму, либо обычным образом (определяется настройками системы). Если все абоненты группы заняты при поступлении входящего вызова, вызов может быть помещен в очередь или направлен на альтернативное назначение (абонент или группа).

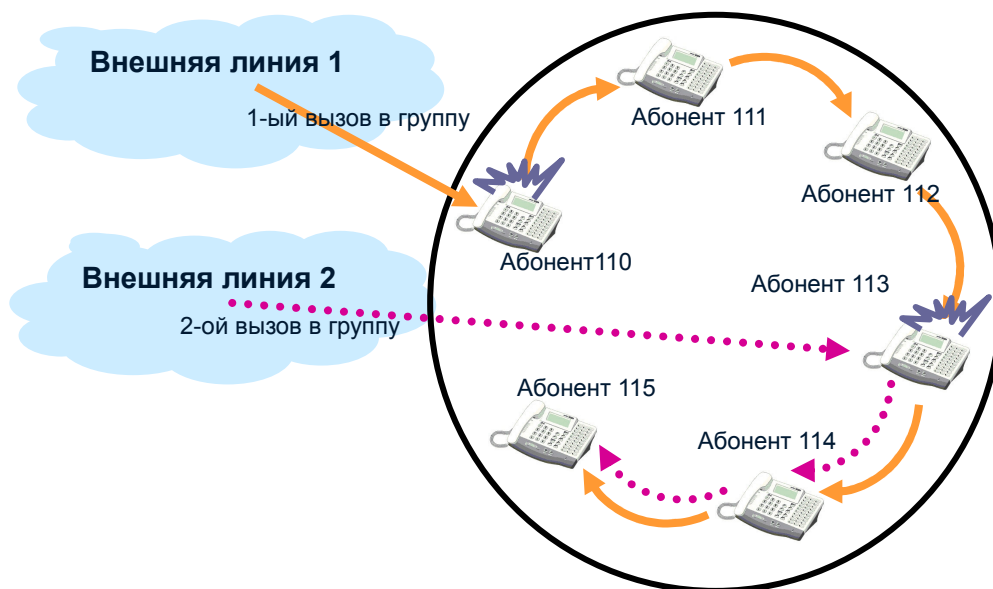
**Примечание:** Не допускайте циклических альтернативных назначений!

[Пример]



Рисунок 2.6.2. Циркулярная группа

### 2.6.4. Звонковая группа (Ring Group)

Вызовы на пилотный номер звонковой группы направляются на всех абонентов группы одновременно. Если на вызов не ответили до истечения Таймера переполнения, он будет перенаправлен на назначение переполнения, если оно задано. Если все абоненты группы заняты при поступлении входящего вызова, вызов может быть помещен в очередь.

[Пример]

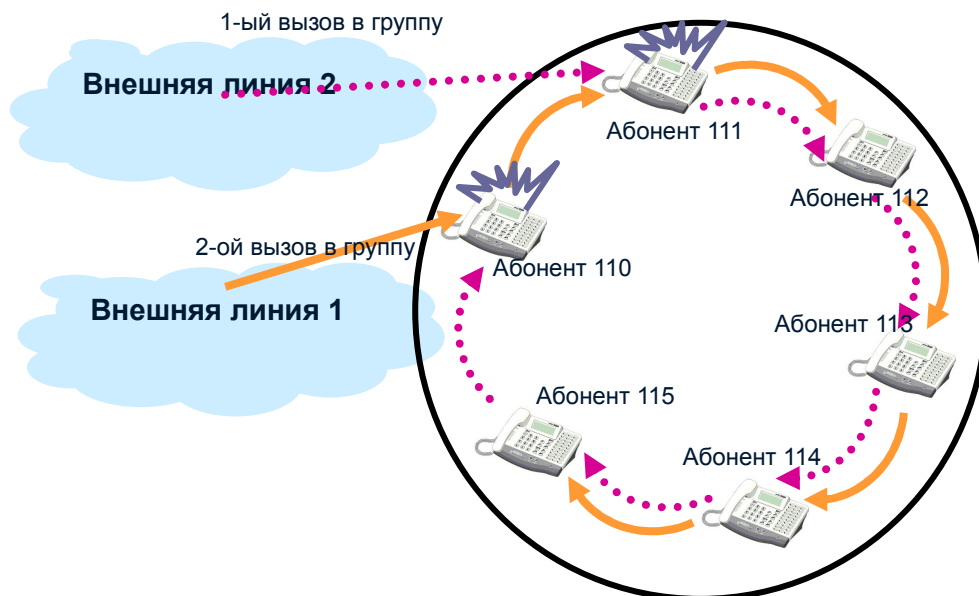

Рисунок 2.6.3. Звонковая группа

### 2.6.5. Группа внешней голосовой почты (Voice Mail Group)

Эта группа используется для внешнего устройства голосовой почты. В ее состав могут входить только аналоговые абоненты. При вызове этой группы система ищет свободного члена такой группы по алгоритму, аналогичному терминальной или циркулярной группе.

При использовании сервиса централизованной голосовой почты в сети АТС данная группа создается только в центральной АТС, в периферийных АТС используется группа Группа сетевой голосовой почты (NET Voice Mail).

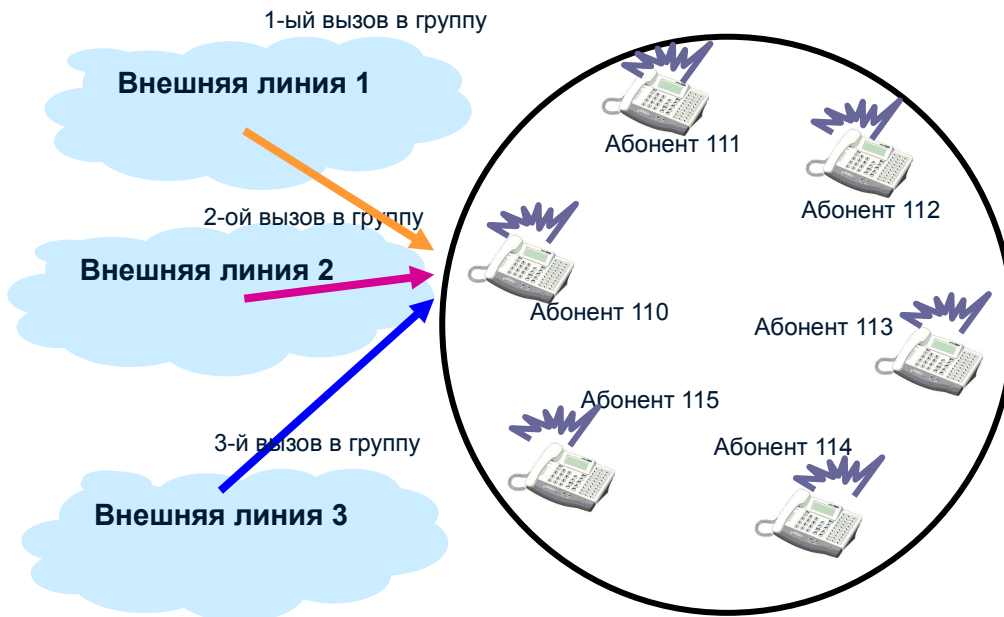
**2.6.6. Группа равномерного приема вызовов (UCD Group)**

Вызов на пилотный номер группы направляется на наименее занятого абонента группы. Если все абоненты группы заняты, вызов может быть направлен на альтернативное назначение (абонент или группа) или помещен в очередь.

**Примечание:** Не допускайте циклических альтернативных назначений!

[Пример]



Рисунок 2.6.4. Группа равномерного приема вызовов (UCD)

## 2.6.7. Автоматическое распределение вызовов (ACD)

### Описание

Каждой группе равномерного приема вызовов UCD может быть назначен отдельный или общий для всех групп Администратор, который может контролировать работу группы. Если вызов находится в очереди дольше предварительно назначенного времени или количество вызовов в очереди превысило заранее назначенное, на дисплее аппарата Администратора отобразятся количество вызовов в очереди и максимальное время пребывания вызова в очереди. Администратор может изменить назначение переполнения и Таймер пребывания вызова в очереди, а так же вручную перенаправить вызов, находящийся в очереди. Система в реальном времени выдаст отчеты по трафику (см. Ссылку 1), основанные на запросах администратора. Эти отчеты включают следующие данные:

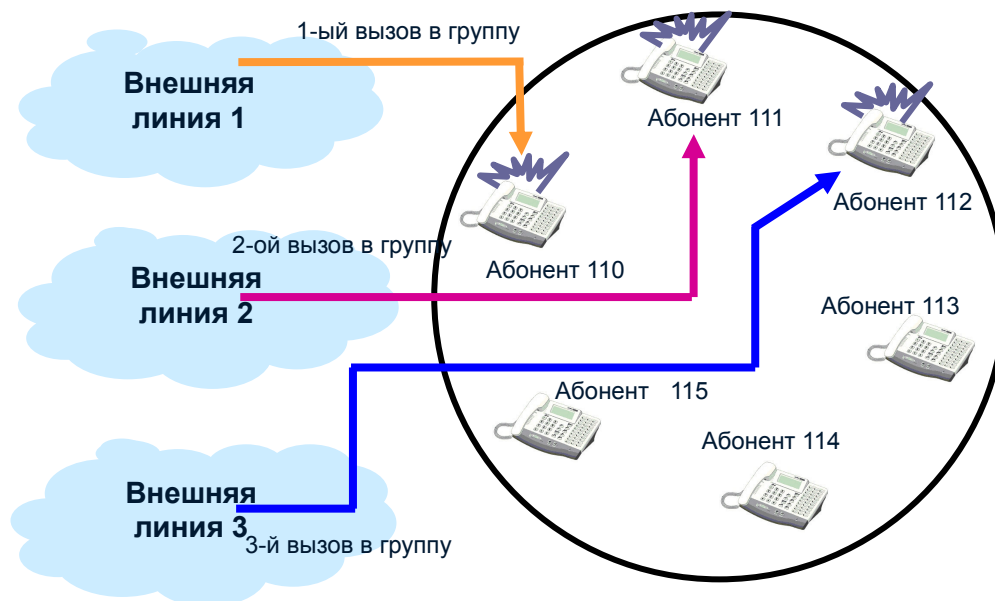
- Общее количество вызовов (*Total call counter*)
- Количество вызовов, на которые не был дан ответ (*Unanswered call count*)
- Количество случаев, когда все операторы были заняты (*All busy counter*)
- Среднее время вызова до ответа (*Average ringing time*)
- Среднее время продолжительности разговора (*Average call service time*)
- Общее время, когда все операторы были заняты (*Total busy time*)
- Количество вызовов в очереди в данный момент (*Number of current queued calls*)
- Наибольшее время пребывания вызова в очереди (*Longest queued time*)
- Среднее время пребывания вызова в очереди (*Average queued time*)

Информация о количестве вызовов в очереди в данный момент автоматически отображается на дисплеях цифровых аппаратов Администратора и членов группы.

Во время мониторинга разговора абонента группы, Администратора группы может активировать запись этого разговора.

### Использование

#### Для контроля разговора агента Администратором:

1. Наберите внутренний номер агента – Вы услышите сигнал «Занято».
2. Нажмите предварительно назначенную программируемую клавишу **{ACD Group}**.
3. Вы можете контролировать разговор агента, но не можете передать ему никакой информации.
4. Для записи разговора нажмите клавишу **{Two Way Record}**. Запись разговора будет помещена в голосовой почтовый ящик Администратора группы.

#### Для перенаправления вызова из очереди:

1. Наберите код функции Перенаправление вызова из очереди ACD группы.
2. Наберите внутренний номер абонента, на которого хотите перенаправить вызов.
3. Вызов, дольше всех находящийся в очереди, будет перенаправлен на указанного абонента.

#### Для просмотра состояния группы:

1. Нажмите предварительно назначенную программируемую клавишу **{ACD Group}**.
2. Выберите режим просмотра:
  - 1 – Статус группы ACD**
    - Всего звонков
    - Неотвеченных вызовов

- Среднее и Максимальное время вызова
- Звонков в очереди
- Все абоненты были в состоянии «Занято»
- Среднее время вызова
- Среднее время обслуживания (связи)

## 2 – База данных ACD

1 – Назначение переполнения:

**1 + Номер абонента**

**2 + Номер группы**

**3 + Номер сообщения VMIB (2 цифры)**

**4 + Номер ячейки системного ускоренного набора (4 цифры)**

2 – Таймер переполнения

3 – Таймер Wrap-Up (отдых агента после вызова)

## 3 – ACD Duty – состояние агентов

1 – Duty Status - просмотр статистики по агентам

- Всего звонков

- Неотвеченных вызовов

- Среднее время вызова

- Среднее время обслуживания (связи)

2 – Duty On/Off – изменение состояния агента

# – Печать состояния агента

Используйте «\*» и «#» для выбора другого абонента

## # - Печать статуса группы ACD

В режиме «Статус» администратор может обнулить все статистические данные по группе нажатием клавиши [MUTE].

## Условия

1. Для назначения программируемой клавиши {**ACD Group**} на аппарате Администратора группы: [TRANS/PGM] + ПК + [TRANS/PGM] + 8□ + Номер группы ACD + [HOLD/SAVE]
2. Агенты, также как и Администратор группы, могут просматривать состояние группы и выводить эти данные на печать. Назначение программируемой клавиши {**ACD Group**} на аппарате агента может быть выполнено только администратором системы.
3. Статистика работы ACD-группы может контролироваться администратором группы, а также периодически выводиться на принтер, подключенный к последовательному порту RS-232C.
4. Для периодического вывода на печать статистики работы ACD-группы установите Таймер печати ACD (**Программа 161 – ПК 10**).
5. Агенты могут осуществлять процедуры входа/выхода с использованием функции виртуального внутреннего абонента.

## Ссылки

1. Анализ трафика: 2.18

## Программирование

- Назначение групп абонентов **4.7.1 (Программа 190)**
- Атрибуты групп абонентов **4.7.2 (Программа 191)**
- Код функции Перенаправление вызова из очереди ACD группы **3.6.7 (Программа 106 – ПК 24)**

- Разрешение на печать данных по группам автоматического распределения вызовов **4.4.2.9 (Программа 161 – ПК 9)**
- Таймер печати ACD **4.4.2.10 (Программа 161 – ПК 10)**
- Обнуление базы данных ACD после печати **4.4.2.11 (Программа 161 – ПК 11)**

## 2.7. Функции конференции

### Описание

Абонент может вести одновременный разговор с несколькими внутренними или внешними абонентами (конференция). Организатор конференции может подключить следующего участника с использованием клавиши **[CONF]**. Все участники конференции могут одновременно говорить и слышать друг друга.

В многосторонней конференции могут принимать участие не более 15 внутренних и/или внешних абонентов (внешних абонентов может быть не более 14).

В случае неконтролируемой конференции Организатор может выйти из нее, в то время как остальные участники продолжают конференцию.

Тип конференции	Описание
Трехсторонняя конференция	Абонент может подключить к разговору еще одного внутреннего или внешнего абонента.
Многосторонняя конференция	В многосторонней конференции могут принимать участие не более 15 внутренних и/или внешних абонентов (внешних абонентов может быть не более 14).
Неконтролируемая конференция	В случае неконтролируемой конференции (в ней не принимает участия внутренний абонент системы) ее длительность ограничена Таймером неконтролируемой конференции (Исходное значение: 10 мин).
Вызываемая конференция-оповещение	В ходе конференции-оповещения любой принадлежащий к этой зоне абонент может стать ведущим конференции наряду с Организатором (его будут слышать все остальные участники).

Трехсторонняя конференция

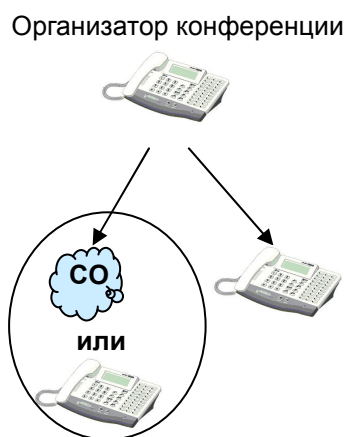

Многосторонняя конференция



Рисунок 2.7.1. Трехсторонняя конференция

Рисунок 2.7.2. Многосторонняя конференция

## **Использование**

---

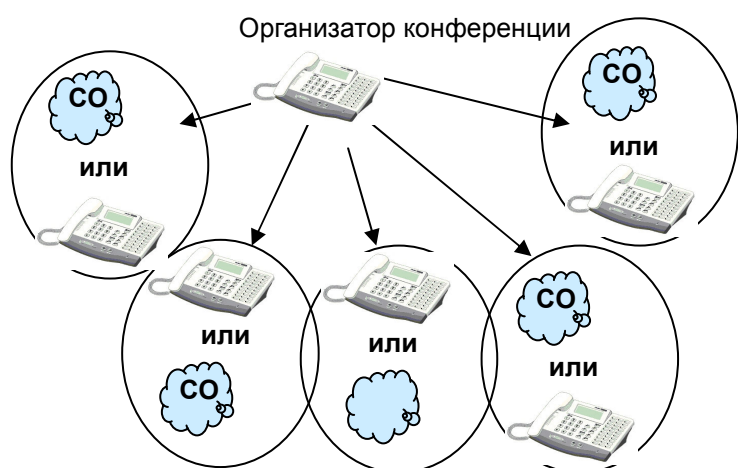
### Для организации трехсторонней конференции:

1. В процессе разговора с первым участником нажмите клавишу **[CONF]**. Этот разговор перейдет в режим удержания, а Вы услышите внутренний сигнал готовности (гудок).
2. Наберите номер второго участника.
3. После того, как он ответит нажмите клавишу **[CONF]**.
4. Нажмите клавишу **[CONF]** еще раз – все 3 участника могут вести разговор.

### Для организации многосторонней конференции:

1. В процессе разговора с первым участником нажмите клавишу **[CONF]**. Этот разговор перейдет в режим удержания, а Вы услышите внутренний сигнал готовности (гудок).
2. Наберите номер второго участника.
3. После того, как он ответит нажмите клавишу **[CONF]**. Второй абонент перейдет в режим удержания, Вы услышите сигнал готовности (гудок). При необходимости повторяйте п.п.2-3 для присоединения других участников.
4. После вызова последнего абонента нажмите клавишу **[CONF]** еще раз – все участники могут вести разговор.

### Для организации неконтролируемой конференции:

1. В процессе конференции ее Организатор должен нажать клавишу **[CONF]**.
2. Организатор выходит из конференции, индикатор клавиши **[CONF]** на его аппарате начнет мигать, а все остальные участники продолжают оставаться в конференции.
3. Для возврата в конференцию Организатор должен снять трубку и нажать клавишу **[CONF]**.

## **Условия**

---

1. В случае неконтролируемой конференции (в ней не принимает участия внутренний абонент системы) ее длительность ограничена Таймером неконтролируемой конференции (Исходное значение: 10 мин).
2. При подключении Организатора к неконтролируемой конференции действие Таймера неконтролируемой конференции прекращается.
3. В конференции может участвовать не более 15 абонентов (внутренних и внешних).
4. В многосторонней конференции может участвовать не более 14 внешних абонентов.
5. Если Организатор конференции получит сигнал ошибки или сигнал «Занято» при попытке вызова следующего участника, он может вернуться к внутреннему сигналу готовности нажатием клавиши **[CONF]**.

## **Программирование**

---

- Таймер неконтролируемой конференции 4.5.3.6 (Программа 182 – ПК 6)
- Многосторонняя конференция 4.4.1.9 (Программа 160 – ПК 9)



### 2.7.1. Аналоговый абонент: конференция / переключение между собеседниками (Conference - SLT / Brokers Call)

#### Описание

Аналоговый абонент может организовать трехстороннюю конференцию с внутренними или внешними абонентами в любом их сочетании.

Аналоговый абонент также может вести поочередный разговор с двумя внутренними или внешними абонентами. Эта возможность не зависит от того, какими были вызовы - входящими или исходящими.

#### Использование

Для организации конференции с аналогового аппарата:

1. Сделайте первый вызов.
2. В процессе разговора с первым участником нажмите клавишу **[FLASH]**. Этот разговор перейдет в режим эксклюзивного удержания и активируется Таймер возврата вызова с эксклюзивного удержания, а Вы услышите внутренний сигнал готовности (гудок).
3. Сделайте второй вызов и переговорите со вторым участником.
4. Нажмите клавишу **[FLASH]** – Вы вернетесь к разговору с первым участником.
5. Не позже чем через 2 секунды нажмите клавишу **[FLASH]** еще раз – установится режим трехсторонней конференции.

#### Условия

1. Если Вы нажмете клавишу **[FLASH]** позже чем через 2 секунды, Вы переключитесь на разговор со вторым абонентом.

### 2.7.2. Вызываемая конференция-оповещение (Paging Conference)

#### Описание

Организатор конференции-оповещения набирает код вызова требуемой зоны (**531~535** для LDK300/300E и **511~515** для LDK100). В ходе конференции-оповещения любой принадлежащий к этой зоне абонент может стать ведущим конференции наряду с Организатором (его будут слышать все остальные участники). Если следующий участник конференции-оповещения станет ведущим, предыдущий ведущий становится простым участником конференции.

#### Использование

[В процессе вызываемой конференции чтобы стать ведущим:](#)

**На цифровом аппарате:**

1. Снимите трубку и нажмите клавишу **[CONF]**.

**На аналоговом аппарате:**

1. Нажмите клавишу **[FLASH]** и наберите код входа в вызываемую конференцию «**58**».

#### Условия

1. Таймер длительности оповещения не действует в случае вызываемой конференции-оповещения.
2. Если Организатор положит трубку, конференция прекращается.
3. Ведущий может вести конференцию вне зависимости от того, имеет он разрешение на проведение оповещения или нет.

### **Программирование**

- Предупреждающий сигнал об оповещении **4.4.2.4 (Программа 161 – ПК 4)**
- Разрешение на проведение оповещения **4.1.2.8 (Программа 111 – ПК 8)**
- Зоны вызываемой конференции-оповещения **4.1.10 (Программа 119)**
- Код входа в вызываемую конференцию-оповещение для аналогового абонента **(Программа 109 - ПК 5)**

## **2.7.3. Открытая конференция (Conference Room)**

### **Описание**

Эта функция позволяет внутренним или внешним абонентам самим войти в открытую конференцию. Каждая зона открытой конференции имеет свой код входа. Внешний вызов в случае Прямого входящего набора номера DID и переведенный вручную внешний вызов могут войти в открытую конференцию. Открытая конференция прекращается, только если было выполнено ее завершение через **[TRANS/PGM] + 44** или Оператором.

### **Использование**

Для организации открытой конференции:

1. Нажмите клавишу **[TRANS/PGM] + 4 + 3** + номер зоны открытой конференции (**1~9**)
2. Если необходимо, введите 5 цифр для использования в дальнейшем в качестве пароля (опционально – в целях безопасности).
3. Нажмите клавишу **[HOLD]**.

Для завершения открытой конференции

1. Нажмите клавишу **[TRANS/PGM] + 4 + 4** + номер зоны открытой конференции (**1~9**)
2. При необходимости введите пароль (5 цифр).
3. Нажмите клавишу **[HOLD]**.

Вход в открытую конференцию для внутреннего абонента:

1. Наберите код входа в открытую конференцию «**5 7**» + номер зоны открытой конференции (**1~9**).
2. При необходимости введите пароль (5 цифр).

Для входа в открытую конференцию в случае прямого внутреннего набора номера:

1. В качестве назначения DID должен быть задан номер зоны открытой конференции.
2. Входящий вызов направляется в открытую зону конференции.

Для перевода внешнего вызова в открытую конференцию:

1. На аппарате оператора нажмите клавишу **[TRANS/PGM]**.
2. Наберите номер зоны открытой конференции.
3. При необходимости введите пароль (5 цифр).

Для проверки состояния зоны открытой конференции:

1. На аппарате оператора нажмите клавишу **[TRANS/PGM]** + «047» + номер зоны открытой конференции (1~9).
2. На дисплее появится информация о зоне открытой конференции (текущее количество участников).

Для принудительного завершения открытой конференции:

1. На аппарате оператора нажмите клавишу **[TRANS/PGM]** + «048» + номер зоны открытой конференции (1~9).
2. Ввод пароля для принудительного завершения открытой конференции оператором не требуется.

### **Условия**

---

1. Максимальное количество зон открытой конференции равно 9.
2. В каждой зоне открытой конференции может принимать участие до 15 абонентов.
3. Состояние зоны открытой конференции может быть проверено оператором.
4. Если на аппарате оператора назначена клавиша зоны открытой конференции, он может контролировать состояние конференции по индикатору этой клавиши:

**Горит** – конференция организована, но в ней нет участников.

**Не горит** – конференция завершена.

**Мигает с частотой 60 раз в минуту** – количество участников составляет от 1 до 3.

**Мигает с частотой 120 раз в минуту** – количество участников составляет от 4 до 6.

**Мигает с частотой 240 раз в минуту** – количество участников составляет более 7.

Для назначения программируемой клавиши **{Conf Room}**:

**[TRANS/PGM] + ПК + 57 + Номер зоны (1~9) + [HOLD/SAVE]**

5. Внешний абонент может войти в открытую конференцию только по линии ISDN.

### **Программирование**

---

- Назначение вызовов при прямом входящем наборе номера DID (**Программа 231**)

## 2.8. Функции оповещения

### 2.8.1. Оповещение: Внутреннее / Внешнее / Общее / Ответ (Internal page / External page / All-Call page / Meet-me Page)

#### Описание

Каждому абоненту может быть разрешено или запрещено проводить оповещение. Это относится к оповещению как по внутренним, так и по внешним зонам. Абоненты, которым запрещено проводить оповещение, могут только отвечать на производимые другими оповещения.

В системе доступны 3 зоны внешнего оповещения. Для реализации внешнего оповещения необходимы усилитель и динамики. Доступ к каждой зоне осуществляется набором трехзначного кода. Для управления усилителями для каждой зоны могут быть назначены свои контакты внешних реле.

В системе 300/300E доступно 30, а в системе LDK-100 – 10 зон внутреннего оповещения. Абонент может находиться в одной, нескольких или во всех зонах внутреннего оповещения, либо не находиться ни в одной из зон. Абонент, не находящийся ни в одной из зон внутреннего оповещения тем не менее сам может делать оповещение (если ему это разрешено).

Назначение абонентов в зоны внутреннего оповещения производится для того, чтобы они могли получать оповещение. Перед передачей голосовой информации возможна подача предупреждающего сигнала. Оповещение ограничено по времени Таймером длительности оповещения. По истечении этого таймера оповещение прекращается и соответствующая зона освобождается.

Абонент может ответить на оповещение с любого аппарата системы для продолжения разговора с производившим оповещение абонентом (это необходимо сделать до истечения Таймера длительности оповещения).

#### Коды оповещения:

LDK-300/300E	LDK-100	Функция
501 – 530	501-510	Оповещение по соответствующей внутренней зоне
543	543	Оповещение по всем внутренним зонам
544	544	Ответ на оповещение
545	545	Оповещение по внешней зоне 1
546	546	Оповещение по внешней зоне 2
547	547	Оповещение по внешней зоне 3
548	548	Оповещение по всем внешним зонам
549	549	Оповещение по всем внутренним и внешним зонам

## Использование

---

### Чтобы сделать оповещение:

1. Снимите трубку.
2. Наберите требуемый код оповещения.
3. После предупреждающего сигнала (если его подача включена) начните оповещение.
4. Положите трубку.

### Чтобы ответить на оповещение:

1. Снимите трубку или нажмите клавишу **[MON]**.
2. Наберите код ответа на оповещение «5 4 4» или нажмите клавишу **{MEET-ME PAGE}**, или нажмите мигающую клавишу **[HOLD/SAVE]**.
3. Вы соединитесь с абонентом, производившим оповещение, а зона оповещения освободится.

## Условия

---

### Для реализации оповещения

1. Назначение программируемой клавише функции оповещениз **{PAGE Zone}**: **[TRANS/PGM] + ПК + 5 xx + [HOLD/SAVE]**.
2. Для реализации внешнего оповещения необходимо подключение соответствующего внешнего оборудования к разъемам внешнего оповещения на центральном процессоре МРВ (порт 1) или многофункциональной плате MISB (порты 2 и 3).
3. Если аппарат абонента занят или на нем установлен режим «Не беспокоить», он не может принимать оповещение.
4. Для каждого абонента устанавливается разрешение или запрет на проведение оповещения.
5. В процессе одного оповещения выполнение второго оповещения невозможно.
6. Подача предупреждающего сигнала перед началом оповещения может быть выключена администратором системы..
7. По истечении Таймера длительности оповещения оно автоматически прекращается, а производившему оповещению абоненту подается сигнал «Занято».
8. Для того, чтобы сделать оповещение с цифрового аппарата необходимо воспользоваться трубкой. Если этого не сделать, то на дисплее появится надпись: «ДЛЯ ОПОВЕЩЕНИЯ СНИМИТЕ ТРУБКУ».
9. Функция оповещения может быть назначена программируемой клавише.
10. При попытке внутреннего вызова абонента, производящего сообщение, вызывающий абонент услышит сигнал «Занято».
11. При поступлении внешнего вызова во время проведения оповещения абонент услышит сигнал Ожидающего вызова.
12. Назначением Прямого входящего набора номера DID может быть зона оповещения.

### Для ответа на оповещение

1. Назначение программируемой клавише функции ответа на оповещение **{MEET-ME PAGE}**: **[TRANS/PGM] + ПК + 5 4 4 + [HOLD/SAVE]**.
2. Возможность абонента ответить на оповещение не зависит от приписывания его к зонам внутреннего оповещения, а также разрешения или запрета на проведение оповещения.

## Программирование

---

- Таймер длительности оповещения **4.5.2.10 (Программа 181 – ПК 10)**
- Предупреждающий сигнал об оповещении **4.4.2.4 (Программа 161 – ПК 4)**
- Разрешение на проведение оповещения **4.1.2.8 (Программа 111 – ПК 8)**
- Зоны внутреннего оповещения **4.1.9 (Программа 118)**

- Назначение вызовов при прямом входящем наборе номера DID (Программа 231)
- Управление внешними контактами 4.4.9 (Программа 168)

## 2.8.2. Предварительно записанное оповещение (Pre-recorded MSG)

### Описание

Абонент может записать голосовое сообщение и использовать его в дальнейшем для оповещения.

### Использование

#### Запись голосового сообщения для оповещения:

1. Нажмите клавишу **[TRANS/PGM]**.
2. Наберите «**6 5**».
3. Вы услышите информацию: «Нажмите клавишу # для записи» (после этого, если какое-либо сообщение уже было записано Вами, оно будет проиграно).
4. Нажмите клавишу «**#**». После информации «Запишите Ваше сообщение» и подтверждающего сигнала запишите сообщение.
5. Нажмите клавишу **[HOLD/SAVE]** или клавишу **[MON]** для сохранения записанного сообщения – Вы услышите подтверждающий сигнал.
6. Нажатие клавиши **[SPEED]** во время проигрывания сообщения приведет к его удалению с получением подтверждающего сигнала.

#### Активизация голосового сообщения для оповещения:

1. Наберите код оповещения (**5xx**) и снимите трубку.
2. Записанное голосовое оповещение будет передано в режиме оповещения.

#### Удаление голосового сообщения для оповещения:

1. Нажмите клавишу **[TRANS/PGM]**.
2. Наберите «**6 7**».
3. Голосовое сообщение будет удалено.  
или нажмите клавишу **[SPEED]** во время проигрывания сообщения – оно будет удалено с получением подтверждающего сигнала.

### Условия

1. Оповещение может быть сделано только с использованием трубки.
2. Если голосовое сообщение для оповещения записано, оно будет передано в режиме оповещения, если не записано – абонент должен провести оповещение самостоятельно.

### Программирование

- Таймер длительности оповещения 4.5.2.10 (Программа 181 – ПК 10)

### 2.8.3. Предварительно записанное системное оповещение (SOS)

#### Описание

Допускается использование системных голосовых сообщений в качестве предварительно записанных для оповещения. Такое сообщение будет передано как тревожное оповещение.

#### Использование

Для назначения программируемой клавише

функции тревожного оповещения {VMIB SOS Paging}:

1. Нажмите клавишу [TRANS/PGM].
2. Нажмите программируемую клавишу.
3. Наберите код оповещения (5xx).
4. Наберите номер системного голосового сообщения (001~070).
5. Нажмите клавишу [HOLD/SAVE].

Для активизации тревожного сообщения:

1. Нажмите программируемую клавишу {VMIB SOS Paging}.

#### Условия

1. Данная функция может быть активирована только нажатием предварительно назначенной программируемой клавиши на цифровом аппарате.
2. Голосовое системное сообщение для оповещения может быть записано только Системным Оператором.
3. Оповещение можно произвести по внутренним зонам, внешним зонам или по всем зонам.
4. Оповещение с использованием предварительно записанного голосового сообщения не ограничено Таймером длительности оповещения – оно будет продолжаться и после истечения данного таймера.

## 2.9. Связанные абоненты (Linked Stations)

### 2.9.1. Руководитель / Секретарь (Executive / Secretary)

#### Описание

Два абонента могут быть объединены в пару Руководитель/Секретарь. Если аппарат руководителя занят или на нем установлен режим «Не беспокоить» (см. Ссылку 1), внутренние вызовы и переведенные вручную вызовы автоматически перенаправляются на аппарат секретаря. В системе LDK-300/300E может быть назначено не более 36 пар Руководитель/Секретарь, а в системе LDK-100 – не более 12.

*Примечание: При установке кода страны «Корея» (82) перенаправление внутренних вызовов на Секретаря выполняется автоматически, без установки у Руководителя режима «Не беспокоить».*



Рисунок 2.9.1. Вызов пары Руководитель/Секретарь

Рисунок 2.9.1 иллюстрирует прохождение входящего вызова по внешней линии на аппарат руководителя в случае пары Руководитель/Секретарь:

- 1) Если аппарат руководителя свободен, входящий внешний вызов поступает на него.
- 2) Если аппарат руководителя занят или на нем установлен режим «Не беспокоить», входящий внешний вызов поступает на аппарат секретаря.

#### Использование

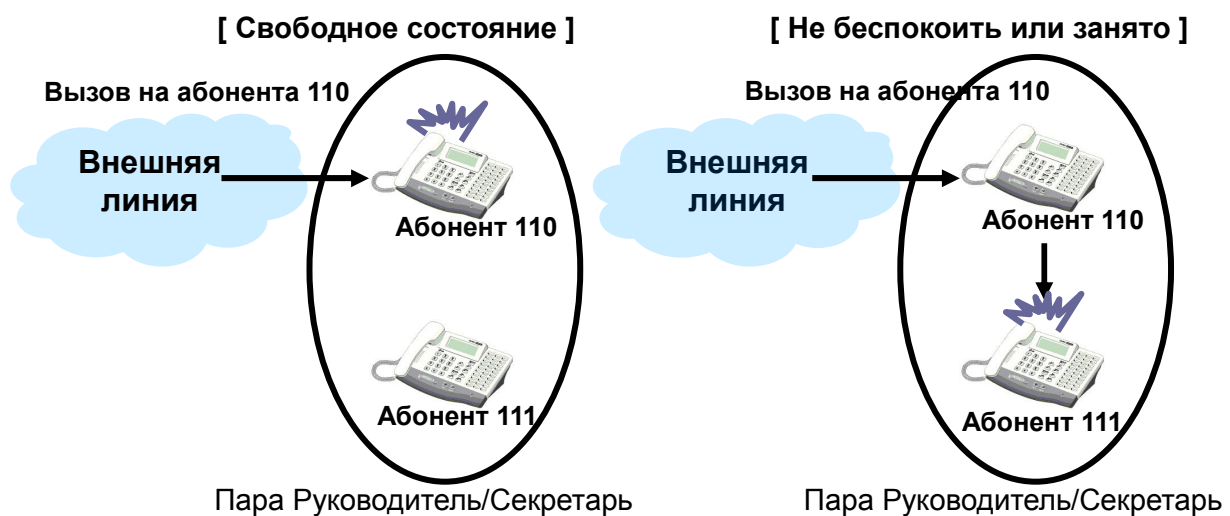
1. Для перенаправления входящего вызова на аппарат секретаря На аппарате руководителя нажмите клавишу **[DND/FWD]**.
2. В Корее (код страны 82) перенаправление внутренних вызовов на секретаря выполняется автоматически даже в свободном состоянии телефона Руководителя.  
При этом для каждого Руководителя определяется его уровень (Grade). Если уровень вызывающего Руководителя равен или выше (меньше по значению), чем уровень у вызываемого Руководителя, то вызов поступит напрямую, без перевода на Секретаря.  
Кроме того, если установлена опция «Вызов Руководителя при режиме «Не беспокоить» у Секретаря», и Секретарь установит режим «Не беспокоить», вызовы будут поступать на Руководителя напрямую, иначе будет выдан сигнал «Занято».
3. Если установлена опция «Перенаправление внешних вызовов на Секретаря», то внешние



вызовы будут перенаправляться на Секретаря автоматически.

### Условия

---

1. Секретарь может перевести вызов руководителю, на аппарате которого установлен режим «Не беспокоить» (см. Ссылку 1) с использованием функции Ожидающего вызова (см. Ссылку 2).
2. Секретарь может перевести вызов руководителю, аппарат которого занят, выполнив Ручной перевод вызова на занятого абонента (см. Ссылку 3), либо с использованием функции Ожидающего вызова.
3. Как один Руководитель может иметь несколько Секретарей, так и один Секретарь может быть назначен к нескольким Руководителям (количество ограничено лишь максимальным числом пар Руководитель/Секретарь).
4. При назначении пар Руководитель/Секретарь допускается образование цепочки. Это означает, что один и тот же абонент может быть Секретарем в одной паре и Руководителем в другой. Если аппараты руководителя и секретаря заняты, но секретарь является руководителем в другой паре и имеет собственного секретаря, входящий вызов будет перенаправлен на этого последнего секретаря (не допускайте организации замкнутой цепочки).
5. Если руководитель имеет нескольких секретарей и первый секретарь занят, входящий вызов будет перенаправлен на следующего секретаря.
6. Если руководитель имеет нескольких секретарей, секретарь может установить автоматическую переадресацию входящих вызовов на другого секретаря, но не на руководителя.
7. Если на аппарате руководителя установлена автоматическая переадресация входящего вызова на другого абонента системы (не на секретаря), входящий вызов будет перенаправлен в соответствии с такой установкой (см. Ссылку 4).
8. Если все аппараты и руководителей и секретарей заняты, ожидающие вызовы и переведенные вручную вызовы направляются на аппарат последнего секретаря в цепочке.

### Ссылки

---

1. Режим «Не беспокоить»: 2.4.9
2. Ожидающий вызов: 2.4.5
3. Ручной перевод вызова: 2.3.2
4. Разрешение на использование автоматической переадресации: 2.3.1

### Программирование

---

- Режим «Не беспокоить» **4.1.2.3 (Программа 111 – ПК 3)**
- Руководитель/Секретарь **4.11.3.1 (Программа 229 – ПК1)**
- Перенаправление внешних вызовов на Секретаря **4.11.3.2 (Программа 229 – ПК2)**
- Вызов Руководителя при режиме «Не беспокоить» у Секретаря **4.11.3.3 (Программа 229 – ПК3)**
- Уровень Руководителя (Grade) **4.11.3.4 (Программа 229 – ПК4)**

**2.9.2. Спаренные абоненты (Linked-Pair Station)**

**Описание**

Любые два абонента системы могут быть спарены

[Пример]



Рисунок 2.9.2. Вызов свободных спаренных абонентов.



Рисунок 2.9.3. Вызов спаренных абонентов в случае если занят один из них.

Рисунок 2.9.2 иллюстрирует поступление входящего внешнего вызова на пару спаренных абонентов, когда они оба свободны. В этом случае вызов поступает одновременно и на цифровой аппарат и на беспроводную трубку. Как видно из рисунка 2.9.3, в случае если занят один из спаренных абонентов, вызывающий внешний абонент получит сигнал «Занято».

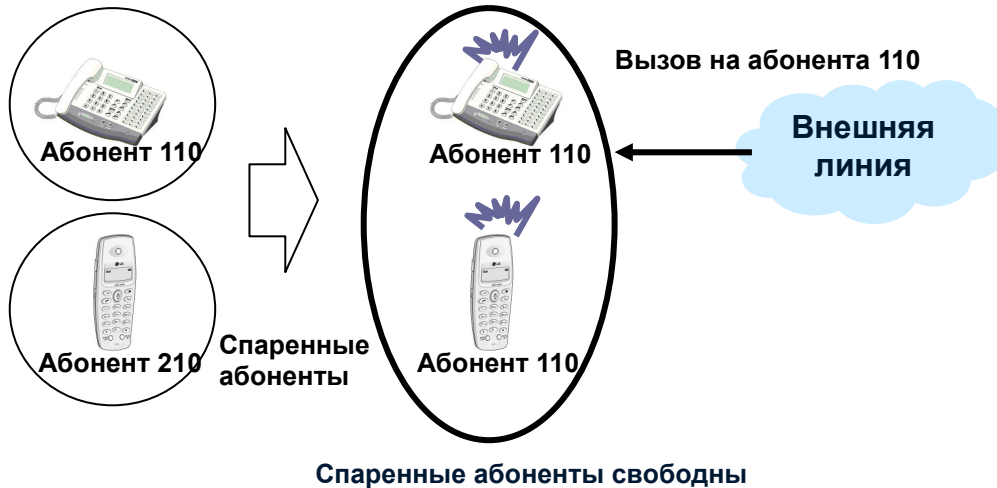
Поддерживаются следующие функции:

- В случае внутреннего вызова, входящего внешнего вызова (DISA/DID), обратного вызова при системном или эксклюзивном удержании, а также при ручной переадресации, вызов одновременно поступает и на цифровой аппарат и на беспроводную трубку (смотри Ссылки 1, 2).
- Если один из спаренных абонентов установил режим «Не беспокоить», автоматическую переадресацию или сообщение об отсутствии (смотри Ссылки 3, 4), действие этих функций автоматически распространяется на второго спаренного абонента. При отмене действия какой-либо из этих функций на одном аппарате ее действие автоматически отменяется и на спаренном аппарате.
- Если один из спаренных абонентов занят, на дисплее аппарата другого абонента высвечивается сообщение: «ЗАНЯТ СПАРЕННЫМ АБОНЕНТОМ».
- Если один из спаренных абонентов занят, на второго абонента не будут поступать входящие внешние и внутренние вызовы, а также переведенные вызовы.

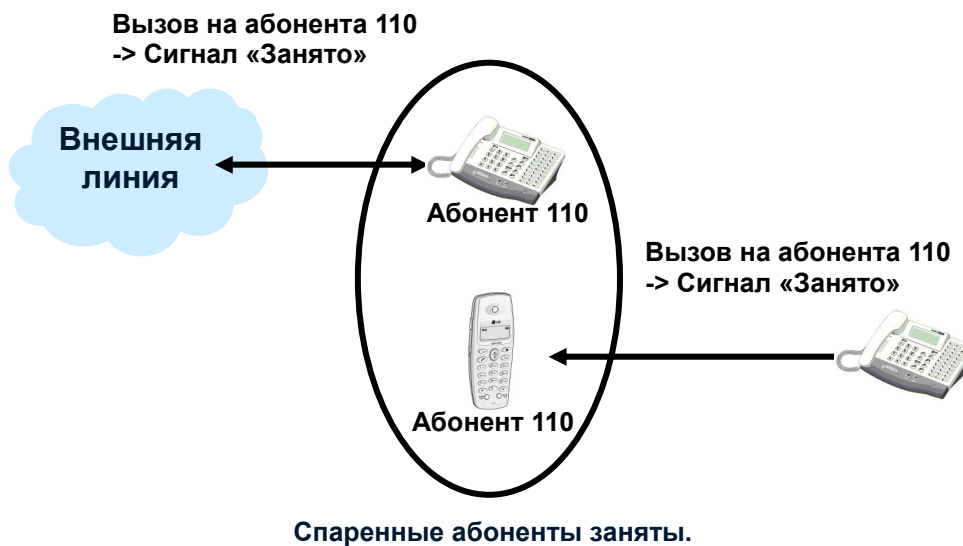
### **Условия**

---

1. Система поддерживает до 64 пар спаренных абонентов.
2. Абонент может быть спарен только с одним абонентом.
3. Внутренний номер спаренных абонентов действует как один номер для всех функций.
4. Внутренним номером спаренных абонентов является номер первого абонента (ведущего).
5. Для второго абонента (ведомого) используются атрибуты ведущего (классы сервиса, предупреждающий сигнал об окончании разговора по внешней линии, разрешение на использование внешней сигнализации и т.д.).
6. Домофон, консоль и ISDN-телефон не могут быть назначены в качестве спаренного аппарата.
7. В случае спаренных абонентов всегда действует звонокый вызов вне зависимости от Типа приема внутреннего вызова.
8. Оператор может быть спарен с другим абонентом, но спаренный с ним абонент не может воспользоваться функциями оператора (см. Ссылку 5).
9. Абонент может вызвать спаренного с ним абонента, набрав его индивидуальный номер. Также можно перевести внешний или внутренний разговор на второго абонента в паре.

### **Ссылки**

---

1. Удержание вызова: 2.3.3
2. Ручной перевод вызова: 2.3.2
3. Режим «Не беспокоить»: 2.4.9
4. Разрешение на использование автоматической переадресации: 2.3.1
5. Оператор: 2.13

### **Программирование**

---

- Спаренные абоненты **4.4.20 (Программа 179)**

## 2.10. Внешнее оборудование

### 2.10.1. Открывание двери (Door Open)

#### Описание

До 7 контактов реле в системе LDK-300/300E и до 6 в системе LDK-100 могут быть использованы для функции открывания двери.

Модель	Примечание
LDK-300/300E	RAU : 3 реле MISB : 4 реле
LDK-100	MPB : 2 реле MISB : 4 реле

Код открывания двери		Описание	Примечания
LDK-300/300E	LDK-100		
#*1	#*1	Открывание 1-ой двери	
#*2	#*2	Открывание 2-ой двери	
#*3	#*3	Открывание 3-ей двери	
#*4	#*4	Открывание 4-ой двери	
#*5	#*5	Открывание 5-ой двери	
#*6	#*6	Открывание 6-ой двери	
#*7	-	Открывание 7-ой двери	Только для LDK-300/300E

#### Использование

1. Наберите код открывания двери или нажмите ПК {DOOR OPEN}.

Для назначения клавиши:

[TRANS/PGM] + ПК + #\*1 (Открывание 1-ой двери) + [HOLD/SAVE]

#### Программирование

- Управление внешними контактами 4.4.9 (Программа 168)
- Таймер открывания двери 4.5.2.5 (Программа 181 – ПК 5)

## 2.10.2. Домофон (Door Phone)

### Описание

К системе могут быть подключены домофоны. С домофона могут быть вызваны предварительно назначенные абоненты системы. Он так же может принимать сообщения в режиме оповещения и внутренние вызовы.

#### [Пример]



Рисунок 2.10.1. Работа домофона

### Использование

#### Для реализации вызова с домофона:

Нажмите клавишу **[CALL]** – вызов будет направлен на назначенных абонентов.

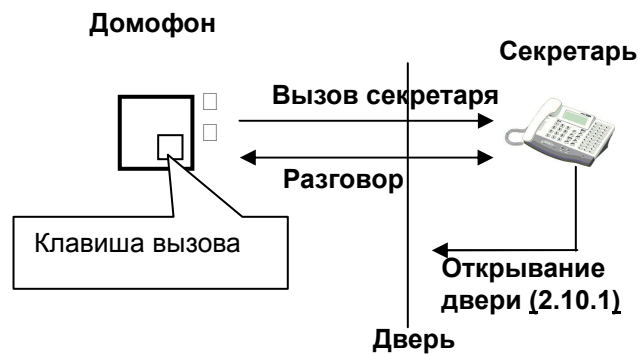
#### Для ответа на вызов с домофона:

Снимите трубку или нажмите ПК, предварительно назначенную как клавиша домофона.

#### Для вызова домофона:

1. Снимите трубку или нажмите клавишу **[MON]**.
2. Наберите соответствующий домофону внутренний номер или нажмите предварительно назначенную клавишу.
3. После предупреждающего сигнала начните разговор.

#### Для перевода домофона в режим «Не беспокоить» (см. Ссылку 1):

Нажмите клавишу **[DND]**.

### Условия

1. В случае прослушивания музыки на домофоне, для прекращения прослушивания нажмите клавишу **[DND]**.
2. Домофон не может быть участником конференции (см. Ссылку 2).
3. Прием внешнего вызова не может быть назначен на домофон.
4. Домофон может быть включен в зону оповещения (см. Ссылку 3).
5. Для приема вызовов с домофона должно быть произведено соответствующее назначение (Программа 111 – ПК 6). Кроме того, на цифровом аппарате должны быть назначены ПК, соответствующие внутренним номерам всех домофонов, с которых необходимо принимать вызовы.
6. Аналоговый аппарат или беспроводная трубка DECT будут принимать вызовы со всех

установленных в системе домофонов.

7. Оператор может выбрать источник музыки для домофонов (см. Ссылку 4).

### Ссылки

1. Режим «Не беспокоить»: 2.4.9
2. Конференция: 2.7
3. Оповещение: 2.8
4. Функции Оператора - Источник музыки для домофона 2.13.10

### Программирование

- Назначение приема вызова с домофона 4.1.2.6 (Программа 111 – ПК 6)
- Назначение типа аппарата абонента 4.1.1 (Программа 110)
- Источник музыки для домофона 4.4.12.3 (Программа 171 – ПК 3)
- Таймер продолжительности вызова с домофона 4.5.2.6 (Программа 181 – ПК 6)

## 2.10.3. Управление контактами внешних реле (Loud Bell)

### Описание

Контакты внешних реле могут быть задействованы при поступлении на определенный внутренний номер входящего вызова по внешней линии, переведенного внешнего вызова или внутреннего вызова.

Модель	Примечание
LDK-300/300E	RAU : 3 реле MISB : 4 реле
LDK-100	MPB : 2 реле MISB : 4 реле

### Условия

1. Система поддерживает 7 (6 для LDK100) пар контактов внешних реле. Назначение внутреннего номера для каждой пары производится индивидуально. Все пары могут быть назначены на один номер, но только первая пара будет задействована при поступлении вызова.
2. Первая пара контактов может быть использована также для направления внешнего вызова на контакты внешних реле в ночном режиме.
3. Если направление внешнего вызова на контакты внешних реле в ночном режиме назначено, вызов направляется на устройство внешнего оповещения (см. Ссылку 1), подключенное к первой паре контактов внешних реле. При этом данная пара контактов внешних реле не будет реагировать в случае поступления внутренних вызовов.
4. К контактам внешних реле должно быть подключено внешнее звонковое устройство.
5. Для использования дополнительных контактов внешних реле в системе могут быть установлены платы MISB или RAU.

**Ссылки**

---

1. Универсальный ночной ответ UNA: 2.1.7
2. RAU, MISB: смотри руководство по установке

**Программирование**

---

- Направление внешнего вызова на контакты внешних реле в ночном режиме **4.1.1.7 (Программа 160 – ПК 7)**
- Универсальный ночной ответ UNA **4.2.2.8 (Программа 141 – ПК 8)**
- Управление внешними контактами **4.4.9 (Программа 168)**

## 2.11. Голосовые сервисы

### 2.11.1. Запись системных голосовых сообщений (Recording System VMIB Announcement)

#### Описание

Системный Оператор может записывать как приветственные, так и информационные системные голосовые сообщения. Приветственные системные сообщения должны быть записаны перед их использованием. Информационные системные сообщения предварительно записаны производителем на языке пользователя (хранятся в плате VMIB), но Системный Оператор может их перезаписать.

Информационные системные сообщения о дате и времени также записаны на языке пользователя, хранятся в плате VMIB и не могут быть перезаписаны.

#### Использование

##### Для записи системных сообщений с аппарата Системного Оператора:

1. Нажмите клавишу **[TRANS/PGM]** и наберите «**0 6**».
2. Наберите номер сообщения (**000~100**).
3. Вы услышите: «*Нажмите клавишу # для записи*». Если сообщение с данным номером было записано ранее, оно будет проиграно.
4. Наберите «**#**» для того, чтобы начать запись. Начните запись после прослушивания сообщения «*Record your message (Запишите Ваше сообщение)*» и подтверждающего сигнала.
5. Или наберите «**\***» для записи с использование внешнего источника музыки на плате MPB.
6. Нажмите клавишу **[HOLD/SAVE]** для завершения записи. Вы услышите подтверждающий сигнал и можете начать запись следующего сообщения, для этого повторите шаги, начиная с п.2.
7. Нажатие клавиши **[MON]** во время записи сообщения приведет к остановке записи и сохранению ранее записанного сообщения.

##### Для удаления системных сообщений с аппарата Системного Оператора:

1. Нажмите клавишу **[TRANS/PGM]** и наберите «**0 6**».
2. Наберите номер сообщения (**000~100**).
3. Если сообщение с данным номером было записано ранее, оно будет проиграно.
4. Нажмите клавишу **[SPEED]** во время проигрывания сообщения для его удаления.

#### Информационные системные голосовые сообщения



No	Сообщения	
071	Голосовое сообщения для музыки при удержании (если установлено несколько плат, введите так же номер канала: от «071-1» до «071-3»)	
072	Зарезервировано	
073	Неподключенный номер	Invalid Number Prompt
074	Время истекло	Time Out Prompt
075	Пожалуйста, попробуйте еще раз	Retry Prompt
076	Соединяю с Оператором	Transfer to Attendant Prompt
077	Зарезервировано	
078	Если хотите оставить сообщение, нажмите на #	Leave Message Prompt
079	Запишите Ваше приветствие	Record Start Prompt
080	Пожалуйста, введите Ваш пароль	Authorization Code Prompt
081	Номер занят	Busy Prompt
082	Зарезервировано	
083	Телефон переадресован на внешнюю линию	Station Off-net Forward Prompt
084	Не беспокоить	DND Prompt
085	Абонент не отвечает	No Answer Prompt
086	Зарезервировано	
087	Зарезервировано	
088	Главное меню удаленного управления голосовой почты	Remote VMIB Control Main Menu Prompt
089	Подменю удаленного управления голосовой почты (по нажатию цифры «1» в главном меню)	Remote VMIB Sub-menu for digit 1 in Main Menu
090	Зарезервировано	
091	Зарезервировано	
092	Зарезервировано	
093	Подменю удаленного управления голосовой почты (по нажатию цифры «2» в главном меню)	Remote VMIB Sub-menu for digit 2 in Main Menu
094	Подменю удаленного управления голосовой почты (по нажатию цифры «3» в главном меню)	Remote VMIB Sub-menu for digit 3 in Main Menu
095	Подменю удаленного управления голосовой почты (по нажатию цифры «*» в главном меню)	Remote VMIB Sub-menu for digit * in Main Menu
096	Говорите после сигнала	Leave Message after Tone Prompt
097	Индикация Ожидающего сообщения. (данное сообщение проигрывается при снятии трубки на аналоговом аппарате и цифровом аппарате с 2/8 программируемыми клавишами в случае, если абоненту оставлено ожидающее сообщение)	Message waiting indication Prompt
098	Приветствие пользователя по умолчанию (запишите это приветствие для использования в качестве приветствия голосовой почты, когда абонент не записал собственного приветствия)	Default User Greeting Prompt
099~ 100		

**Условия**

1. Приветственные системные сообщения имеют номера 001~070. Пользователь может выбрать одно из 70 сообщений.
2. Информационные системные сообщения имеют номера 071~100. Пользователь может изменить их, записав свое собственное сообщение вместо предварительно записанного производителем.
3. Приветственные и информационные системные сообщения могут быть записаны только Системным Оператором.
4. Длительность приветственных и информационных системных сообщений не лимитирована (ограничена только ресурсами плат VMIB/AAIB).
5. Если плата VMIB/AAIB не установлена, запись сообщений невозможна. При попытке записи система выдаст сигнал ошибки.
6. Если сообщение с данным номером уже записано, при наборе номера сообщения оно будет проиграно.
7. Если в процессе записи сообщения Системный Оператор нажмет клавишу **[MON]** или положит трубку, сохранится ранее записанное сообщение. Для его удаления необходимо выполнить соответствующую процедуру.
8. Для записи системного сообщения все порты на плате VMIB/AAIB должны быть свободны.
9. При переводе разговора на оператора вначале вызываемому абоненту будет проиграно сообщение «Перевод на оператора», а затем он услышит сигнал посылки вызова.
10. Если приветственные и информационные системные сообщения не записаны, система выдаст соответствующий сигнал.
11. Для системных сообщений могут быть использованы только 100 сообщений (приветственные и информационные системные сообщения, сообщение для музыки при удержании).
12. Если плата голосовой почты используется в качестве источника музыки при удержании, один порт данной платы будет всегда зарезервирован для этой цели.
13. Только одно сообщение на плате VMIB может использоваться в качестве источника музыки при удержании. Поэтому в системе LDK-300/300E имеется не более трех источников музыки такого типа, а в системе LDK-100 – не более двух.
14. Если в процессе записи сообщения объем выделенной для записи сообщений памяти заполнится, будет сохранена часть сообщения.
15. Для различных групп абонентов допускается использование различных приветственных системных сообщений.
16. Записанные Системным Оператором голосовые системные сообщения одновременно записываются во все платы VMIB/AAIB за исключением сообщения, используемого в качестве источника музыки при удержании.
17. Если в системе установлена одна плата VMIB/AAIB, Системный Оператор может записать сообщение для музыки при удержании с номером «071», если же установлено несколько плат, он должен так же ввести номер канала: от «071-1» до «071-3». Номера каналов для источника музыки при удержании назначаются в соответствии с последовательностью слотов, в которых установлены платы VMIB/AAIB.
18. Производителем уже записаны информационные системные сообщения 072~100. Но Системный Оператор может перезаписать вместо них свои собственные сообщения.
19. Совместно с сообщениями в голосовых почтовых ящиках абонентов, для каждой платы VMIB/AAIB может быть записано не более 2000 сообщений. В системе LDK300/300E может быть установлено до 3 плат VMIB/AAIB, а в системе LDK-100 – до 2 плат. Таким образом, в системе LDK-300/300E может быть записано не более 6000 различных сообщений, а в системе LDK-100 – не более 4000.

**Программирование**

- Назначение слотов **3.6.2 (Программа 101)**
- Назначение логического слота для платы VMIB **3.6.4.3 (Программа 103)**
- Доступ к ресурсам платы голосовой почты **4.1.4.2 (Программа 113 – ПК 2)**
- Таймер максимальной продолжительности приветственного сообщения абонента **4.5.2.3 (Программа 181 – ПК 3)**
- Таймер минимальной продолжительности сообщения абонента **4.5.2.4 (Программа 181 – ПК 4)**
- Назначение групп абонентов/Атрибуты групп абонентов **4.7.1 (Программа 190) / 4.7.2 (Программа 191)**

## 2.11.2. Удаленное управление персональным голосовым ящиком (Remote Control)

### Описание

Абонент может получить доступ к своему голосовому почтовому ящику извне с использованием функций DID/DISA (см. Ссылку 1). По линии DID/DISA вызов поступает абоненту, на аппарате которого предварительно установлена автоматическая переадресация на голосовую почту. Во время прослушивания своего приветствия голосовой почты абонент может войти в режим управления своим голосовым ящиком, прослушать оставленные ему сообщения, изменить свое приветственное сообщение, отменить переадресацию на голосовую почту и т.д.

### Использование

#### Для входа в режим управления своим голосовым ящиком:

1. Извне наберите номер линии DID/DISA. В тональном режиме наберите свой внутренний номер (на нем должна быть установлена автоматическая переадресация на голосовую почту).
2. Вы услышите свое приветственное сообщение.
3. Во время его проигрывания наберите «\*».
4. Вы услышите: «Введите Ваш пароль».
5. Введите код авторизации.
6. Вы услышите: «Оставлено сообщений хх» (хх: количество оставленных сообщений).
7. Наберите требуемую цифру
  - «1» для прослушивания оставленных сообщений
  - «2» для прослушивания или изменения своего приветственного сообщения
  - «3» для отмены автоматической переадресации на голосовую почту
  - «\*» для выхода из режима управления голосовым ящиком

#### Для прослушивания оставленных сообщений:

1. Наберите «1» из главного меню режима управления голосовым ящиком.
2. Вы услышите время и дату когда было оставлено сообщение, а также само сообщение.
3. В этот момент доступны следующие действия:
  - Наберите «1» для прослушивания текущего сообщения еще раз
  - Наберите «2» для прослушивания следующего сообщения
  - Наберите «3» для удаления текущего сообщения
  - Наберите «4» для удаления всех полученных сообщений

#### Для изменения своего приветственного сообщения:

1. Наберите «2» из главного меню режима управления голосовым ящиком.
2. Во время проигрывания своего приветственного сообщения наберите «#» для записи нового приветственного сообщения.
3. Запишите новое сообщение.
4. Наберите «\*» по окончании записи – Вы вернетесь в главное меню.

#### Для отмены автоматической переадресации на голосовую почту:

1. Наберите «3» из главного меню режима управления голосовым ящиком.
2. Автоматическая переадресация с Вашего аппарата на голосовую почту отменена.

Для выхода из режима управления голосовым ящиком:

Наберите «\*» из главного меню режима управления голосовым ящиком.

**Ссылки**

---

1. Прямой входящий набор номера DID : **2.1.3**
2. Прямой доступ в систему (DISA) : **2.1.4**

**Условия**

---

1. Нажатие клавиши «\*» в под-меню приведет к переходу в главное меню режима управления голосовым ящиком.
2. Если пользователь не наберет никакой цифры до истечения Таймера ввода следующей цифры, соединение будет автоматически разорвано.
3. Если Таймер максимальной продолжительности приветственного сообщения абонента истек в процессе записи приветственного сообщения пользователя, запись прекращается, сохраняется часть сообщения и происходит возврат в главное меню.

**Программирование**

---

- Таймер максимальной продолжительности приветственного сообщения абонента **4.5.2.3 (Программа 181 – ПК 3)**
- Таймер ввода следующей цифры **4.5.2.8 (Программа 181 – ПК 8)**

### 2.11.3. Запись разговора (Two-way Recording)

#### 2.11.3.1. На внешнюю голосовую почту с использованием интерфейса SMDI

##### Описание

Эта функция позволяет абоненту записать содержание разговора по внешней линии в голосовой почтовый ящик нажатием предварительно назначенной клавиши **{RECORD}**.

##### Использование

Для назначения программируемой клавиши:

1. Нажмите клавишу **[TRANS/PGM]**.
2. Нажмите программируемую клавишу.
3. Нажмите клавишу **[TRANS/PGM]** и наберите «54».
4. Нажмите клавишу **[HOLD/SAVE]**.

Если в процессе разговора по внешней линии абонент нажмет клавишу **{RECORD}**, содержание разговора будет записано в его голосовой ящик. Если абонент повторно нажмет клавишу **{RECORD}** или положит трубку, запись будет остановлена.

##### Техническая информация:

При нажатии клавиши **{RECORD}** система LDK-100/300/300E пошлет соответствующее сообщение SMDI на внешнюю голосовую почту через порт RS-232C в следующем формате:

=> " cr l fMD0010mmmn0xxxxxxxxxb b c r l f ^ y "

*cr* : символ «возврат каретки»,  
*lf* : символ «перевод строки»,  
*mmmm* : номер порта голосовой почты,  
*n* : Код выполняемого действия,  
*xxxxxxxx* : номер абонента,  
*b* : символ «пробел».

Если голосовая почта получит такое сообщение, она должна перейти в режим записи разговора.

##### Условия

1. В процессе записи индикатор клавиши **{RECORD}** будет мигать с частотой 240 раз в минуту, а при остановке записи индикатор клавиши **{RECORD}** гаснет.
2. Данная функция недоступна с аналогового аппарата.
3. Запись прекращается, если абонент положил трубку, повторно нажал клавишу **{RECORD}**, нажал клавишу **[FLASH]**, или внешний абонент положил трубку.
4. Запись разговора возможна только в режиме интеграции с голосовой почтой с использованием интерфейса SMDI, и не доступна для голосовой почты, использующей только сигнализацию DTMF. Для работы интерфейса SMDI переключатель **SW3-5** на плате MPB должен находиться в положении «OFF» (левая позиция - нажат).
5. Если переключатель **SW3-5** установлен в положение «ON» (правая позиция) и в системе установлена плата VMIB, запись разговоров будет производиться на плату VMIB.
6. Запись внутренних разговоров невозможна.

##### Программирование

- Запись разговоров : 4.1.3.10 (Программа 112 – ПК 10)

### 2.11.3.2. С использованием платы VMIB

#### Описание

Эта функция позволяет абоненту записать содержание разговора по внешней линии в голосовой почтовый ящик нажатием предварительно назначенной клавиши **{RECORD}**.

#### [Пример]



Рисунок 2.11.1. Запись разговоров

#### Использование

Для назначения программируемой клавиши:

1. Нажмите клавишу **[TRANS/PGM]**.
2. Нажмите программируемую клавишу.
3. Нажмите клавишу **[TRANS/PGM]** и наберите «54».
4. Нажмите клавишу **[HOLD/SAVE]**.

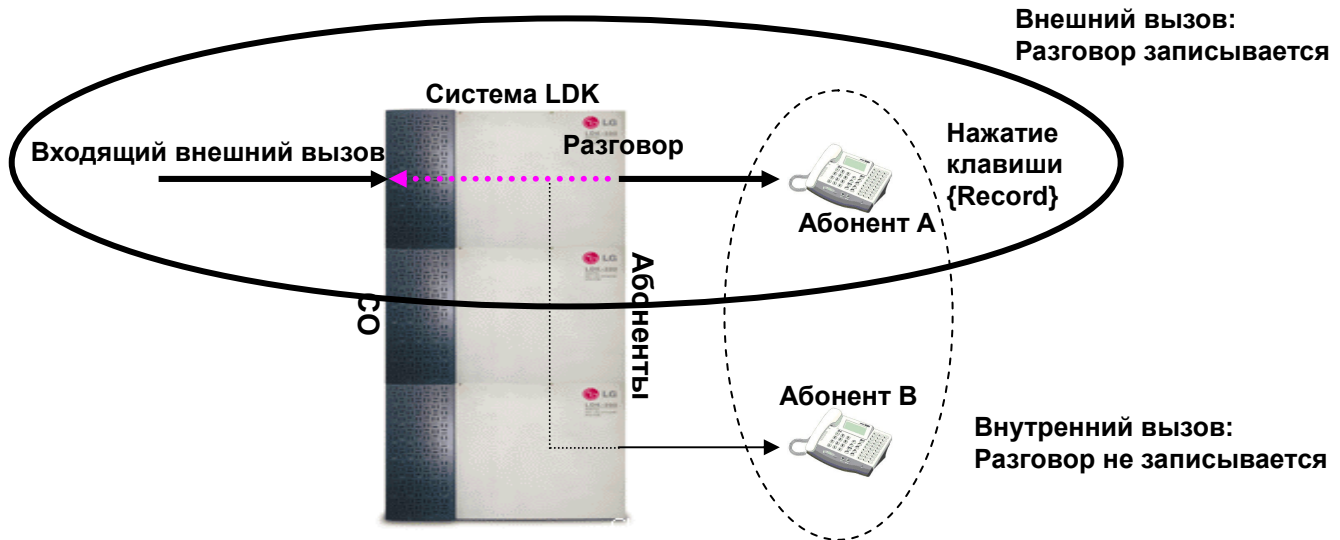
Если в процессе разговора по внешней линии абонент нажмет клавишу **{RECORD}**, содержание разговора будет записано в его голосовой ящик. Если абонент повторно нажмет клавишу **{RECORD}** или положит трубку, запись будет остановлена.

#### Условия

1. В процессе записи индикатор клавиши **{RECORD}** будет мигать с частотой 240 раз в минуту, а при остановке записи индикатор клавиши **{RECORD}** гаснет.
2. Данная функция недоступна с аналогового аппарата.
3. Запись прекращается, если абонент положил трубку, повторно нажал клавишу **{RECORD}**, нажал клавишу **[FLASH]**, или внешний абонент положил трубку.
4. Если переключатель **SW3-5** на плате MPB установлен в положение «ON» (правая позиция – SMDI выключен) и в системе установлена плата VMIB, запись разговоров будет производиться на плату VMIB.
5. Запись внутренних разговоров невозможна.

## Программирование

### ■ Запись разговоров 4.1.3.10 (Программа 112 – ПК 10)

#### 2.11.4. Запись персонального сообщения (Recording User VMIB Announcement)

##### Описание

Если доступ к использованию ресурсов голосовой почты разрешен, пользователь может записать свое приветственное сообщение и установить автоматическую переадресацию на голосовую почту. Вызывающий абонент может оставить сообщение после прослушивания приветственного сообщения.

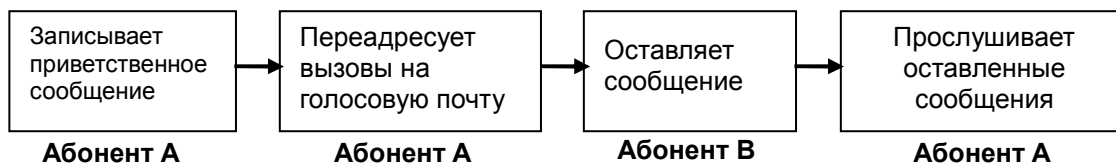

##### Использование

###### Для записи приветственного сообщения:

1. Нажмите клавишу **[TRANS/PGM]**.
2. Наберите «**6 1**».
3. После прослушивания информации (*Нажмите «#» для записи*) будет проиграно сообщение, если оно было записано ранее.
4. Нажмите «**#**» для начала записи. Начните запись после прослушивания информации (*Запишите Ваше сообщение*) и подтверждающего сигнала.
5. Нажмите клавишу **[HOLD/SAVE]** или клавишу **[MON]** для завершения записи – Вы услышите подтверждающий сигнал.

###### Для удаления своего приветственного сообщения:

1. Нажмите клавишу **[TRANS/PGM]**.
2. Наберите «**6 6**».
3. Ваше сообщение удалено и переадресация на голосовую почту отменена.

###### Для установки автоматической переадресации на голосовую почту:

1. Снимите трубку или нажмите клавишу **[MON]**.
2. Нажмите клавишу **[DND/FWD]**.
3. Наберите тип переадресации (1~4).
4. Наберите «**#**».
5. Вы услышите подтверждающий сигнал.



Для отмены автоматической переадресации на голосовую почту:

1. Нажмите клавишу **[DND/FWD]**.

Для того, чтобы оставить сообщение:

1. Вы услышите персональное приветствие вызываемого абонента и сообщение «Оставьте Ваше сообщение».
2. После звукового сигнала оставьте сообщение.
3. Повесьте трубку.

Для прослушивания оставленных сообщений:

1. Нажмите мигающую клавишу **[CALL BK]**. Для аналоговых абонентов и цифровых абонентов, на аппаратах которых отсутствует данная клавиша, наберите «**557**» (Код ответа на Ожидающее сообщение/Внутренний автодозвон: см. Ссылку 1).
2. Вы услышите, сколько сообщений было оставлено, а затем будет проиграно первое или последнее сообщение (в зависимости от настроек системы: Программа 111 – ПК 17), а также соответствующие ему время и дата.
3. Нажатие клавиши **[CONF]** (для аналоговых абонентов «**#1**») приведет к удалению текущего сообщения и переходу к проигрыванию следующего сообщения.
4. Нажатие клавиши **[HOLD/SAVE]** (для аналоговых абонентов - «**#2**») приведет к сохранению текущего сообщения и переходу к проигрыванию следующего сообщения.
5. Нажатие клавиши **[CALL BK]** (для аналоговых абонентов - «**#3**») приведет к повторному проигрыванию текущего сообщения.
6. Каждое нажатие клавиши **<НАЗАД>** при проигрывании сообщения возвращает на время, определяемое Таймером возврата при прослушивании сообщения VMIB (Программа 182 – ПК 17).

Условия

1. Продолжительность приветственного сообщения абонента ограничена.
2. Когда вызывающий абонент оставляет сообщение, его продолжительность контролируется Таймером минимальной продолжительности сообщения (Программа 181 – ПК 4) и Таймером максимальной продолжительности записи сообщения в голосовой почтовый ящик (Программа 181 – ПК 3). Если записываемое сообщение короче Таймера минимальной продолжительности сообщения абонента, оно не будет записано. По истечении Таймера максимальной продолжительности сообщения система выдает подтверждающий сигнал и записывает сообщение.
3. Если для абонента оставлено несколько сообщений, то при нажатии клавиши **[CALL BK]** они будут показаны в следующем порядке: Сообщение с номером абонента -> Сообщение голосовой почты VMIB -> Сохранение АОН для неотвеченных вызовов -> Сообщение внешней голосовой почты.
4. Нажатие клавиши **[CALL BK]** на аппарате вызывающего абонента перед проигрыванием приветственного сообщения вызываемого абонента приведет к тому, что на аппарате вызываемого абонента запишется сообщение с номером вызывающего абонента.
5. При вызове абонента, на аппарате которого установлена переадресация на голосовую почту, Вы услышите приветственное сообщение этого абонента и звуковой сигнал, после которого Вы можете оставить свое сообщение.
6. Каждому абоненту может быть оставлено не более 2000 сообщений.
7. Если все порты на платах VMIB заняты, вместо приветственного сообщения абонент услышит сигнал посылки вызова. При этом начинается отсчет Таймера не ответа при автоматической переадресации. Если до истечения этого таймера порт на платах VMIB освободится, начнется проигрывание приветственного сообщения.

8. Аналоговый абонент может оставлять и получать сообщения, используя аппарат с лампой индикации ожидающего сообщения.
9. Персональные приветственные сообщения и оставленные сообщения сохраняются при перезагрузке системы.
10. Если в системе установлено несколько плат VMIB, каждый абонент работает только с одной платой. Номер платы указывается для каждого абонента в Программе 111 – ПК 12.
11. При прослушивании оставленных сообщений система проигрывает время и дату поступления сообщения, а затем само сообщение. Проигрывание времени и даты может быть отключено администратором системы.
12. Порядок проигрывания голосовых сообщений в персональном голосовом почтовом ящике (начиная с первого - FIFO или с последнего - LIFO) задается администратором системы.
13. Если администратор системы установил необходимость ввода пароля (Программа 113 – ПК 8) для прослушивания оставленных сообщений в голосовом почтовом ящике, абонент должен ввести код авторизации.

### **Ссылки**

---

1. Код ответа на Ожидающее сообщение/Внутренний автодозвон: **3.6.7 (Программа 106 – ПК 17)**

### **Программирование**

---

- Порядок проигрывания голосовых сообщений в персональном голосовом почтовом ящике **4.1.2.17 (Программа 111 – ПК 17)**
- Доступ к ресурсам платы голосовой почты **4.1.4.2 (Программа 113 – ПК 2)**
- Номер платы VMIB/AAIB **4.1.2.12 (Программа 111 – ПК 12)**
- Необходимость ввода пароля для прослушивания оставленных сообщений в голосовом почтовом ящике **4.1.4.8 (Программа 113 – ПК 8)**
- Разрешение на выдачу информации о дате и времени поступления сообщения в голосовой почтовый ящик **4.1.4.9 (Программа 113 – ПК 9)**
- Таймер не ответа при автоматической переадресации **4.5.2.1 (Программа 181 – ПК 1)**
- Таймер максимальной продолжительности сообщения **4.5.2.3 (Программа 181 – ПК 3)**
- Таймер минимальной продолжительности сообщения **4.5.2.4 (Программа 181 – ПК 4)**

### 2.11.5. Голосовые сообщения для Автооператора

#### **Описание**

Если оператор занят или не отвечает до истечения Таймера не ответа, входящий внешний вызов может быть обработан и перенаправлен на требуемого абонента с помощью голосового меню с использованием платы VMIB/AAIB.

#### **Использование**

##### Для работы автооператора:

1. Входящий вызов направляется на оператора.
2. Оператор занят или не отвечает до истечения Таймера не ответа.
3. Входящий вызов перенаправляется на Автооператора. Вызывающему абоненту проигрывается голосовое меню, следуя указаниям которого он может перенаправить вызов на требуемого абонента.

#### **Условия**

1. Данная функция доступна в случае неотвеченного вызова и не доступна для обратного или переведенного вызова.

#### **Программирование**

- Назначение номера голосового сообщения для Автооператора **4.4.6 (Программа 165)**

### 2.11.6. Пересылка сообщения в другой голосовой ящик (VMIB Message Transfer)

#### Описание

Сообщение, оставленное в голосовом почтовом ящике одного абонента, может быть отправлено в голосовой ящик другого абонента.

#### Использование

Для пересылки сообщения в голосовой ящик другого абонента:

1. Во время проигрывания сообщения наберите номер абонента, которому хотите переслать сообщение. Вы услышите подтверждающий сигнал.
2. Сообщение будет отправлено в голосовой почтовый ящик этого абонента.

#### Условия

1. Если для голосового ящика абонента, которому пересылается сообщение, не записано приветственное сообщение, Вы услышите сигнал ошибки и можете в течение 3с начать набор номера другого абонента.
2. Аналоговый абонент, аппарат которого имеет лампу индикации сообщений, также может пересылать оставленные ему сообщения в другой голосовой ящик.
3. Абонент, в голосовой ящик которого пересылается сообщение, должен иметь разрешение на доступ к ресурсам платы голосовой почты.
4. При пересылке оставленного сообщения абонент имеет возможность добавить собственную информацию к пересылаемому сообщению (эта функция доступна только для цифровых аппаратов новых серий LDP-6000/7000, имеющих 3 специальные клавиши.)

#### Программирование

- Доступ к ресурсам платы голосовой почты 4.1.4.2 (Программа 113 – ПК 2)

### 2.11.6. Сохранение АОН вместе с сообщением (VMIB Message with CLI)

#### Описание

Когда внешний абонент оставляет сообщение в голосовом ящике, его номер (АОН) записывается вместе с сообщением. Этот номер высвечивается на дисплее цифрового аппарата во время проигрывания сообщения и пользователь может сделать исходящий вызов оставившему сообщение абоненту.

#### Использование

Для того, чтобы сделать вызов оставившему сообщение абоненту:

1. Нажмите клавишу [CALLBACK] во время проигрывания сообщения.
2. Система сама наберет высветившийся на дисплее номер.

#### Условия

1. Данная функция доступна только при установке платы VMIBE, на старых версиях платы (VMIB и VMIB2) данная функция недоступна.
2. Данная функция доступна только с цифрового аппарата серии LDP-70xx с тремя контекстно-зависимыми кнопками под дисплеем.

3. После вызова оставившему сообщение абоненту само сообщение не удаляется.

## 2.12. Детальное протоколирование соединений (SMDR)

### Описание

Система обеспечивает предоставление детальной информации о любом входящем или исходящем вызове. В зависимости от настроек системы может выдаваться информация обо всех вызовах, либо только об исходящих междугородних вызовах. Информация включает номер внешней линии, номер абонента, набранный номер, время и дату начала вызова, продолжительность вызова и т.д. Также может быть отображена информация о кодах авторизации.

### [Пример]



Рисунок 2.12.1. Подключение для снятия протокола SMDR.

Рисунок 2.12.1 иллюстрирует подключение компьютера к системе для снятия протокола SMDR с использованием последовательного порта RS-232C.

Если включено Разрешение на сохранение информации SMDR, оператор может вывести сохраненные записи.

### Использование

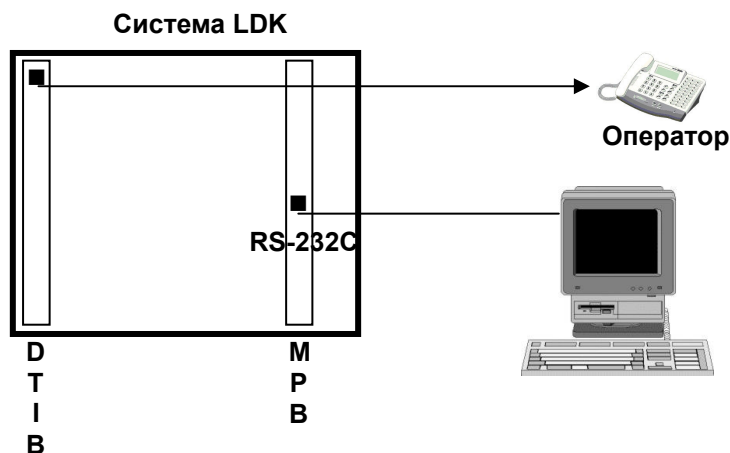
#### Для вывода сохраненных записей SMDR:

1. На компьютере запустите программу регистрации протокола SMDR.
2. Соедините последовательные порты системы и компьютера соответствующим кабелем.
3. На аппарате оператора нажмите клавишу **[TRANS/PGM]**.
4. На аппарате оператора наберите «0111» (для абонентов) или «0113» (для групп абонентов).
5. На аппарате оператора введите диапазон абонентов или групп.
6. Соответствующие записи протокола SMDR начнут выводиться на компьютер.

#### Для удаления сохраненных записей SMDR:

1. Нажмите клавишу **[TRANS/PGM]**.
2. Наберите «0112» (для абонентов) или «0114» (для групп абонентов).
3. Введите диапазон абонентов или групп.
4. Соответствующие записи будут удалены.

Для отмены вывода:

1. Нажмите клавишу [TRANS/PGM].
2. Наберите «0116».

**Условия**

1. В зависимости от настроек системы (Программа 177 – ПК 3) в протокол SMDR выводится информация только об исходящих междугородних вызовах (LONG DISTANCE ONLY), либо обо всех входящих и исходящих вызовах (ALL CALL).
2. Если абонент наберет любой номер, первые одна или две цифры которого назначены как признак междугороднего номера, либо длина которого превышает назначенную максимальную длину местного номера, этот вызов система считает междугородним (исходно максимальная длина местного номера задана как 7 цифр).
3. Строка в протоколе SMDR для каждого вызова содержит следующую информацию:
  - Поле из 5 цифр с внутренним номером абонента
  - Поле из 3 цифр с номером внешней линии
  - Поле из 8 цифр с длительностью соединения (ЧЧ:ММ:СС)
  - Поле из 8 цифр с годом, месяцем и датой (ГГ/ММ/ДД)
  - Поле из 5 цифр с временем начала соединения (ЧЧ:ММ)
  - Поле из 1 символа с типом записи поля набранного номера
  - Поле из 18 цифр с набранным номером
  - Поле из 2 цифр с номером группы учета SMDR
  - Поле из 5 цифр с количеством полученных импульсов тарификации
  - Поле из 10 цифр со стоимостью вызова
  - Поле из 12 цифр с кодом учета
4. Если буфер SMDR близок к заполнению, система выдает предупреждающий сигнал оператору: «Буфер заполнен» и на дисплее появится сообщение об оставшемся до полного заполнения буфера количестве записей SMDR.
5. Абоненты могут быть объединены в группы учета SMDR (SMDR account group).
6. Таймер отключения приемников тонального набора «SLT DTMF RLS TMR» должен быть достаточно большим для того, чтобы вывести все цифры, набранные с аналогового аппарата.

**Программирование**

- Атрибуты SMDR **4.4.18 (Программа 177)**
- Группы учета SMDR **4.1.15 (Программа 224)**
- Разрешение на сохранение информации SMDR **4.4.18.1 (Программа 177 – ПК 1)**
- Тип импульсов тарификации **4.2.3.3 (Программа 142 – ПК 3)**
- Таймер отключения приемников тонального набора **4.5.2.13 (Программа 181 – ПК 13)**

### 2.12.1. Сообщение тарификации ISDN AOC (Advice Of Charge)

#### Описание

Сервис AOC информирует пользователя о стоимости исходящего вызова в сети ISDN. В зависимости от настроек системы информация выводится в протокол SMDR, либо на дисплей цифрового аппарата. Данная функция используется в большинстве Европейских стран.

#### Использование

Периодически во время разговора а так же по его окончании, по сети ISDN может передаваться информационный элемент AOC, в котором содержится информация об изменении стоимости текущего вызова, или его полная стоимость. Полученная информация отображается на дисплее цифрового аппарата, а так же Вы можете увидеть данную информацию в протоколе SMDR по окончании вызова:

\* CHARGE NOT AVAILABLE (Информация о стоимости отсутствует)  
al 08 02 01 \*\* 02 01 23 05 00

\* FREE OF CHARGE (Бесплатный вызов)  
al 0a 02 01 \*\* 02 01 23 30 02 81 00

\* NORMAL CHARGING (Нормальный расчет стоимости)  
al 20 02 01 \*\* 02 01 23 30 18 30 16 al 05  
81 03 @@ @@ @@ a2 07 81 05 %% %% %% %% %%  
82 01 01 82 01 01

[\*\*] : Правило расчета стоимости (для каждого вызова).

[@@ @@ @@] : Текущая единица стоимости. (В кодировке IA5)

[%% %% %% %% %%] : Реальная стоимость (в приведенных единицах)

#### Условия

1. На дисплее цифрового аппарата вместо продолжительности вызова абонент увидит стоимость разговора, которая будет автоматически изменяться при получении каждого информационного сообщения.
2. Информация об единицах стоимости или валюте расчетов передается внутри информационного элемента AOC.

#### Программирование

- Сообщение тарификации ISDN 4.8.1.1 (Программа 200 – ПК 1)
- Атрибуты SMDR 4.4.18 (Программа 177)

## 2.12.2. Отображение стоимости разговора

### Описание

Если в системе установлены модули определения импульсов тарификации (CMU - Call Metering Unit), возможно задать режим вывода на дисплей цифровых аппаратов оценочной стоимости исходящего вызова вместо длительности соединения. Стоимость вызова оценивается в соответствии со стоимостью импульса тарификации.

### Условия

1. Высвечиваемая на дисплее цифрового аппарата стоимость вызова основана на получаемых от внешней АТС импульсах тарификации.
2. Если внешняя линия находилась в режиме удержания, длительность пребывания в этом режиме входит в общую стоимость вызова.
3. Если стоимость импульса тарификации установлена в 0.00, на дисплее будет отображаться длительность соединения.

### Программирование

- Тип импульсов тарификации **4.2.3.3 (Программа 142 – ПК 3)**
- Назначение стоимости импульса тарификации **4.4.18.10 (Программа 177 – ПК 10)**
- Назначение положения десятичной точки в стоимости импульса тарификации **4.4.18.11 (Программа 177 – ПК 11)**

## 2.12.3. Вывод информации о неотвеченных вызовах в протокол SMDR

### Описание

Разрешение на выдачу информации о неотвеченных вызовах должно быть включено администратором системы. Формат записи для каждого не отвеченного вызова приведен ниже.

Номер П/П	Абонент	Внешняя линия	Длительность соединения	Дата и время вызова	Прием вызова	Продолжительность вызова
0001	EXT	031	00:00:00	24/05/99 11:55	R	RING 00:05
Обычный входящий вызов поступал на назначенных абонентов по внешней линии 031 в течение 5с.						
0002	101	003	00:00:00	25/05/99 16:23	R	RING 00:09
Вызов с использованием прямого входящего набора номера (DID) был разъединен во время его перенаправления на оператора (абонент 101) по причине того, что набранный вызывающим абонентом номер внутреннего абонента не существует.						
0003	100	001	00:00:00	25/05/99 18:11	R100	RING 00:04
Вызов с использованием прямого входящего набора номера (DID) поступал на абонента 100 в течение 4с и затем был разъединен.						
0004	102	002	00:00:00	26/05/99 18:37	R103	RING 00:04
Вызов с использованием прямого входящего набора номера (DID) поступал на абонента 102 вследствие безусловной автоматической переадресации с абонента 103 в течение 4с и затем был разъединен.						
0005	621	008	00:00:00	26/05/99 13:02	G620	RING 00:06
Вызов с использованием прямого входящего набора номера (DID) поступал на <b>звонковую группу 620</b> в течение 6с и затем был разъединен.						
0006	100	001	00:00:04	06/05/99 16:04	H100	RING 00:02



Вызов с использованием прямого входящего набора номера (DID) был разъединен во время удержания линии абонентом 100.

0007 102 001 00:00:07 06/05/99 17:04 H100 RING 00:02

Вызов с использованием прямого входящего набора номера (DID) разъединен во время перевода его абонентом 100 на абонента 102.

- **G:** обозначает входящий вызов на группу приема вызовов (см. Ссылку 1). Вызывающий абонент повесил трубку до ответа.
- **H:** обозначает, что входящий вызов был переведен на другого абонента, но вызывающий абонент повесил трубку до ответа. Соединение было разорвано во время удержания линии.
- **R:** обозначает, что входящий вызов был направлен на абонента и соединение было разорвано, так как абонент не ответил. Либо поступивший на абонента (А) вызов после того, как абонент (А) не ответил, был перенаправлен на абонента (Б) и соединение было разорвано, так как абонент (Б) не ответил.

## **Использование**

---

Для вывода информации о количестве неотвеченных вызовов:

1. Нажмите клавишу **[TRANS/PGM]**.
2. Наберите «**0117**» на аппарате оператора.
3. Количество неотвеченных вызовов выводится в протокол SMDR.

Для обнуления счетчика неотвеченных вызовов:

1. Нажмите клавишу **[TRANS/PGM]**.
2. Наберите «**0118**» на аппарате оператора.
3. В протокол SMDR будет выведено сообщение «The lost call count is cleared» (Счетчик неотвеченных вызовов обнулен) и отсчет количества неотвеченных вызовов начнется заново.

## **Условия**

---

1. Запись протокола SMDR посылается в порт RS-232C немедленно по завершении вызова.
2. Если Разрешение на сохранение информации SMDR включено, оператор может вывести сохраненные записи. Записи SMDR о неотвеченных вызовах не сохраняются – происходит только увеличение счетчика таких вызовов и выдача записи в протокол SMDR.

## **Ссылки**

---

1. Группы приема вызовов: 2.6

## **Программирование**

---

- Разрешение на вывод информации SMDR **4.4.18.2 (Программа 177 – ПК 2)**
- Тип протокола SMDR – Междугородние вызовы/ Все вызовы **4.4.18.3 (Программа 177 – ПК 3)**
- Разрешение на выдачу информации о неотвеченных вызовах **4.4.18.6 (Программа 177 – ПК 6)**

## 2.13. Функции оператора

### Описание

Главная функция оператора – управление входящими вызовами (переадресация, обработка неотвеченных вызовов и т.п.). Оператор также может изменить некоторые настройки всей системы или своей тенантной группы.

В системе LDK существует 2 типа операторов. Их функции описаны ниже:

**Главный оператор** - не более 5 абонентов могут быть назначены главными операторами. Главные операторы контролируют работу всей системы и их действия влияют на работу всей системы. Первый главный оператор называется **Системным Оператором**. Функции Системного Оператора могут быть переданы другому абоненту, но удалить Системного Оператора нельзя.

**Оператор тенантной группы** - каждая тенантная группа (см. Ссылку 1) может иметь своего собственного оператора, который управляет работой только своей тенантной группы. Если в тенантной группе не назначен оператор, его функции могут выполнять главные операторы. Рисунок 2.13.1 иллюстрирует возможные назначения операторов в системе LDK-300.



Рисунок 2.13.1. Операторы в системе LDK-300.

**Ссылки**

1. Тенантная группа: 2.5.15

**2.13.1. Назначение оператора****Описание**

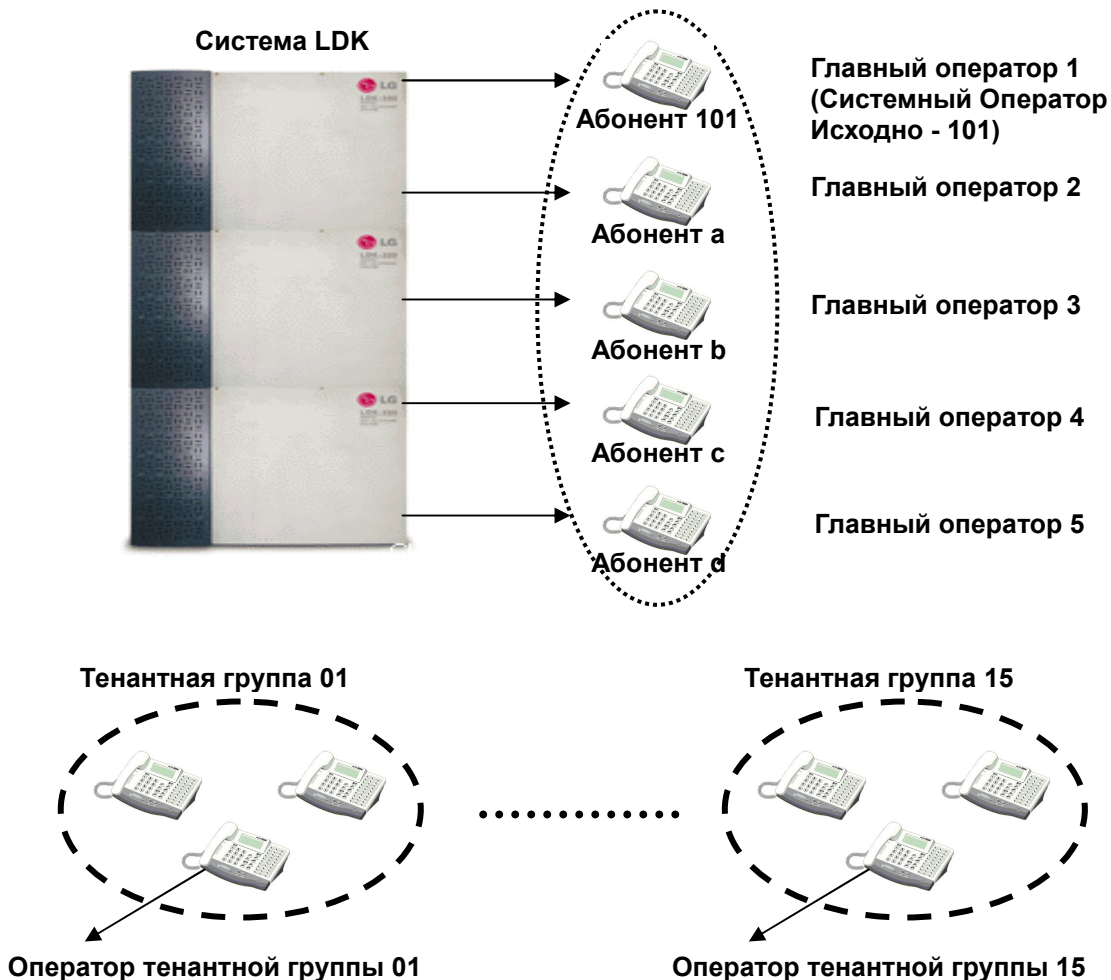
Исходно абонент 101 (абонент 1001 в системе LDK-300E) является Системным Оператором, а остальные операторы не назначены.

Главные операторы могут быть назначены в Программе 164, а операторы тенантных групп – в Программе 120 – ПК 1.

**Ссылки**

1. Тенантная группа: 2.5.15

**Условия**

1. IP телефон не может быть назначен оператором.

**Программирование**

- Назначение главных операторов **4.4.5.1, 4.4.5.2 (Программа 164)**
- Назначение оператора тенантной группы **4.1.11.1 (Программа 120 – ПК 1)**

**2.13.2. Вызов оператора и очередь на соединение с оператором (Attendant Call & Queuing)****Описание**

Для вызова оператора абонент может набрать либо его внутренний номер, либо код вызова оператора (исходно: «0»).

При наборе кода вызова оператора вызов направляется на оператора тенантной группы, к которой принадлежит вызывающий абонент, а если он не назначен – на главного оператора.

Если оператор занят, вызов к нему помещается в очередь, а вызывающий абонент слышит либо посылку вызова, либо музыку при удержании (см. Ссылку 2) в зависимости от настроек системы (Программа 160 – ПК 1), при этом на цифровом телефоне оператора загорается предварительно назначенная клавиша индикации очереди оператора **{ATD Q}**.

**Использование****Для вызова оператора:**

1. Снимите трубку или нажмите клавишу **[MON]**.
2. Наберите «0» или внутренний номер аппарата оператора.

**Условия**

1. Для назначения клавиши индикации очереди оператора **{ATD Q}**:  
**[TRANS/PGM] + ПК+ [TRANS/PGM] + 5 6 + [HOLD/SAVE]**
2. Если один оператор пытается вызвать другого оператора, аппарат которого занят, он услышит сигнал «Занято» и может воспользоваться функцией ожидающего вызова (см. Ссылку 3).
3. Если на аппарате оператора установлена безусловная автоматическая переадресация (см. Сс

ылку 4), поступающие на него входящие вызовы будут перенаправлены в соответствии с назначением переадресации.

### Ссылки

1. Тенантная группа: 2.5.15
2. Музыка при удержании: 2.4.17
3. Ожидающий вызов: 2.4.5
4. Безусловная автоматическая переадресация: 2.3.1.4

### Программирование

- Назначение главных операторов **4.4.5.1, 4.4.5.2 (Программа 164)**
- Тип музыки при удержании **4.4.12.2 (Программа 171 – ПК 2)**
- Назначение оператора тенантной группы **4.1.11.1 (Программа 120 – ПК 1)**
- Назначение типа сигнала, посылаемого абоненту при вызове оператора, аппарат которого занят **4.4.1.1 (Программа 160 – ПК 1)**

## 2.13.3. Автоматическая переадресация оператора (Attendant Forward)

### Описание

Если оператор установил безусловную автоматическую переадресацию на какого-либо абонента (см. Ссылку 1), этот абонент будет временно выполнять его функции.



Рисунок 2.13.2. Автоматическая переадресация оператора.

Рисунок 2.13.2 иллюстрирует ситуацию при автоматической переадресации оператором: абонент, на которого оператор установил переадресацию, временно выполняет его функции.

### Использование

Процедура полностью аналогична установке автоматической переадресации любым абонентом.

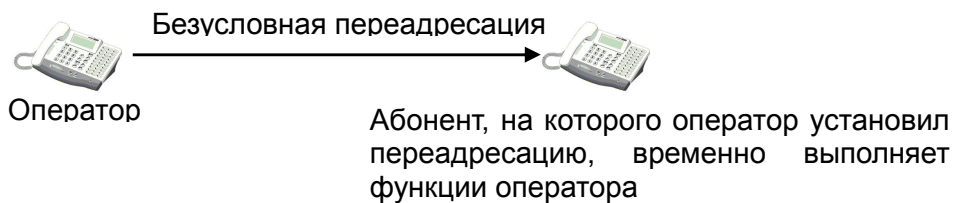
#### Для установки автоматической переадресации оператором:

1. Снимите трубку или нажмите клавишу **[MON]**.
2. Нажмите клавишу **[DND/FWD]**.
3. Наберите код автоматической переадресации «1» (переадресация всех вызовов).
4. Наберите номер абонента.
5. Положите трубку.

#### Для отмены автоматической переадресации оператором:

1. Нажмите клавишу **[DND/FWD]** или снимите трубку, нажмите клавишу **[DND/FWD]** и наберите «#».

**Условия**

---

Если оператор установил безусловную автоматическую переадресацию на аналогового абонента или беспроводную трубку DECT, эти абоненты могут только обрабатывать входящие на оператора вызовы, но не выполнять функции оператора по управлению системой или тенантной группой.

**Ссылки**

---

1. Безусловная автоматическая переадресация: 2.3.1.4

### 2.13.4. Принудительное подключение к разговору со стороны оператора (Attendant Intrusion)

#### Описание

В случае разговора внутреннего абонента по внешней линии, оператор может принудительно подключиться к разговору и переговорить с его участниками. Данная функция иллюстрируется рисунком 2.13.3.



Рисунок 2.13.3. Принудительное подключение к разговору.

#### Использование

Для подключения к разговору внутреннего абонента по внешней линии (после набора номера внутреннего абонента и получения сигнала «Занято»):

1. Нажмите предварительно назначенную клавишу **{ATD INTRUSION}**.
2. После получения подтверждающего сигнала переговорите с абонентами.

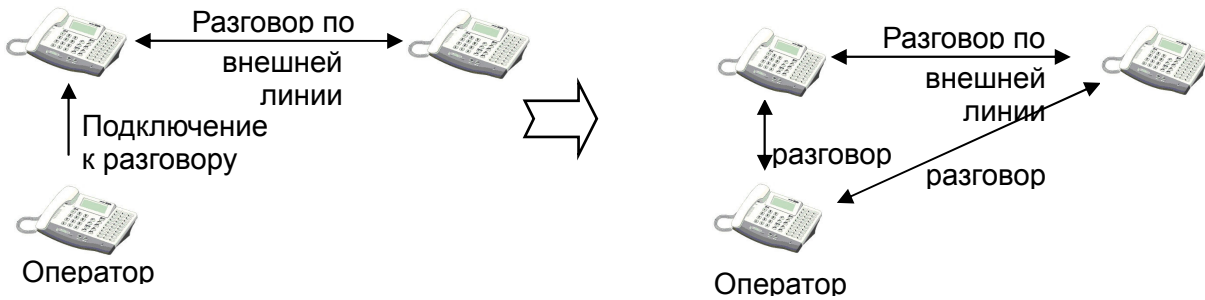
#### Условия

1. Для назначения клавиши **{ATD INTRUSION}**:  
**[TRANS/PGM] + ПК+ [TRANS/PGM] + 8 6 + [HOLD/SAVE]**
2. Для использования данной функции Автоматическая защита линии должна быть выключена (Программа 161 – ПК 5) и Разрешение на подключение к разговору включено для оператора (Программа 113 – ПК 4).

#### Программирование

- Автоматическая защита линии **4.4.2.5 (Программа 161 – ПК 5)**
- Предупреждающий сигнал подключения к разговору **4.4.2.6 (Программа 161 – ПК 6)**
- Разрешение на подключение к разговору **4.1.4.4 (Программа 113 – ПК 4)**

### 2.13.5. Преодоление режима «Не беспокоить» (Attendant Override)

#### Описание

Абонент, включивший на своем аппарате режим «Не беспокоить» (см. Ссылку 1), не может принимать входящие вызовы.

Тем не менее, оператор может дозвониться или перевести вызов на включившего этот режим абонента.



Рисунок 2.13.4. Преодоление режима «Не беспокоить» оператором.

Рисунок 2.13.4 иллюстрирует вызов оператором абонента, установившего режим «Не беспокоить».

#### Использование

Для преодоления режима «Не беспокоить» после набора номера внутреннего абонента и получения соответствующего сигнала на аппарате оператора:

1. Наберите «\*» или наберите последнюю цифру номера вызываемого абонента, или нажмите предварительно назначенную клавишу **{Camp-On}**.
2. Вместо сигнала «Не беспокоить» Вы услышите сигнал посылки вызова.

#### Условия

1. Для назначения программируемой клавиши **{Camp-On}**:  
**[TRANS/PGM] + ПК + [TRANS/PGM] + 8 5 + [HOLD/SAVE]**
2. Если на аппарате абонента, установившего режим «Не беспокоить», назначена клавиша внешней линии **{CO}** или клавиша **{LOOP}**, оператор может перевести на этого абонента внешний вызов.
3. Но если на аппарате абонента, установившего режим «Не беспокоить», не назначена клавиша внешней линии **{CO}** или клавиша **{LOOP}**, оператор не сможет перевести на этого абонента внешний вызов (он мгновенно будет возвращен оператору).

#### Ссылки

1. Режим «Не беспокоить»: 2.4.9

### 2.13.6. Переход обратного вызова на оператора (Attendant Recall)

#### Описание

Если абонент, получивший обратный вызов (после операций перевода или удержания), не ответит на него, вызов также направляется и на оператора (смотри Ссылки 1, 2). Это – обратный вызов на оператора. Он будет продолжаться до истечения Таймера обратного вызова на оператора (Программа 180 – ПК 1). Если до истечения этого таймера на вызов не будет дан ответ, соединение с внешней линией будет разорвано.

#### Условия

1. Если оператор тенантной группы не назначен, обратный вызов будет направлен на главного оператора.
2. При возврате вызова, находящегося в режиме Эксклюзивного удержания, на оператора, режим удержания изменяется на Системное удержание (см. Ссылку 1).
3. Обратный вызов по персональной внешней линии не перенаправляется на оператора (см. Ссылку 4).

#### Ссылки

1. Удержание вызова: **2.3.3.2**
2. Ручной перевод вызова: **2.3.2**
3. Тенантная группа: **2.5.15**
4. Персональная линия: **2.2.9**

#### Программирование

- Таймер обратного вызова на оператора **4.5.1.1** (Программа 180 – ПК 1)
- Таймер обратного вызова **4.5.1.5** (Программа 180 – ПК 5)

### 2.13.7. Изменение формата отображения времени и даты (Change LCD Date/Time display)

#### Описание

Оператор может изменить формат вывода времени и даты на дисплеях цифровых аппаратов.  
Дата: ММ-ДД-YY / ДД-ММ-YY (например, 4 августа 2004 -> 08-04-03 / 04-08-03 )  
Время: 12ч / 24ч (например 20 часов 30 минут -> 08:30 PM / 20:30 )

#### Использование

##### Для изменения формата даты:

1. Нажмите клавишу **[TRANS/PGM]**.
2. Наберите «**0 4 4**».

##### Для изменения формата времени:

1. Нажмите клавишу **[TRANS/PGM]**.
2. Наберите «**0 4 5**».



## Программирование

---

- Формат отображения времени 4.4.10.1 (Программа 169 – ПК 1)
- Формат отображения даты 4.4.10.2 (Программа 169 – ПК 2)

### 2.13.8. Сервис День/Ночь

#### Описание

---

При поступлении входящего внешнего вызова назначение приема вызова может быть различным для разного времени суток. Возможны 4 временных режимов приема внешних вызовов: День/Ночь/Выходной/ Дополнительный. Для каждого режима назначение приема внешнего вызова может быть различным (см. Ссылку 1).

Только оператор может изменить режим приема вызовов.

Если оператор выбрал вариант «Автомат», смена режимов День/Ночь/Выходной осуществляется в соответствии с Таблицей смены режимов приема вызовов (Программа 233). При этом переход в Дополнительный режим может быть выполнен оператором только вручную.

#### Использование

---

Для изменения режима приема вызовов на аппарате оператора:

1. Нажмите клавишу [DND/FWD].
2. Выберите требуемый режим:  
1:День / 2: Ночь / 3: Дополнительный / 4: Выходной / 5: Автомат
3. Нажмите клавишу [HOLD/SAVE].

**Условия**

1. Исходная таблица смены режимов приема вызовов приведена ниже. Таблица с номером 00 предназначена для главных операторов, а остальные таблицы (01~15) – для операторов арендных групп.

День недели	Начало режима «День»	Начало режима «Ночь»	Начало режима «Выходной»
Понедельник	09:00	18:00	-- : --
Вторник	09:00	18:00	-- : --
Среда	09:00	18:00	-- : --
Четверг	09:00	18:00	-- : --
Пятница	09:00	-- : --	18:00
Суббота	-- : --	-- : --	00:00
Воскресенье	-- : --	-- : --	00:00

2. В автоматическом режиме на дисплее аппарата оператора отображается следующая информация: «РЕЖИМ АВТОМАТИЧЕСКОЙ СМЕНЫ (X)» где «X» отображает действующий на данный момент режим приема вызовов (Д – день, Н – ночь, В – выходной).
3. Режим Дополнительный не активизируется в автоматическом режиме.
4. Операторы арендных групп могут изменять режим приема вызовов для своей арендной группы, в то время как главные операторы могут изменять режим приема вызовов для всей системы.
5. При включении режима «Автомат» главным оператором, смена режимов приема вызовов будет происходить автоматически для всей системы в соответствии с таблицей смены режимов приема вызовов с номером 00.
6. Если режим приема вызовов всей системы изменяется главным оператором с одного из режимов Ночь/Выходной/ Дополнительный/Автомат на режим День, режим приема вызовов всех арендных групп вернется к предыдущему.
7. Если направление внешнего вызова на контакты внешних реле в ночном режиме установлено, то в этом режиме первая пара контактов будет функционировать в соответствии с назначениями функции Универсального ночного ответа (UNA).

**Ссылки**

1. Назначение приема входящих вызовов по внешним линиям: 2.1.1.

**Программирование**

- Назначение приема входящих вызовов по внешним линиям: **4.2.5 (Программа 144)**.
- Управление внешними контактами **4.4.9 (Программа 168)**
- Таблица смены режимов приема вызовов **4.11.6 (Программа 233)**

**2.13.9. Отключение внешних линий (Disable Outgoing Access)**

**Описание**

Оператор может запретить использование отдельных внешних линий для исходящих вызовов. На входящие вызовы данная функция не влияет.

**Использование**

Для запрета/разрешения использования внешней линии для исходящих вызовов на аппарате оператора:

1. Нажмите клавишу [TRANS/PGM].
2. Наберите «0 7 3».
3. Нажмите клавишу требуемой внешней линии {CO}. Вы услышите подтверждающий сигнал и линия будет запрещена/разрешена для использования.
4. Нажмите клавишу [MON].

**Условия**

1. Данная функция доступна любому главному оператору.
2. Индикатор клавиши внешней линии {CO}, запрещенной для исходящих вызовов, будет мигать на аппарате оператора и постоянно гореть на других цифровых аппаратах.
3. Оператор может запретить использование линии для исходящих вызовов, даже если линия в этот момент занята. Запрет вступит в силу после того, как она освободится.

**2.13.10. Источник музыки для домофона**

**Описание**

Оператор может выбрать источник музыки для воспроизведения ее через домофоны.

**Использование**

Для выбора источника музыки на аппарате оператора:

1. Нажмите клавишу [TRANS/PGM].
2. Наберите «0 7 5».
3. Наберите номер канала источника музыки (00~12).

LDK300/300E	LDK100
Канал 00 : Музыка не используется	
Канал 01 : Внутренний источник	
Каналы 02 ~ 04 : Внешний источник 1~3	
Каналы 05 ~ 07 : Плата VMIB/AAIB 1~3	Каналы 05 ~ 06 : Плата VMIB/AAIB 1~2
Каналы 08 ~ 12 : Порты аналоговых абонентов	Каналы 07 ~ 11 : Порты аналоговых абонентов

Вы услышите музыку из выбранного источника.

4. Нажмите клавишу [HOLD/SAVE].

## Ссылки

---

1. Музыка при удержании: **2.4.17**

## Программирование

---

- Источник музыки для домофона **4.4.12.3 (Программа 171 – ПК 3)**

### 2.13.11. Сброс настроек абонента (Station Feature Cancel)

#### Описание

---

Операторы могут отменить установленные абонентами на своих аппаратах режимы «Не беспокоить», Автоматической переадресации и Сообщения об отсутствии (смотри Ссылки 1, 2, 3).

#### Использование

---

Для отмены перечисленных выше функций на аппарате оператора:

1. Нажмите клавишу **[TRANS/PGM]**.
2. Наберите «**0 7 1**».
3. Введите требуемый диапазон абонентов.
4. Нажмите клавишу **[HOLD/SAVE]**.

## Ссылки

---

1. Режим «Не беспокоить»: **2.4.9**
2. Автоматическая переадресация: **2.3.1**
3. Сообщение об отсутствии: **2.4.1**

### 2.13.12. Консоль DSS/DLS

#### Описание

---

Операторы и другие цифровые абоненты могут использовать консоли DSS/DLS. Благодаря наличию дополнительных клавиш консоли предоставляют значительные удобства в работе секретарей и руководителей. Возможно 8 типов раскладки клавиатуры консоли. Все клавиши для любого типа раскладки могут быть переназначены. Каждая консоль DSS/DLS использует цифровую линию.

#### Условия

---

1. Количество консолей DSS/DLS в системе не ограничено.
2. К одному аппарату возможно подключить до 8 консолей (до 3 в LDK100). Тип раскладки клавиатуры консолей, подключенных к одному аппарату, должен быть различным.
3. Ниже приведены исходные назначения для различных типов раскладки клавиатуры консолей (MAP 1~8):

MAP 1	ПК 1 – Принудительное подключение к разговору ПК 2 – Общее оповещение ПК 3 – Парковка вызова в зоне 01 ПК 4 – Группа абонентов 1 ПК 5 – Внутренний автодозвон ПК 6 – Внутреннее оповещение ПК 7 – Парковка вызова в зоне 02 ПК 8 – Группа абонентов 2 ПК 9 – Перехват в группе ПК 10 – Внешнее оповещение ПК 11 – Парковка вызова в зоне 03 ПК 12 – Группа абонентов 3 Абоненты 100-135
MAP 2	Абоненты 136-183
MAP 3	Абоненты 184-231 (LDK100 : 184-227)
MAP 4	Абоненты 232-279 (только для LDK300/300E)
MAP 5	Абоненты 280-327 (только для LDK300/300E)
MAP 6	Внешние линии 01-48 (только для LDK300/300E)
MAP 7	Внешние линии 49-96 (только для LDK300/300E)
MAP 8	Внешние линии 97-144 (только для LDK300/300E)

### **Программирование**

- Назначение типа аппарата абонента **4.1.1.1 (Программа 110 – ПК 1)**
- Назначение типа раскладки клавиатуры консоли **4.1.1.2 (Программа 110 – ПК 2)**

## 2.14. ДОПОЛНИТЕЛЬНЫЙ СЕРВИС ISDN

Система LDK поддерживает Первичный (PRI) и Базовый (BRI) интерфейсы ISDN. Интерфейс PRI обеспечивает 30 В-каналов (до 30 одновременных разговоров) и 1 D-канал. Интерфейс BRI обеспечивает 2 В-канала (до 2 одновременных разговоров) и 1 D-канал.

Оба, Первичный (PRI) и Базовый (BRI) интерфейсы ISDN поддерживают сервисы передачи номера вызывающего (Calling Number) и вызываемого (Called Number) абонентов.

Номер вызывающего абонента, так же называемый ANI (Automatic Number Identification) или CLI (Calling Line Identification), или АОН, используется для отображения номера абонента (или имени из справочника скоростного набора) на дисплее системного телефона, сохранения информации о неотвеченных вызовах и др. сервисов.

Номер вызываемого абонента, так же называемый номером DID (Direct In Dial) или MSN (Multiple Subscriber Number), используется для распределения входящих вызовов с использованием таблиц MSN/DID.

### Каналы

- В-каналы используются для передачи голосовой информации к и от городской АТС.
- D-канал используется для передачи всей сигнальной информации для обслуживания коммутации В-каналов.

### 2.14.1. Автоматическая переадресация по линиям ISDN (Call Deflection)

#### **Описание**

Система LDK поддерживает дополнительный сервис ISDN Автоматической переадресации вызовов в сети АТС (ISDN-SS-CD – Call Deflection). Данный сервис определяется стандартами ETS 300-202/206/207.

#### **Использование**

Для разрешения использования функции ISDN-SS-CD запрограммируйте для каждой СО линии:

1. В Программе 143 введите диапазон линий, поддерживающих сервис ISDN-SS CD.
2. Нажмите ПК 9, и установите в поле ISDN-SS CD значение ENABLE.

Для установки безусловной автоматической переадресации на внешнюю линию:

1. Снимите трубку или нажмите клавишу [MON].
2. Нажмите клавишу [DND/FWD].
3. Наберите тип автоматической переадресации «5».
4. При необходимости выберите внешнюю линию.
5. Наберите номер ячейки ускоренного набора, содержащей требуемый номер внешнего абонента.
6. Положите трубку.

#### **Условия**

1. Данная функция может быть использована только в сети ISDN, предоставляющей сервис ISDN-SS CD.

2. Если абонент получает ISDN вызов по линии, на которой в Программа 143 – ПК 9 разрешено использование функции ISDN-SS CD, система посылает специальный запрос к городской АТС на переадресацию вызова с указанием номера, сохраненного в указанной ячейке ускоренного набора. При этом не используются два канала для установления соединения, как это произошло бы в случае выполнения стандартной функции переадресации вызовов в город. Переадресацию вызова в данном случае выполняет городская АТС.

### **Программирование**

- Дополнительный сервис ISDN автоматической переадресации вызовов **4.2.4.9 (Программа 143 – ПК 9)**

#### **2.14.2. Прием и передача АОН (CLI – Calling Line Identification Presentation)**

##### **Описание**

Термин CLI (или АОН) используется для обозначения номера вызывающего абонента. Система LDK позволяет отображать информацию о вызывающем абоненте при приеме входящих вызовов, а так же формировать и отправлять по сетям связи информацию о городском номере вызывающего абонента при исходящем вызове.

### 2.14.2.1. Получение АОН при входящем вызове (Incoming CLI Service)

#### Описание

Когда абонент системы LDK получает входящий городской вызов по линии ISDN, и номер вызывающего абонента присутствует в блоке вызова, данный номер отображается на дисплее цифрового аппарата.

На рисунке 2.14.1 приведен пример отображения информации на дисплее цифрового аппарата. В приведенном примере система получает вызов, в котором содержится информация CLI «04318502824».

На первом шаге система проверяет первые цифры номера на совпадение с кодом зоны, который назначается в Программе 200 – ПК 9. Если обнаруживается совпадение (как в данном примере), код зоны автоматически удаляется из номера CLI и оставшиеся цифры («8502824») передаются для отображения на дисплее цифрового аппарата.

На втором шаге система проверяет разрешено ли отображение CLI для данного абонента.

На третьем шаге система просматривает ячейки ускоренного набора (персонального и системного) и при обнаружении совпадения с номером CLI («8502824») и разрешении на отображение имени, выводит на дисплей имя, сохраненное в найденной ячейке ускоренного набора.



Рисунок 2.14.1. Пример обработки АОН в системе LDK при входящем вызове.

#### Использование

1. Если разрешено отображение АОН (Программа 114 – ПК 1), информация о входящем вызове отображается на дисплее соответствующего цифрового аппарата.
2. Если разрешено отображение имени (Программа 114 – ПК 11), полученный номер может быть заменен найденным именем из справочника ускоренного набора.

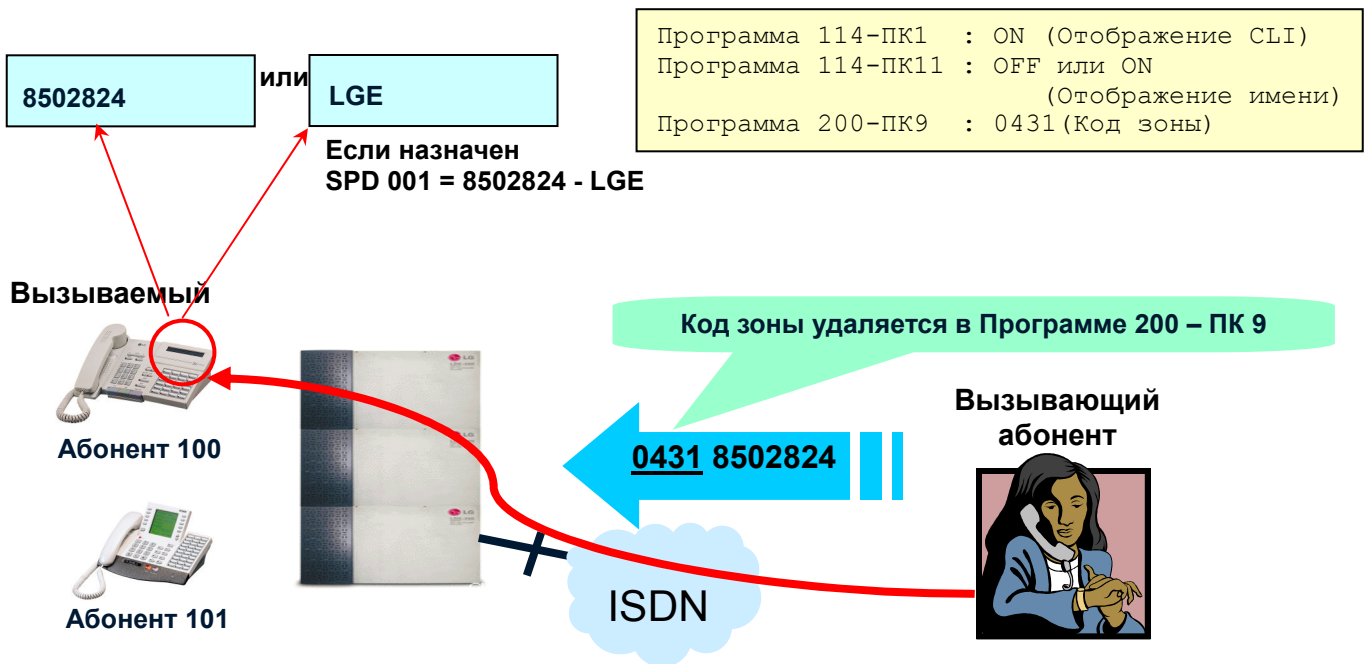

3. Если разрешена распечатка АОН (Программа 200 – ПК 6), полученный номер будет выведен в порт выдачи тарификации (SMDR).
4. Если назначен код зоны для АТС (Программа 200 – ПК 9), и это значение совпадает с первыми цифрами полученного номера АОН, то код зоны будет автоматически удален.
5. Если назначен префикс кода зоны для АТС (Программа 200 – ПК 10), то он используется как первая часть кода зоны в п.4.
6. Если разрешено сохранение номера для неотвеченных вызовов (Программа 114 – ПК 4), то номера АОН для всех неотвеченных вызовов будут сохраняться в журнале входящих вызовов абонента для дальнейшего использования.

### **Условия**

---

1. На дисплее отображается до 15 цифр номера АОН.
2. Записи в журнале входящих вызовов сохраняются даже при отключении питания АТС.
3. Полученный номер АОН может быть отображен на аналоговых телефонах с поддержкой сервиса аналогового Caller ID при использовании платы CSLIB.

### **Ссылки**

---

1. Сохранение номера для неотвеченных вызовов **2.14.2.3**

### **Программирование**

---

- Отображение АОН вызывающего абонента **4.1.5.1 (Программа 114 – ПК 1)**
- Отображение имени из ускоренного набора **4.1.5.10 (Программа 114 – ПК 11)**
- Сохранение АОН для неотвеченных вызовов **4.1.5.4 (Программа 114 – ПК 4)**
- Распечатка АОН **4.8.1.6 (Программа 200 – ПК 6)**
- Код зоны **4.8.1.5 (Программа 200 – ПК 9)**
- Префикс кода зоны **4.8.1.6 (Программа 200 – ПК 10)**

## 2.14.2.2. Передача АОН при исходящем вызове (Outgoing CLI Service)

### Описание

Когда абонент системы LDK совершает вызов по сети ISDN, система отправляет номер АОН, заданный при программировании системы.

На рисунке 2.14.2 приведен пример формирования номера АОН (CLI) при исходящем вызове. В приведенном примере сформированный АОН абонента «04313283100» состоит из трех частей: Первые цифры («0431») составляют код зоны АТС (Программа 200 – ПК 9). Использование этого поля определяется типом вызова (Программа 143 – ПК 3). Средние цифры («3283») определяются таблицей CLIP/COLP TABLE (Программа 201). Номер таблицы назначается индивидуально для каждой линии ISDN (Программа 143 – ПК 2) Последние цифры («100») – цифры АОН абонента (Программа 114 – ПК 12). При запуске системы данное поле соответствует внутреннему номеру абонента.



Рисунок 2.14.2. Примет формирования АОН при исходящем вызове.

### Использование

Если установлен Тип вызова (Программа 143 – ПК 3 - CALL TYPE) «NATIONAL», АОН формируется в соответствии с приведенной ранее на рисунке 2.14.2 схемой.

1. Если цифры АОН абонента (Программа 114 – ПК 12) назначены, то данное значение используется как последняя часть номера.
2. Если код зоны АТС (Программа 200 – ПК 9) назначен, то данное значение используется как первая часть номера.
3. Если таблица CLIP/COLP TABLE (Программа 201) назначена и для исходящей линии задан номер таблицы (Программа 143 – ПК 2), то данное значение используется как средняя часть номера.
4. Если для исходящей линии НЕ задан номер таблицы CLIP/COLP TABLE (Программа 143 – ПК 2), то АОН не отправляется.
5. Если для абонента установлен сервис Запрет передачи АОН (CLIR) (Программа 114 – ПК 14), АОН формируется по приведенным правилам и отправляется с признаком Запрет отображения АОН (CLIR). Переданный номер будет известен только оператору связи и не будет отображаться на дисплее вызываемого абонента.

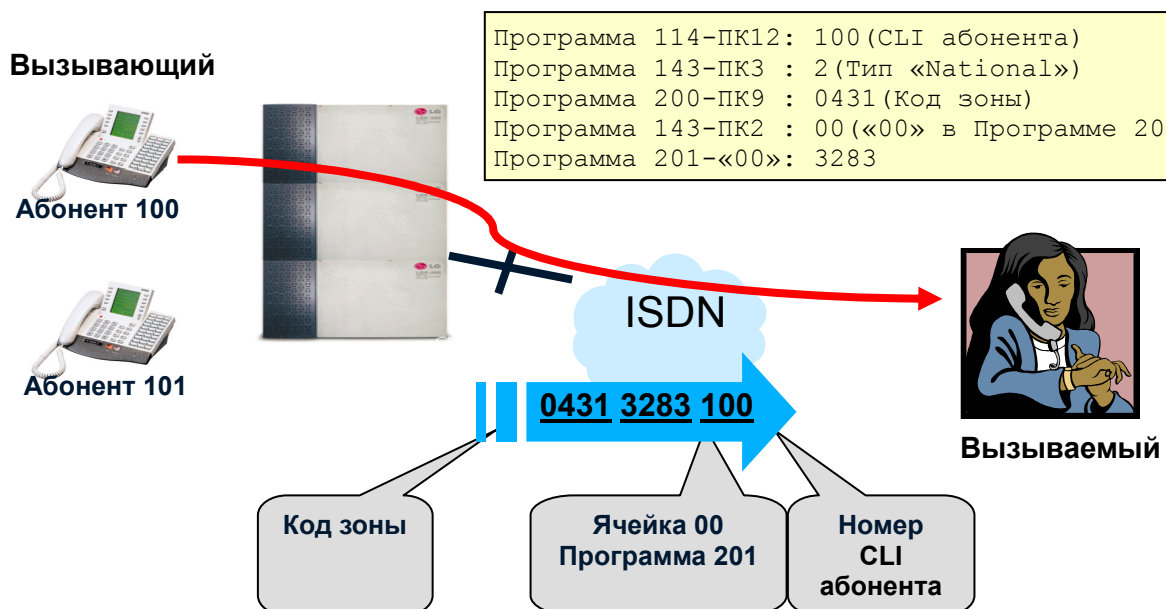
## Программирование

- Таблица префиксов АОН (COLP/CLIP) 4.8.2 (Программа 201)
- Индекс таблицы CLIP 4.2.4.2 (Программа 143 – ПК 2)
- Тип номера 4.2.4.3 (Программа 143 – ПК 3)
- АОН абонента 4.1.5.11 (Программа 114 – ПК 12)
- Запрет передачи АОН 4.1.5.13 (Программа 114 – ПК 14)
- Код зоны 4.8.1.5 (Программа 200 – ПК 9)
- Префикс кода зоны 4.8.1.6 (Программа 200 – ПК 10)

### 2.14.2.3. Сохранение АОН для неотвеченных вызовов (CLI Message Wait)

#### Описание

Если при входящем вызове по линии ISDN был получен и отображен номер АОН, но вызывающий абонент завершил вызов до ответа с нашей стороны, то полученный номер АОН будет сохранен в журнале утерянных вызовов.

#### Использование

Список управляющих клавиш:

<p>[CALL BK]</p> <ul style="list-style-type: none"> <li>— [VOL UP/DOWN]</li> <li>— [HOLD]</li> <li>— [CALL BK]</li> <li>— [SPEED] + №Яч. + [CONF]</li> <li>— [CONF]</li> <li>— [DND]</li> <li>— Оператор: [TRANS/PGM] + «055»</li> </ul>	<p>Просмотреть сообщение.</p> <ul style="list-style-type: none"> <li>- Просмотреть следующее сообщение.</li> <li>- Набрать отображаемый номер.</li> <li>- Переключение между отображением номера и имени.</li> <li>- Сохранение АОН в ячейку скоростного набора.</li> <li>- Удалить текущее сообщение.</li> <li>- Удалить все сообщения.</li> </ul> <p>- Удалить все сообщения на рабочем месте оператора</p>
--	---

#### Сохранение АОН:

1. После программирования системы АОН для неотвеченных вызовов сохраняется автоматически.
2. При наличии неотвеченных вызовов на дисплее системного телефона будет следующее изображение:

MSG: CLI(3)

#### Для просмотра сообщения

1. Нажмите клавишу [CALL BK].
2. Данные о вызове (номер АОН, дата, время, количество вызовов с тем же АОН) будут отображены на дисплее:

03434507902  
DATE TIME CNT:xx

#### Для удаления текущего сообщения и просмотра следующего

1. Нажмите клавишу [CONF].
2. Текущее сообщение будет удалено и автоматически отображено следующее.

#### Для удаления всех сообщений

1. Нажмите клавишу [CALL BK]
2. Нажмите клавишу [DND] и [HOLD].

Для набора отображаемого номера

1. Нажмите клавишу **[HOLD]**.
2. Система выберет свободную городскую линию и начнет набор.

Для просмотра предыдущего/следующего сообщения

1. Нажимайте клавиши **[UP/DOWN]**

Для удаления всех сообщений на рабочем месте оператора

1. Нажмите клавишу **[TRANS/PGM]**
2. Наберите 055 и введите диапазон абонентов.
3. Нажмите клавишу **[HOLD]**.

Для сохранения номера в ячейку скоростного набора

1. Нажмите клавишу **[SPEED]**.
2. На дисплее отобразится стандартное сообщение, как при программировании скоростного набора

ENTER SPEED BIN NO(001) CLI MSG USED
---

3. Вы можете ввести номер ячейки или просто нажмите клавишу **[HOLD/SAVE]**.
4. Нажмите клавишу **[CONF]**. Если Вы хотите назначить определенную городскую линию или группу линий, выполните это до нажатия клавиши **[CONF]**.

CLI MSG USED ENTER CO-BTN/DIGIT(001)
---

5. Нажмите клавишу **[HOLD/SAVE]** для сохранения информации.

Условия

1. Отображение АОН работает на линиях ISDN вне зависимости от настройки типа линий в Программа 140, но сохранение АОН для неотвеченных вызовов работает только если установлен тип сервиса линии DID/MSN.
2. Максимальное количество сохраненных сообщений о неотвеченных вызовах составляет 2000.
3. Система не сохраняет сообщения для абонентов, у которых установлен цифровой аппарат без дисплея.
4. Сохраненные сообщения АОН для неотвеченных вызовов сохраняются даже при потере питания.
5. Если вызов назначен в группу одновременных вызовов (Ring Group), то сообщение с сохраненным АОН будет оставлено только для первого члена группы.
6. Если вызов назначен в группу UCD/ Circular/ Terminal, то сообщение с сохраненным АОН будет оставлено для того абонента, который первым получил данный вызов.
7. Если вызывающий абонент городской АТС завершит вызов во время прослушивания голосового сообщения платы VMIB/AAIB, то сообщение с АОН не будет сохранено. Однако если вызов будет завершён после окончания сообщения в момент приема вызова абонентом, то сообщение с сохраненным АОН будет оставлено как обычно.
8. Даже если абонент А установит переадресацию вызовов на абонента Б, сообщение с сохраненным АОН все равно будет оставлено для абонента А. Базовые правила для сообщения с сохраненным АОН те же, что и для стандартной функции Ожидающее сообщение (раздел 2.4.16)
9. При переполнении буфера в порт RS-232C будет выдано следующее сообщение:  
«WARNING: CLI MESSAGE WAITING BUFFER FULL» (ПРЕДУПРЕЖДЕНИЕ: Буфер сообщений с АОН переполнен).

10. Если в ячейке ускоренного набора запрограммирован не только номер, но и имя, и для данного абонента разрешено отображение имен АОН, то в сообщении с сохраненным АОН так же будет отображаться имя вместо номера. Для переключения между отображением имени/номера используйте клавишу **[CALL BK]**.
11. Если абонент попытается удалить все сообщения с сохраненным АОН, но при этом существуют голосовые сообщения на карте VMIB, то удаление будет невозможно. Приоритет сообщений следующий:  
VMIB (голосовые сообщения) -> CLI (сообщения с АОН) -> VM Group (внешняя голосовая почта).
12. Если при записи сообщения найдено предыдущее сообщение с тем же номером АОН, то сообщения не дублируются, а записывается одно сообщение с указанием количества вызовов (не более 15) и последним временем вызова.
13. Если включена опция распечатки АОН, то номер АОН для входящего вызова так же выводится в детальный протокол соединений (SMDR).
14. В трубке DECT нет возможности сохранить номер АОН в ячейку записной книжки, так как трубки DECT не имеют клавиши **[CONF]**.

### 2.14.3. Запрет передачи АОН (CLIR/COLR – Calling/Connected Line Identification Restriction)

#### Описание

Сервисы CLIR (Calling Line Identification Restriction - Запрет передачи АОН) и COLR (Connected Line Identification Restriction - Запрет передачи АОН при ответе) позволяют запретить передачу номера АОН вызываемому абоненту.

Если для абонента установлен сервис Запрет передачи АОН (CLIR) (Программа 114 – ПК 14), АОН формируется по стандартным правилам и отправляется с признаком Запрет отображения АОН (CLIR) при наборе номера. Переданный номер будет известен только оператору связи и не будет отображаться на дисплее вызываемого абонента.

Если для абонента установлен сервис Запрет передачи АОН при ответе (COLR) (Программа 114 – ПК 15), АОН формируется по стандартным правилам и отправляется с признаком Запрет отображения АОН (COLR) при входящем вызове в момент ответа абонента. Переданный номер будет известен только оператору связи и не будет отображаться на дисплее вызывающего абонента.

#### Условия

1. Работа функции зависит от настроек АТС операторов связи и может не обеспечиваться с гарантированным качеством.

#### Программирование

- Запрет передачи АОН **4.1.5.13 (Программа 114 – ПК 14)**
- Запрет передачи АОН при ответе на вызов **4.1.5.14 (Программа 114 – ПК 15)**

### 2.14.4. Передача АОН при ответе на входящий вызов (COLP – Connected Line Identification Presentation)

## Описание

Сервис COLP полностью аналогичен по формированию номера АОН сервису CLIP, но номер АОН отправляется вызывающему городскому абоненту в момент ответа вызываемого абонента системы LDK.

## Программирование

- Отображение АОН ответившего абонента **4.1.5.2 (Программа 114 – ПК 2)**
- Запрет передачи АОН при ответе на вызов **4.1.5.15 (Программа 114 – ПК 15)**
- Индекс таблицы COLP **4.2.4.1 (Программа 143 – ПК 1)**
- Таблица префиксов АОН (COLP/CLIP) **4.8.2 (Программа 201)**

### 2.14.5. Протокол передачи абонентского набора (Key Pad protocol)

#### Описание

Система LDK реализует протокол передачи абонентского набора Key Pad Protocol. При работе данной функции набор абонента передается в сообщении ISDN INFORMATION с помощью информационного элемента «Key Pad Facility» вместо стандартно используемого информационного элемента «Called Party».

Переход в данный режим выполняется нажатием специально запрограммированной клавиши функции **{Keypad Facility}** на цифровом аппарате.

#### Использование

1. После нажатия программируемой клавиши **{Keypad Facility}** система будет отправлять набор абонента в виде сообщений INFORMATION в Key Pad Facility IE
2. После перехода в режим Keypad система будет отправлять весь набор абонента вне зависимости как от плана набора, так и от совпадения с кодами стандартных функций (как то «\*#» - Удержание городской линии)
3. Режим Keypad будет остановлен автоматически, когда абонент освободит городскую линию ISDN, или когда снова нажмет клавишу **{Keypad Facility}**.

#### Условия

1. Для программирования клавиши **{Keypad Facility}** нажмите **[TRANS/PGM] + ПК + [TRANS/PGM] + 8 9 + [HOLD/SAVE]**
2. Разрешите абонентам использование данной функции (Программа 114 – ПК 6 - Keypad Facility Access Authority).
3. После нажатия клавиши **{Keypad Facility}** система продолжает отправлять набор в виде сообщений с информационными элементами «Key Pad Facility» вплоть до освобождения линии или повторного нажатия клавиши **{Keypad Facility}**, несмотря на сообщение CONNECT. Это позволяет реализовать альтернативный (вместо тонального DTMF) набор после ответа другой системы.
4. Если при программировании скоростного набора первой цифрой сохранить нажатие клавиши **[FLASH]**, то система отправит весь запрограммированный номер в режиме Keypad и

- переключится в обычный режим.
5. После активации режима Keypad он деактивируется автоматически в одном из следующих случаев:
- Нажатие функциональных клавиш  
**[REDIAL], [TRANS/PGM], [FLASH], [HOLD/SAVE], [CONF]**
  - Нажатие ПК внешней линии **{CO}**, группы внешних линий **{CO Group}** или всех линий **{Loop}**
  - Нажатие ПК **{SPEED}, {DSS}, {Call Park}, {Keypad Facility}**
  - Отбой (отключение городской линии, по которой было установлено первоначальное соединение).
6. Эта функция может не работать в случаях, когда вызов обслуживается с использованием нескольких идентификаторов вызова (call reference) на один В-канал (например, при проведении конференций, удержании линии и др.)
7. Символ «#» не печатается и не сохраняется в протокол SMDR при работе протокола Keypad.

### **Программирование**

- Разрешение на использование функции Keypad Facility **4.1.5.6 (Программа 114 – ПК 6)**

## **2.14.6. Отслеживание злонамеренных вызовов (Malicious Call ID)**

### **Описание**

Система LDK поддерживает дополнительный сервис ISDN «Отслеживание злонамеренных вызовов» (ISDN-SS-CD – Malicious Call ID или MCID). Данный сервис определяется стандартом EN300-130.

### **Использование**

#### Программирование клавиши MCID:

**[Trans/Программа ] + ПК + \*0 + [Hold]**

#### Использование сервиса MCID:

1. Абонент отвечает на входящий вызов по линии ISDN.
2. Во время разговора (или по его окончании, пока вы не положили трубку) нажмите клавишу **[MCID]**.
3. Система LDK отправляет запрос MCID на вышестоящую АТС.
4. В зависимости от полученного ответа, система подает сигнал подтверждения или ошибки.

Сохранение и печать результатов запросов MCID:

1. Результаты запросов MCID выводятся в детальный протокол соединений SMDR.
2. В успешном случае выводится сообщение «MT», в противном – «MF».
3. При использовании функции сохранения протокола SMDR результаты запросов MCID так же сохраняются.

Условия

---

1. Данная функция может быть использована только в сети ISDN, предоставляющей сервис ISDN-SS MCID.

Программирование

---

- Код функции «Запрос MCID» : **3.2.9 (Программа 109)**



### 2.14.7. Сервис MSN/Sub-Addressing

#### Описание

Если несколько устройств подключены к одному ISDN порту, возможны следующие методы адресации индивидуального абонента:

#### MSN (Multiple Subscriber Number)

MSN позволяет вызывать несколько ISDN номеров в одном интерфейсе. Этот метод позволяет вызывать каждого абонента, напрямую набирая его собственный городской номер ISDN. Номер MSN передается от городской АТС с использованием информационного элемента CPN IE (Called Party Number Information Element – номер вызываемого абонента). На рисунке 2.14.3 описан процесс обработки номера MSN в системе.

#### Sub-Addressing

Метод sub-addressing позволяет вызывать абонентов, указывая дополнительные адреса, за пределами емкости, предоставляемой адресацией городских ISDN номеров. Номер Sub-Address передается от городской станции с использованием информационного элемента CPSN IE (Called Party Sub-address Number Information Element).



Рисунок 2.14.3. Процесс обработки номера MSN.

### Условия

1. Для использования сервисов MSN и Sub-Address тип сервиса линии ISDN должны быть указан как ISDN DID/MSN в Программе 140.
2. Таблица MSN может содержать до 250 записей.
3. Поиск номера MSN будет выполняться среди записей, в которых данная городская линия попадает в указанный в каждой записи диапазон линий.
4. Если полученный номер CPN не будет найден в таблице MSN, будет действовать сервис DID (см. раздел 2.1.3 Прямой входящий набор номера DID).
5. По стандарту ISDN к порту BRI S0 может быть подключено максимум 8 устройств.
6. Не более 1 цифры (0~9) может использоваться для адресации терминалов sub-addressing.

### Программирование

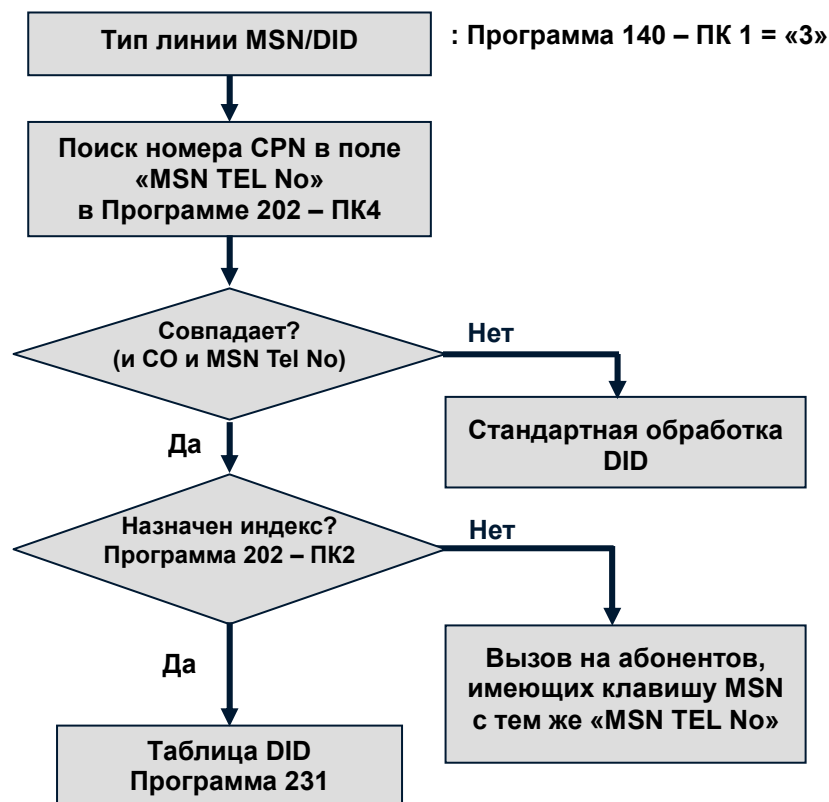
- Тип CPN **4.1.5.8 (Программа 114 – ПК 8)**
- Тип вызова для ISDN-абонента – sub-адрес **4.1.5.9 (Программа 114 – ПК 9)**
- Sub-адрес при исходящем вызове **4.2.7.4 (Программа 146 – ПК 4)**
- Таблица MSN : **4.8.3 (Программа 202)**
- Таблица преобразования цифр входящего номера DID : **4.11.4 (Программа 231)**

## 2.15. Сервис VoIP

### 2.15.1. Вызов с прямым набором IP адреса (Call by IP address)

#### Описание

Данная функция позволяет вызывать абонентов в IP сети прямым набором IP адреса.

#### Использование

1. Нажмите необходимую клавишу: **{CO}** - индивидуальной линии, **{CO Group}** - группы линий, или **{LOOP}** – любой городской линии или наберите код выхода на индивидуальную линию (88xxx), группу линий (8xx), или первой свободной линии (9).
2. Услышав сигнал готовности, наберите IP адрес. В качестве разделителя между группами цифр (вместо точки) используйте «\*». (например, IP: 156.147.3.201, наберите: **156\*147\*3\*201**)
3. Для выполнения вызова нажмите «#».
4. Если вызываемый участник - система LDK, входящие вызовы будут определяться назначением приема входящих вызовов по внешним линиям (Программа 144).

#### Условия

1. При назначении номеров в ячейки ускоренного набора вводить символ «#» не нужно. (т.е., при программировании вызова **156\*147\*3\*139** в ячейку ускоренного набора введите «**156\*147\*3\*139**», а не «**156\*147\*3\*139#**»).
2. При использовании сервиса DISA доступ на городские линии платы VOIB запрещен.

### Программирование

- Тип сервиса внешней линии **4.2.1 (Программа 140)**
- Настройки плат VOIB : **4.13.1 (Программа 340)**

## 2.15.2. Вызов с выбором направления по таблице маршрутизации (Call by routing table)

### Описание

Данная функция используется для вызова абонентов в IP сети с использованием Таблицы сетевой маршрутизации (Программа 324).

### Использование

1. Наберите номер абонента из диапазона, назначенного в таблице сетевой маршрутизации.
2. Система выберет одну из линий платы VOIB, входящих в Сетевую группу линий (указана в соответствующей строке Таблицы сетевой маршрутизации), и отправит вызов на один из указанных там же IP адресов.
3. Если данный вызов возможен, абонент услышит сигнал посылки вызова.

### Условия

1. Вызов, входящий по линиям VoIP, обрабатывается в соответствии с процедурой ISDN MSN/DID (см. Разделы 2.14.7 Сервис MSN/Sub-Addressing и 2.1.3 Прямой входящий набор номера (DID)).
2. В случае ошибочного набора, занятости абонента или не ответа при получении такого вызова, он будет перенаправлен в соответствии с Назначением DID/DISA (Программа 167).
3. Если в качестве Назначения DID/DISA указан оператор, вызов VoIP не будет следовать таблице назначения приема входящих вызовов по внешним линиям (Программа 144). Такой вызов будет сразу направлен на оператора.
4. Если в Таблице сетевой маршрутизации есть несколько записей, соответствующих набранному номеру, вызов будет обработан в соответствии со строкой, имеющей наименьший порядковый номер.
5. При ручном переводе вызова в сеть IP необходимо дождаться получения сигнала посылки вызова, прежде чем завершить пересылку.
6. При получении вызова по линиям VoIP в качестве назначений в таблице преобразования цифр входящего номера DID могут быть указаны любые назначения, так же, как и при получении вызова по линиям ISDN.

### Программирование

- Тип сервиса внешней линии **4.2.1 (Программа 140)**
- Настройки плат VOIB : **4.13.1 (Программа 340)**
- Таблица MSN : **4.8.3 (Программа 202)**
- Тип преобразования цифр прямого входящего набора номера DID : **4.2.4.4 (Программа 143 – ПК 4)**
- Таблица преобразования цифр входящего номера DID : **4.11.4 (Программа 231)**
- Сетевая группа линий : **4.12.3.1 (Программа 322 – ПК 1)**
- Таблица сетевой маршрутизации : **4.12.4 (Программа 324)**

## 2.16. ПОСТРОЕНИЕ СЕТИ АТС

### Описание

Система LDK поддерживает функции построения частной сети связи. В системе используется программное обеспечение, поддерживающее сервисы Q-sig по линиям ISDN PRI и H.450 по линиям IP. Внешние линии, используемые для прямого соединения систем в сети для передачи сетевых сигнальных сообщений и установления межстанционного голосового соединения, далее называются «сетевыми линиями».

С помощью сетевых функций несколько систем LDK может быть объединено в единую унифицированную коммуникационную сеть, обеспечивающую прозрачность сервисов, экономию средств и адаптируемость под нужды вашей организации.

Система поддерживает любые варианты сетевых конфигураций с взаимосвязью сетей Q-sig по линиям ISDN PRI и H.450 по линиям IP

### ■ Сетевые конфигурации

Допустимы различные варианты конфигураций построения сети АТС. Таблица сетевой маршрутизации может содержать до 72 направлений для каждой системы (считая описание номерной емкости собственной системы).

На рисунке 2.16.1 приводится пример конфигурации сети с подключением по линиям ISDN PRI с сигнализацией Q-sig и использованием BLF Менеджера (см. Раздел 2.16.19).



Рисунок 2.16.1. Конфигурация сети ISDN PRI Q-sig с использованием BLF Менеджера

На рисунке 2.16.2 приводится пример конфигурации сети с соединением через сеть IP по протоколу H.450 с использованием BLF менеджера.

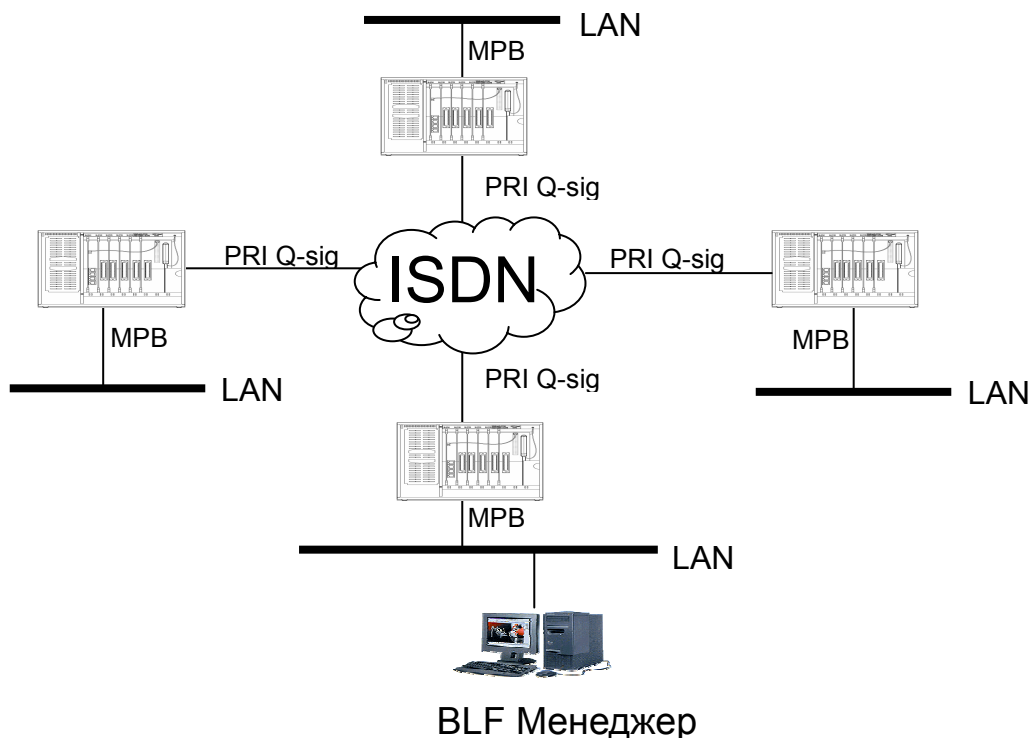

Рисунок 2.16.2. Конфигурация сети VoIP H.450 с использованием BLF Менеджера

#### ■ Сетевые протоколы

Система может поддерживать два вида стандартных протоколов - Q-sig по линиям ISDN PRI и H.450 по линиям IP для базовых сетевых функций и собственный внутренний протокол для расширенных сетевых функций.

- Стандартный протокол Q-sig по линиям ISDN PRI, стандарты ETS 300 237 / 238 / 256 / 257 / 260 / 261 / 361 / 362 / 363 / 364  
*примечание: протокол Q-sig по линиям BRI не поддерживается.*
- Стандартный протокол H.450 по линиям IP, стандарты H.323 v2, H.450.1 ~ H.450.12.
- Внутренний протокол LG для расширенных функций.

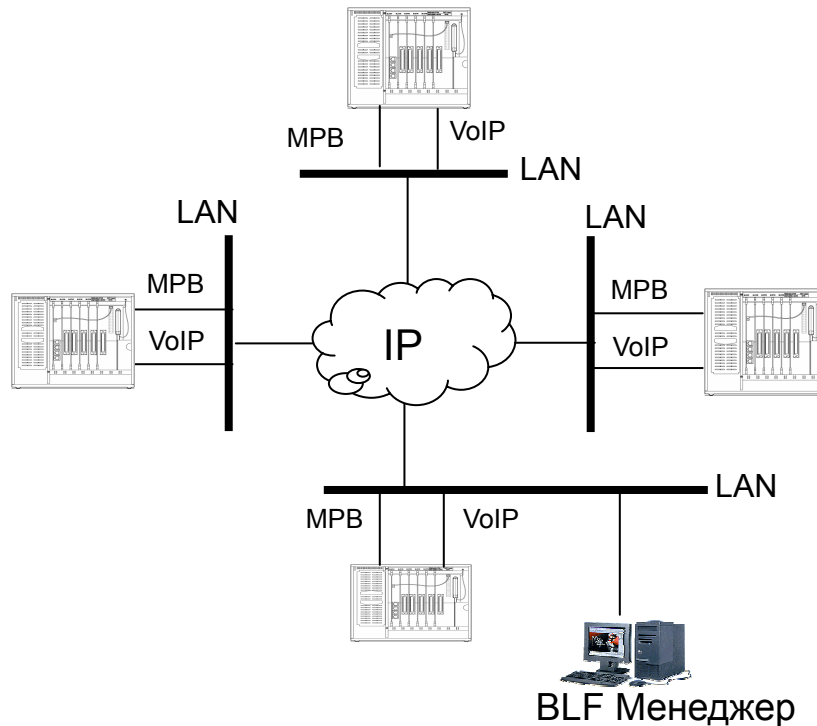
#### ■ Требования

Для использования сетевых функций требуется инсталляция программных лицензионных ключей (software lock-key). Два вида лицензий относятся к сетевым протоколам. Одна лицензия для протокола Q-sig по PRI, вторая для VoIP H.450. Каждая система LDK имеет свои собственные уникальные лицензионные ключи. Для получения ключей и активации лицензий обратитесь к своему поставщику.

**■ Унифицированный план набора**

В системе LDK используется Унифицированный план набора (УПН). В сети с УПН абонент каждой системы может иметь уникальный номер длиной от 2 до 7 цифр. Уникальный номер абонента назначается в соответствии с планом набора каждой системы LDK в сети. На рисунке 2.16.3 приведен пример построения сетевой конфигурации, основанной на использовании Унифицированного плана набора. Символ 'x' обозначает любую цифру от 0 до 9.



Рисунок 2.16.3. Конфигурация сети с унифицированным планом набора.

**■ Автоматический выбор направления**

После анализа набранного сетевого номера соединение устанавливается в необходимом направлении в соответствии с Таблицей сетевой маршрутизации (Программа 324). Кроме того, поддерживается выбор альтернативного направления в случае аварии на основном направлении.

**2.16.1. Сетевой вызов (Net Call)**

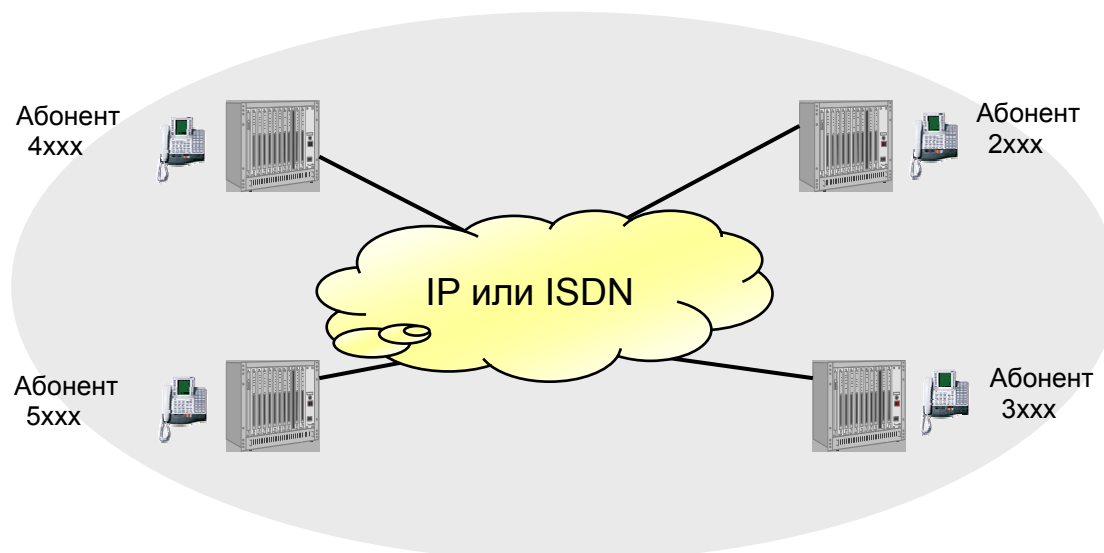
**Описание**

В сетевой конфигурации абонент может вызвать абонента другой АТС, просто набрав сетевой номер так, как будто бы это был номер абонента внутри его АТС. Данный сервис обозначается термином «Сетевой вызов» (NET CALL). Рисунок 2.16.4 иллюстрирует процесс обработки вызова в сети VoIP.

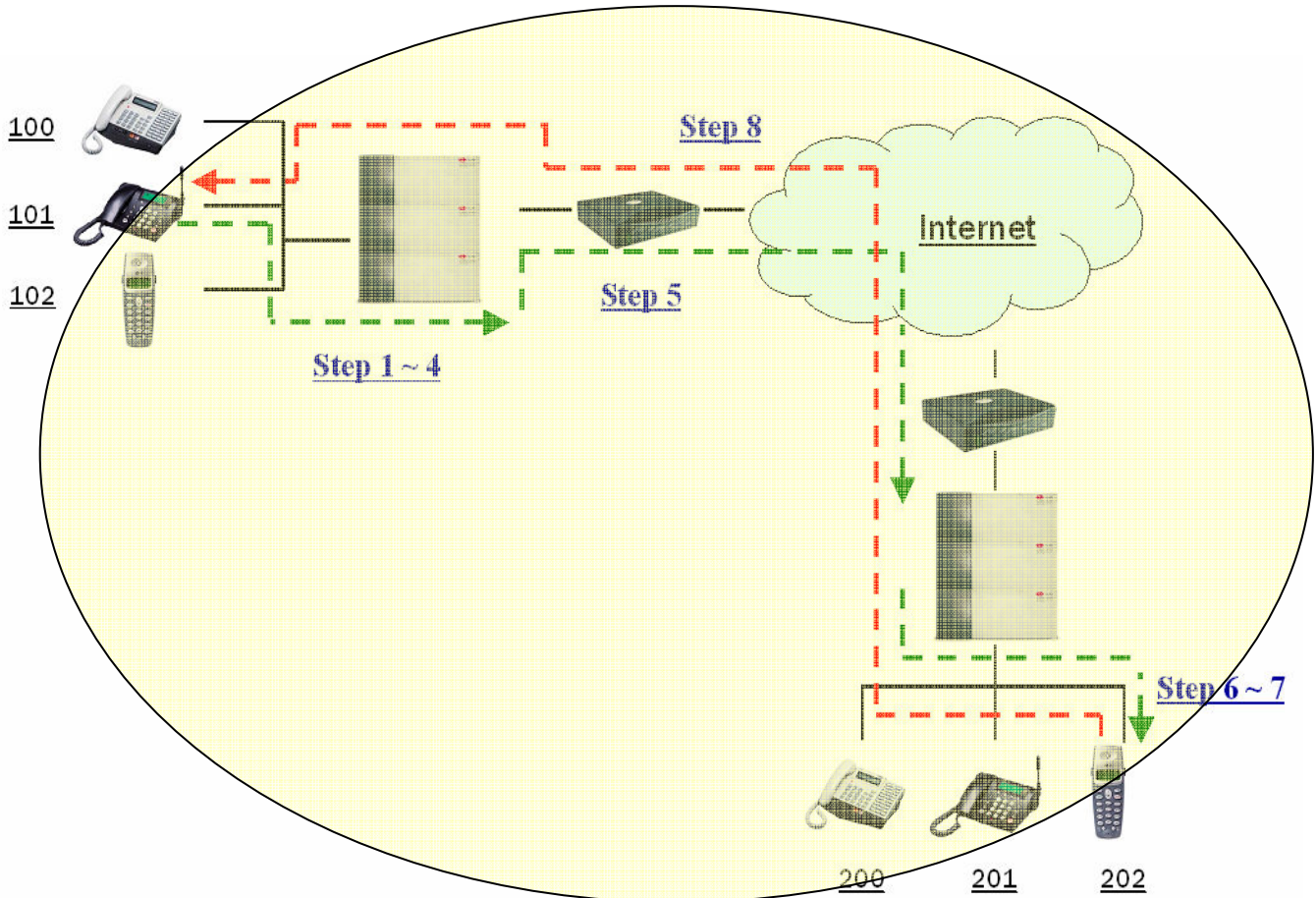

**Обработка вызова**

Шаг	Описание
1	Абонент 101 набирает 202 для вызова абонента в другой системе.
2	Система просматривает Таблицу Сетевой Маршрутизации.
3	Найдена запись 2**, соответствующая набору 202, (2** обозначает «200 ~ 299»)
4	Система получает из найденной записи IP адрес назначения для вызова абонента 202. (Например, 10.152.32.67 или 192.168.1.1)
5	Устанавливается соединение VoIP с найденным адресом. Набранный номер передается второй АТС.
6	Вызов направляется по прямому назначению на абонента 202.
7	Абонент 202 отвечает.
8	Разговор.

Примечание: Во время разговора доступны все телефонные сервисы, как то: Пересылка вызова, Удержание, Конференция и др.

Рисунок 2.16.4. Процесс обработки вызова в сети VoIP

### Использование

---

1. Для осуществления сетевого вызова, снимите трубку или нажмите клавишу **[MON]**. Вы услышите сигнал готовности.
2. Наберите сетевой номер абонента или нажмите заранее запрограммированную клавишу **{NET DSS}**.
3. Система занимает сетевую линию в соответствии с Таблицей сетевой маршрутизации и отправляет набор на другую АТС.
4. Вызываемая система принимает отправленный вызывающей стороной набор и анализирует его, используя Таблицу сетевой маршрутизации, для определения назначения. Вызываемый абонент получает сигнал вызова.
5. Светодиод программируемой клавиши **{CO}**, соответствующей используемой сетевой линии, будет светиться во время разговора и погаснет по его окончании.

### Условия

---

1. Для выполнения сетевого вызова абонент должен просто набрать номер другого абонента в сети без предварительного выбора линии.
2. После набора номера система самостоятельно выберет и займет линию для отправки сетевого запроса на соединение. Если нет свободных линий в нужном направлении, абонент услышит сигнал «Ошибка».
3. Принимаемый сетевой вызов всегда посылается в режиме звонка, вне зависимости от установленного типа приема внутреннего вызова (Н/Т/Р - Голосовой/Звонковый/Конфиденциальный Голосовой).
4. Если система обнаруживает фатальный отказ на основном направлении, осуществляется альтернативное соединение с использованием запрограммированного номера системного ускоренного набора. В таком случае вызов не является сетевым.
5. На вызовы по сети АТС распространяется действие Таймера ограничения длительности разговора по внешней линии (Программа 180 – ПК 17).

### Программирование

---

- Базовые сетевые атрибуты : **4.12.1 (Программа 320)**
- Атрибуты сетевой линии : **4.12.3 (Программа 322)**
- Таблица сетевой маршрутизации : **4.12.4 (Программа 324)**



**[Пример программирования сети]****1) Вариант 1 (Q-sig PRI между двумя системами LDK)**

Две АТС LDK-300 соединены по потоку PRI (см. Рисунок 2.16.1).

А) Для включения сетевых функций параметр «NETWORKING ENABLE» (Программа 320 – ПК 1) должен быть установлен в «ON». Если лицензия QSIG в системе не установлена, данный параметр не может быть включен.

Б) Для организации УПН на каждой АТС должен быть назначен необходимый план набора внутренних номеров (Программа 105). В системе А должен быть назначен диапазон номеров внутренних абонентов 100~199, в системе В - 200~299.

**Измененные номера абонентов не должны конфликтовать с планом набора функций.**

(Например, если в системе А используется код «2» для функции перехвата вызовов, то номера абонентов, начинающиеся на 2 нельзя будет использовать)

- Система А: Введите Программа 105 + **[SPEED]** + 100 + 199 + **[HOLD]**
- Система В: Введите Программа 105 + **[SPEED]** + 200 + 299 + **[HOLD]**

В) При настройке линий для сетевого соединения должны быть корректно выполнены следующие назначения в каждой системе:

**На системах А и В**

Программа	Диапазон	Параметр	Значение
140	<i>диапазон PRIB CO</i>	Тип внешней линии (CO service type)	DID/MSN (3)

Программа	Диапазон	ПК	Параметр	Значение
143	<i>диапазон PRIB CO</i>	4	Тип преобразования DID (DID conversion type)	1

Программа	Диапазон	ПК	Параметр	Значение
322	<i>диапазон PRIB CO</i>	1	Сетевая группа линий (Net CO group)	01
		4	Тип сетевой линии (Net CO type)	NET(1)

Г) Для назначения УПН необходимо запрограммировать таблицу сетевой маршрутизации (Программа 324) на каждой системе. В каждой системе требуется запрограммировать по две записи в таблице сетевой маршрутизации. Первая обозначает номера абонентов собственной системы, вторая – номера абонентов другой системы.

В системе А используются номера абонентов 100~199. Поэтому для обозначения собственных номеров необходимо ввести «1#\*\*» (Программа 324 – ПК 2). Символ «#» должен быть использован при назначении собственных номеров. Он должен быть введен перед первым символом «\*».

В системе В используются номера абонентов 200~299. Для назначения маршрута в систему В, в другой строке таблицы необходимо ввести «2\*\*» (Программа 324 – ПК 2).

В системе В выполняются аналогичные назначения с учетом замены местами номеров 2хх и 1хх.

#### Система А

Программа	Запись	ПК	Параметр	Значение
324	00	1	Использование (System usage)	NET(0)
		2	Код плана набора (Numbering plan code)	1#**
		3	Сетевая группа линий (Numbering plan CO group)	00
	01	1	Использование (System usage)	NET(0)
		2	Код плана набора (Numbering plan code)	2**
		3	Сетевая группа линий (Numbering plan CO group)	01

#### Система В

Программа	Запись	ПК	Параметр	Значение
324	00	1	Использование (System usage)	NET(0)
		2	Код плана набора (Numbering plan code)	2#**
		3	Сетевая группа линий (Numbering plan CO group)	00
	01	1	Использование (System usage)	NET(0)
		2	Код плана набора (Numbering plan code)	1**
		3	Сетевая группа линий (Numbering plan CO group)	01

**2) Вариант 2 (VoIP H.450 между двумя системами LDK)**

Две системы LDK-300 соединены по сети IP с использованием плат VOIB (см. Рисунок 2.16.2). В случае программирования VoIP сети используется тот же подход, что и ранее. Дополнительно необходимо задать IP адрес противоположной системы для того, чтобы можно было установить соединение. IP адрес назначается в Программе 324 – ПК 4.

- Система А : Введите Программа 105 + **[SPEED]** + 100 + 199 + **[HOLD]**
- Система В: Введите Программа 105 + **[SPEED]** + 200 + 299 + **[HOLD]**

**Системы А и В**

Программ а	Диапазон	Параметр	Значение
140	диапазон VOIB CO	Тип сервиса внешней линии (CO service type)	DID/MSN (3)

Программ а	Диапазон	ПК	Параметр	Значение
143	диапазон VOIB CO	4	Тип преобразования DID (DID conversion type)	1

Программ а	Диапазон	ПК	Параметр	Значение
322	диапазон VOIB CO	1	Сетевая группа линий (Net CO group)	01
		4	Тип сетевой линии (Net CO type)	NET(1)

**Система А**

Программ а	Запись	ПК	Параметр	Значение
324	00	1	Использование (System usage)	NET(0)
		2	Код плана набора (Numbering plan code)	1#* * *
		3	Сетевая группа линий (Numbering plan CO group)	00
		4	Адреса IP для сервиса VoIP (VOIP Called Party Information 1/2/3/4)	0.0.0.0
	01	1	Использование (System usage)	NET(0)
		2	Код плана набора (Numbering plan code)	2* * *
		3	Сетевая группа линий (Numbering plan CO group)	01
		4	Адреса IP для сервиса VoIP (VOIP Called Party Information 1/2/3/4) <b>(примечание)</b>	IP адрес платы VOIB системы В

## Система В

Программа	Запись	ПК	Параметр	Значение
324	00	1	Использование (System usage)	NET(0)
		2	Код плана набора (Numbering plan code)	2#**
		3	Сетевая группа линий (Numbering plan CO group)	00
		4	Адреса IP для сервиса VoIP (VOIP Called Party Information 1/2/3/4)	0.0.0.0
	01	1	Использование (System usage)	NET(0)
		2	Код плана набора (Numbering plan code)	1**
		3	Сетевая группа линий (Numbering plan CO group)	01
		4	Адреса IP для сервиса VoIP (VOIP Called Party Information 1/2/3/4) <i>(примечание)</i>	<i>IP адрес платы VOIB системы А</i>

**примечание:** в Программе 324 - ПК 4 можно назначить до 4-х IP адресов. Несколько адресов понадобится, если в вызываемой системе установлено несколько плат VOIB.

**Программирование**

- Тип сервиса внешней линии : **4.2.1 (Программа 140 – ПК 9)**.
- Тип преобразования цифр прямого входящего набора номера DID : **4.2.4.4 (Программа 143 – ПК 4)**
- Таблица преобразования цифр входящего номера DID : **4.11.4 (Программа 231)**
- Базовые сетевые атрибуты : **4.12.1 (Программа 320)**
- Атрибуты сетевой линии : **4.12.3 (Программа 322)**
- Таблица сетевой маршрутизации : **4.12.4 (Программа 324)**

## 2.16.2. Идентификация абонента (Identification Service)

### Описание

Имя абонента может быть передано между различными АТС в сети при помощи информационных сообщений протоколов ISDN или H.450. Имя абонента может быть назначено системным администратором или индивидуально каждым абонентом (меню программирования абонента [TRANS/PGM] + «74»). По сети передаются: имя вызывающего абонента (CNIP – Calling Name Identification Presentation) при исходящих вызовах и имя ответившего абонента (CONP – connected Name Identification Presentation) при ответе на вызов. Если АТС в сети получает имя абонента, оно отображается на дисплее цифрового аппарата.

### Использование

Имена CNIP и CONP передаются во всех случаях, когда абонент совершает сетевой вызов.

### Условия

1. Для использования сервисов CNIP и CONP должны быть назначены имена абонентов и произведены соответствующие назначения в Программе 320 – ПК 3 и ПК 4.

### Программирование

- Сетевой сервис CNIP            4.12.1.3 (Программа 320 – ПК 3)
- Сетевой сервис CONP        4.12.1.4 (Программа 320 – ПК 4)

**2.16.3. Ручной перевод вызова в сети АТС (Net Transfer)**

**Описание**

Абонент может выполнять ручной перевод вызова в сети АТС. Абонент нажимает клавишу [TRANS/PGM] и набирает сетевой номер. Последовательность действий при переводе вызова в сети АТС аналогична переводу вызова внутри одной системы. Так же, как и внутри одной системы, возможны два типа ручного перевода: с информированием абонента, на которого переводится вызов (Screened Transfer) и без информирования абонента (Unscreened Transfer) (см. Ссылку 1).

**Техническая информация:**

В соответствии с протоколами QSIG и H.450 возможны два типа перевода вызова в сети АТС: TRANSFER BY JOIN (Присоединение) и TRANSFER BY REROUTING (Перенаправление). Основное отличие – как обрабатывается установление соединения между вызывающим абонентом, абонентом, выполняющим перевод вызова, и абонентом, на которого переводится вызов. Система LDK поддерживает оба типа – устанавливаются в Программе 321 – ПК 1.

Рисунок 2.16.5 иллюстрирует последовательность действий при переводе вызова в сети АТС без информирования абонента. Внешний абонент вызывает абонента первой АТС и просит перевести вызов абоненту другой АТС с номером 202. Для выполнения перевода абонент 100 нажимает клавишу [TRANS/PGM] и набирает сетевой номер 202. Система выбирает сетевую линию, устанавливает соединение со второй АТС по сети Интернет и передает вызов на абонента 202. После установления соединения между АТС, абонент 100 получает сигнал посылки вызова и опускает трубку на рычаг. Абонент 202 отвечает на вызов и автоматически соединяется с внешним абонентом.



Рисунок 2.16.5. Перевод вызова в сети АТС без информирования абонента

## **Использование**

---

### Ручной перевод без информирования абонента:

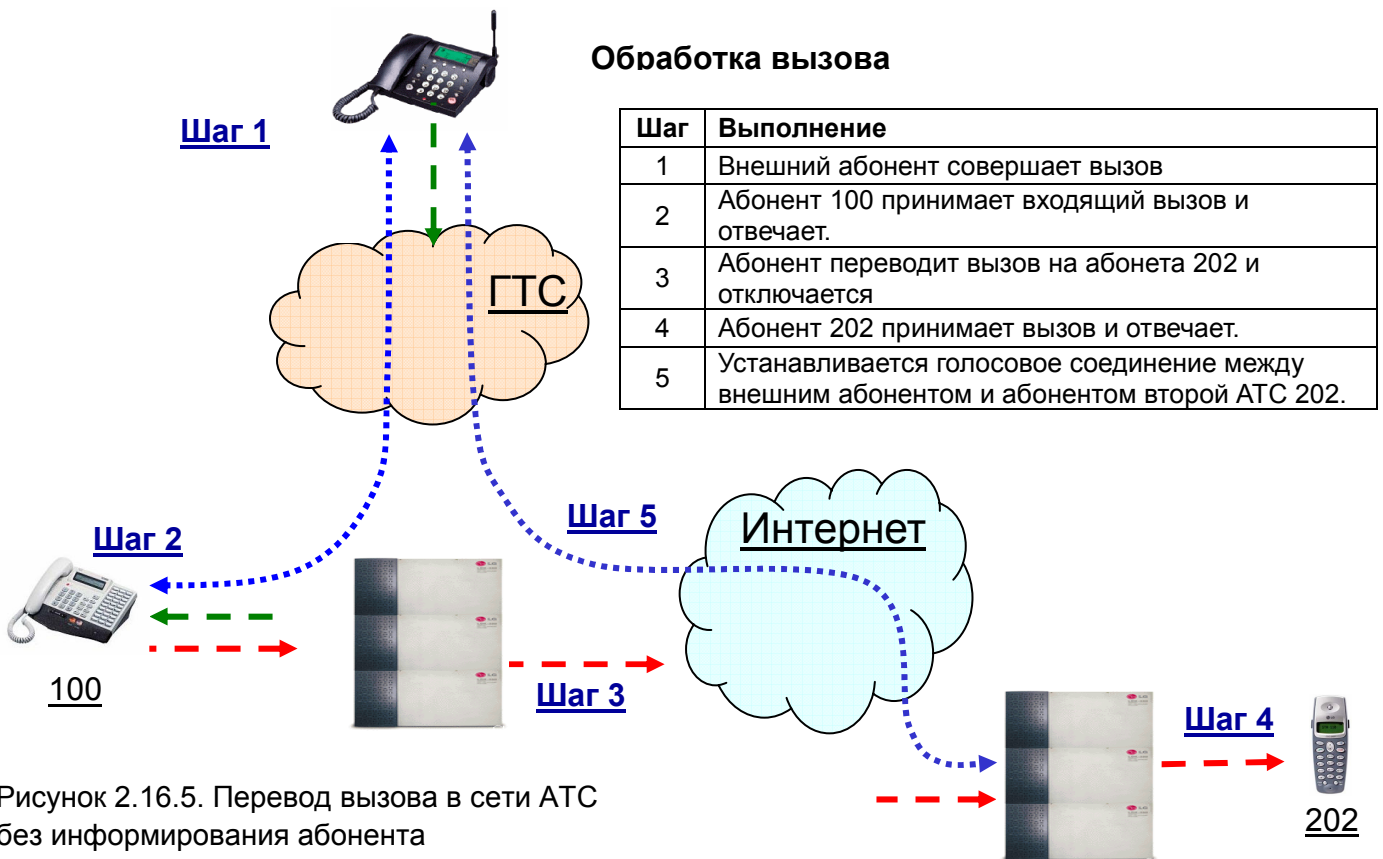
1. Нажмите клавишу **[TRANS/PGM]** во время разговора.
2. Вы услышите внутренний сигнал готовности, а первый вызов перейдет в режим удержания.
3. Наберите сетевой номер абонента второй АТС, дождитесь сигнала послышки вызова и положите трубку.
4. Когда абонент второй АТС ответит на вызов, между вызывающим внешним абонентом и абонентом второй АТС будет установлено голосовое соединение.

### Ручной перевод с информированием абонента:

1. Нажмите клавишу **[TRANS/PGM]**.
2. Вы услышите внутренний сигнал готовности, а первый вызов перейдет в режим удержания.
3. Наберите сетевой номер абонента второй АТС и дождитесь ответа.
4. Сообщите абоненту о переводимом вызове.  
Абонент, переводящий вызов и абонент, на которого переводится вызов, могут разговаривать. Первый вызов продолжает находиться в режиме удержания.
5. Положите трубку. Между вызывающим внешним и абонентом второй АТС, на которого переведен вызов, будет установлено голосовое соединение.

## **Условия**

---

1. Если оба абонента – вызывающий и тот, на кого переводится вызов, находятся в одной системе, то использовать сетевую линию нет необходимости - она будет освобождена и будет установлено внутреннее соединение.
2. Перевод вызова можно прекратить, еще раз нажав на клавишу **[TRANS/PGM]**.
3. При переводе вызова без информирования абонента в сети АТС возврат вызова не выполняется даже при длительном отсутствии ответа.
4. Если все сетевые линии в необходимом направлении заняты, система выдаст сигнал ошибки.

## **Ссылки**

---

1. Ручной перевод вызова : **2.3.2**
2. Удержание и парковка вызова : **2.3.3**

## **Программирование**

---

- Базовые сетевые атрибуты : **4.12.1 (Программа 320)**
- Режим выполнения перевода вызова в сети : **4.12.2.1 (Программа 321 – ПК 1)**
- Атрибуты сетевой линии : **4.12.3 (Программа 322)**
- Таблица сетевой маршрутизации : **4.12.4 (Программа 324)**

**2.16.4. Безусловная автоматическая переадресация в сети АТС (Net Call Forward – Unconditional)**

**Описание**

Абонент одной системы может переадресовать входящие вызовы абоненту другой системы в сети.

**Техническая информация:**

В соответствии с протоколами QSIG и H.450 возможны два типа автоматической переадресации в сети АТС: JOIN (Присоединение) и REROUTING (Перенаправление). Основное отличие – как устанавливается соединение между вызывающим абонентом, абонентом, установившем автоматическую переадресацию, и абонентом, на которого установлена переадресация. Система LDK поддерживает оба типа – устанавливаются в Программе 321 – ПК 1.

Рисунок 2.16.6 иллюстрирует безусловную автоматическую переадресацию в сети АТС. Абонент 100 устанавливает безусловную переадресацию в сети АТС на абонента 202. Внешний абонент набирает номер абонента 100. Система, к которой подключен абонент 100, переадресует входящий вызов на абонента 202, подключенного к другой системе. Абонент 202 получает входящий вызов от внешнего абонента. После ответа абонент 202 устанавливается транзитное голосовое соединение с внешним абонентом.



Рисунок 2.16.6. Безусловная автоматическая переадресация в сети АТС.



## **Использование**

---

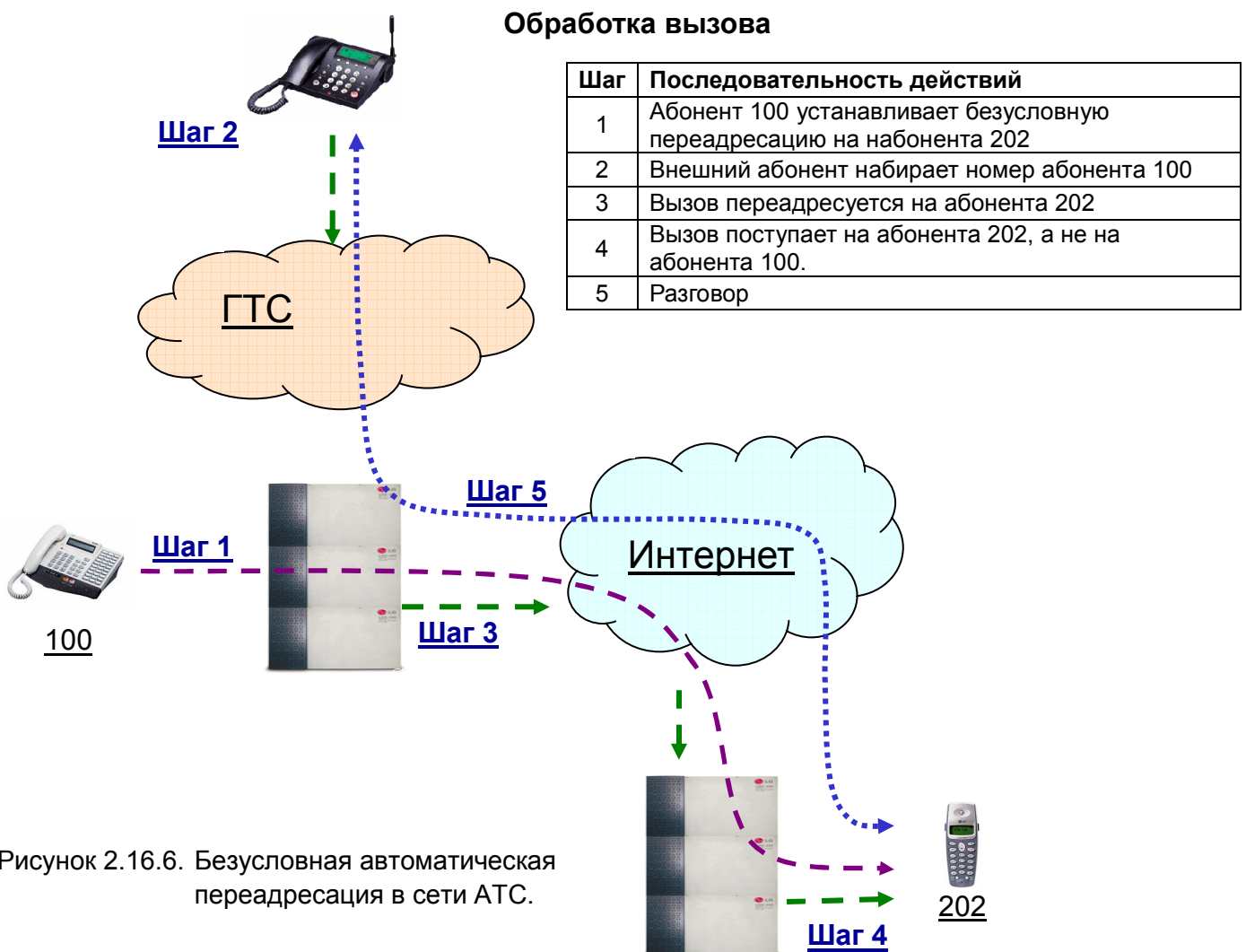
### Для установки безусловной автоматической переадресации в сети АТС:

1. Нажмите клавишу **[MON]** и клавишу **[DND/FWD]**.
2. Наберите тип автоматической переадресации в сети «1» и номер абонента из другой АТС в сети. Светодиодный индикатор клавиши **[DND/FWD]** начнет мигать и раздастся подтверждающий сигнал.
3. Нажмите клавишу **[MON]**.

### Для отмены безусловной автоматической переадресации в сети АТС:

1. Нажмите мигающую клавишу **[DND/FWD]**.  
Индикатор клавиши **[DND/FWD]** погаснет.

## **Условия**

---

1. Если оба абонента – вызывающий и тот, на кого назначена переадресация, находятся в одной системе, то использовать сетевую линию нет необходимости, она будет освобождена и будет установлено внутреннее соединение.
2. Система, в которой установлена автоматическая переадресация в сети АТС, не проверяет статус абонента другой системы, на которого установлена переадресация (установлены ли на нем режимы «Не беспокоить», Автоматической переадресации).

## **Программирование**

---

- Разрешение автоматической переадресации : **4.1.2.2 (Программа 111 – ПК 2)**
- Базовые сетевые атрибуты : **4.12.1 (Программа 320)**
- Режим выполнения перевода вызова в сети : **4.12.2.1 (Программа 321 – ПК 1)**
- Атрибуты сетевой линии : **4.12.3 (Программа 322)**
- Таблица сетевой маршрутизации : **4.12.4 (Программа 324)**

## 2.16.5. Автоматическая переадресация в сети АТС по Занятости (Net Call Forward – Busy)

### Описание

Абонент одной системы может переадресовать входящие вызовы абоненту другой системы в сети в случае, если его линия занята.

### Техническая информация:

В соответствии с протоколами QSIG и H.450 возможны два типа автоматической переадресации в сети АТС: JOIN (Присоединение) и REROUTING (Перенаправление). Основное отличие – как устанавливается соединение между вызывающим абонентом, абонентом, установившем автоматическую переадресацию, и абонентом, на которого установлена переадресация. Система LDK поддерживает оба типа – устанавливаются в Программе 321 – ПК 1.

### Использование

#### Для установки автоматической переадресации в сети АТС по занятости линии:

1. Нажмите клавишу **[MON]** и клавишу **[DND/FWD]**.
2. Наберите тип автоматической переадресации в сети «2» и номер абонента из другой АТС в сети. Светодиодный индикатор клавиши **[DND/FWD]** начнет мигать и раздастся подтверждающий сигнал.
3. Нажмите клавишу **[MON]**.

#### Для отмены автоматической переадресации в сети АТС по занятости линии:

1. Нажмите мигающую клавишу **[DND/FWD]**.  
Индикатор клавиши **[DND/FWD]** погаснет.

### Условия

1. Если оба абонента – вызывающий и тот, на кого назначена переадресация, находятся в одной системе, то использовать сетевую линию нет необходимости, она будет освобождена и будет установлено внутреннее соединение.
2. Система, в которой установлена автоматическая переадресация в сети АТС, не проверяет статус абонента другой системы, на которого установлена переадресация (установлены ли на нем режимы «Не беспокоить», Автоматической переадресации).

### Программирование

- Разрешение автоматической переадресации : 4.1.2.2 (Программа 111 – ПК 2)
- Базовые сетевые атрибуты : 4.12.1 (Программа 320)
- Режим выполнения перевода вызова в сети : 4.12.2.1 (Программа 321 – ПК 1)
- Атрибуты сетевой линии : 4.12.3 (Программа 322)
- Таблица сетевой маршрутизации : 4.12.4 (Программа 324)

## 2.16.6. Автоматическая переадресация в сети АТС по Занятости / Не ответу (Net Call Forward – Busy / No Answer)

### Описание

Абонент одной системы может переадресовать входящие вызовы абоненту другой системы в сети в случае, если его линия занята или он не отвечает на вызов в течение заданного времени (Таймер не ответа при автоматической переадресации).

### Техническая информация:

В соответствии с протоколами QSIG и H.450 возможны два типа автоматической переадресации в сети АТС: JOIN (Присоединение) и REROUTING (Перенаправление). Основное отличие – как устанавливается соединение между вызывающим абонентом, абонентом, установившем автоматическую переадресацию, и абонентом, на которого установлена переадресация. Система LDK поддерживает оба типа – устанавливаются в Программе 321 – ПК 1.

### Использование

Для установки автоматической переадресации в сети АТС по занятости линии/не ответу:

1. Нажмите клавишу **[MON]** и клавишу **[DND/FWD]**.
2. Наберите тип автоматической переадресации в сети «4» и номер абонента из другой АТС в сети. Светодиодный индикатор клавиши **[DND/FWD]** начнет мигать и раздастся подтверждающий сигнал.
3. Нажмите клавишу **[MON]**.

Для отмены автоматической переадресации в сети АТС по занятости линии/не ответу:

1. Нажмите мигающую клавишу **[DND/FWD]**.  
Индикатор клавиши **[DND/FWD]** погаснет.

### Условия

1. Если оба абонента – вызывающий и тот, на кого назначена переадресация, находятся в одной системе, то использовать сетевую линию нет необходимости, она будет освобождена и будет установлено внутреннее соединение.
2. Система, в которой установлена автоматическая переадресация в сети АТС, не проверяет статус абонента другой системы, на которого установлена переадресация (установлены ли на нем режимы «Не беспокоить», Автоматической переадресации).

### Программирование

- Разрешение автоматической переадресации : 4.1.2.2 (Программа 111 – ПК 2)
- Базовые сетевые атрибуты : 4.12.1 (Программа 320)
- Режим выполнения перевода вызова в сети : 4.12.2.1 (Программа 321 – ПК 1)
- Атрибуты сетевой линии : 4.12.3 (Программа 322)
- Таблица сетевой маршрутизации : 4.12.4 (Программа 324)

## 2.16.7. Автоматическая переадресация в сети АТС по Не ответу (Net Call Forward – No Answer)

### Описание

Абонент одной системы может переадресовать входящие вызовы абоненту другой системы в сети в случае, если он не отвечает на вызов в течение заданного времени (Таймер не ответа при автоматической переадресации).

### Техническая информация:

В соответствии с протоколами QSIG и H.450 возможны два типа автоматической переадресации в сети АТС: JOIN (Присоединение) и REROUTING (Перенаправление). Основное отличие – как устанавливается соединение между вызывающим абонентом, абонентом, установившем автоматическую переадресацию, и абонентом, на которого установлена переадресация. Система LDK поддерживает оба типа – устанавливаются в Программе 321 – ПК 1.

### Использование

Для установки автоматической переадресации в сети АТС по не ответу:

1. Нажмите клавишу [MON] и клавишу [DND/FWD].
2. Наберите тип автоматической переадресации в сети «3» и номер абонента из другой АТС в сети. Светодиодный индикатор клавиши [DND/FWD] начнет мигать и раздастся подтверждающий сигнал.
3. Нажмите клавишу [MON].

Для отмены автоматической переадресации в сети АТС по не ответу:

1. Нажмите мигающую клавишу [DND/FWD].  
Индикатор клавиши [DND/FWD] погаснет.

### Условия

1. Если оба абонента – вызывающий и тот, на кого назначена переадресация, находятся в одной системе, то использовать сетевую линию нет необходимости, она будет освобождена и будет установлено внутреннее соединение.
2. Система, в которой установлена автоматическая переадресация в сети АТС, не проверяет статус абонента другой системы, на которого установлена переадресация (установлены ли на нем режимы «Не беспокоить», Автоматической переадресации).

### Программирование

- Разрешение автоматической переадресации : 4.1.2.2 (Программа 111 – ПК 2)
- Базовые сетевые атрибуты : 4.12.1 (Программа 320)
- Режим выполнения перевода вызова в сети : 4.12.2.1 (Программа 321 – ПК 1)
- Атрибуты сетевой линии : 4.12.3 (Программа 322)
- Таблица сетевой маршрутизации : 4.12.4 (Программа 324)

## 2.16.8. Конференция в сети АТС

### Описание

Конференция в сети АТС выполняется аналогично обычной конференции, описанной в разделе 2.7 (см. Ссылку 1).

### Использование

#### Для организации конференции:

1. В процессе разговора с первым участником нажмите клавишу **[CONF]**. Этот разговор перейдет в режим удержания, Вы услышите сигнал готовности (гудок).
2. Наберите номер второго участника.
3. После того, как он ответит, нажмите клавишу **[CONF]**. Второй абонент перейдет в режим удержания, Вы услышите сигнал готовности (гудок). При необходимости повторяйте п.п.2-3 для присоединения других участников.
4. Нажмите клавишу **[CONF]** еще раз – все участники могут вести разговор.

#### Для завершения конференции

1. Все участники конференции должны положить трубку.
2. Конференция будет закончена и сетевые линии освобождены.

### Условия

1. IP телефон не может быть организатором конференции.

#### **Техническая информация:**

*Если IP телефон отправляет сообщение Invite Setup на обычный телефон, это сообщение будет отвергнуто.*

*Если обычный телефон собирается присоединить IP телефон к конференции, будет отправлено обычное сообщение Setup на IP телефон вместо Invite Setup. Конференция будет выполняться средствами АТС.*

### Ссылки

1. Функции конференции : 2.7

### Программирование

- Базовые сетевые атрибуты : 4.12.1 (Программа 320)
- Таблица сетевой маршрутизации : 4.12.4 (Программа 324)

**2.16.9. Предложение вызова / Ожидающий вызов (Call Offer/Camp-on/Call Waiting)**

**Описание**

Термин Предложение вызова определяется протоколами Q-sig и H.450 и соответствует функции Ожидающий вызов, описанной в Разделе 2.4.5 (см. Ссылку 1) в применении к сетевым вызовам.

При попытке вызова абонента сети и получении сигнала «Занято» абонент может подать сигнал о новом звонке вызываемому абоненту. Информация о новом вызове подается этому абоненту как специальным сигналом ожидающего вызова, так и миганием индикатора клавиши **[HOLD/SAVE]**.

Данная функция доступна и для аналоговых абонентов (информация о новом вызове подается аналоговым абонентам только специальным сигналом ожидающего вызова).

На рисунке 2.16.7 иллюстрируется процедура обработки вызова в сети АТС. Абонент 100 набирает номер абонента другой АТС 202 (который ведет другой разговор) и получает сигнал «Занято». Абонент 100 нажимает «\*». По сети отправляется запрос функции Предложение вызова для абонента 202. Абонент 202 получает сигнал ожидающего вызова. Абонент 202 может ответить на одилающий вызов, нажав мигающую клавишу **[HOLD/SAVE]**.



Рисунок 2.16.7. Процедура выполнения функции Предложение вызова в сети АТС

## **Использование**

---

Для активизации Предложения вызова с цифрового аппарата после получения сигнала «Занято»:

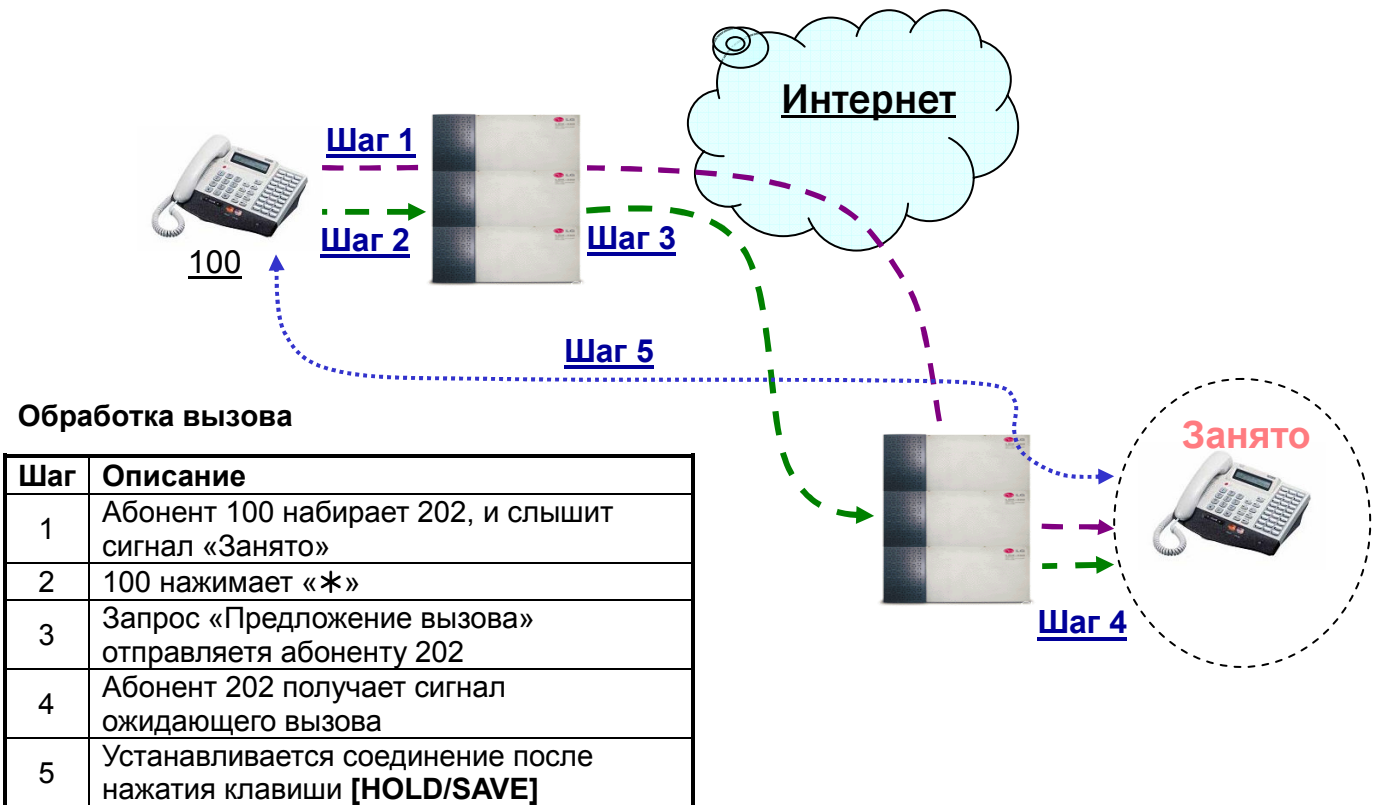
1. Наберите «\*» или последнюю цифру номера занятого абонента или нажмите соответствующую этому абоненту клавишу **{NET DSS}** или нажмите предварительно назначенную клавишу **{Camp-On}**.
2. Ожидайте ответа вызываемого абонента.

Для ответа на ожидающий вызов с цифрового аппарата:

После получения сигнала ожидающего вызова:

1. Нажмите клавишу **[HOLD/SAVE]**, текущий разговор с внешним абонентом перейдет в режим эксклюзивного удержания, а Вы соединитесь с ожидающим ответа абонентом. Нажимая клавишу **[HOLD/SAVE]**, Вы можете попеременно вести разговор с обоими абонентами.

Для активизации Предложения вызова с аналогового аппарата после получения сигнала «Занято»:

1. Наберите «\*» или последнюю цифру внутреннего номера занятого абонента.
2. Ожидайте ответа вызываемого абонента.

Для ответа на ожидающий вызов с аналогового аппарата:

После получения сигнала ожидающего вызова:

1. Нажмите клавишу FLASH и наберите «**5 6 0**» (Код системного удержания: см. Ссылку 1).
2. Вы соединитесь с ожидающим ответа абонентом.
3. Нажмите клавишу FLASH и наберите «**5 6 0**» еще раз. Вы вернетесь к разговору с первым абонентом.

## **Условия**

---

1. Для назначения клавиши **{Camp-On}**:  
**[TRANS/PGM] + ПК + [TRANS/PGM] + 8 5 + [HOLD/SAVE]**
2. Предложение вызова применимо только к абоненту в состоянии разговора.
3. Во время конференции или оповещения ожидающий вызов не активируется (смотри Ссылки 2, 3).
4. Функция Предложение вызова не может быть использована при вызове абонента, включившего режим «Не беспокоить» (см. Ссылку 4).
5. Если Отмена сигнала ожидающего вызова (Программа 112 – ПК 15) установлена в «ENABLE», сигнал подаваться не будет.
6. Система LDK не поддерживает процедуру резервирования канала, описанную в спецификациях стандарта Q-sig.

## **Ссылки**

---

1. Ожидающий вызов : **2.4.5**

## **Программирование**

---

- Базовые сетевые атрибуты **4.12.1 (Программа 320)**

### 2.16.10. Завершение вызова / Внутренний автодозвон (Call Completion/Call Back)

#### **Описание**

Термин Завершение вызова определяется протоколами Q-sig и H.450 и соответствует функции Внутренний автодозвон, описанной в Разделе 2.4.16 (см. Ссылку 1) в применении к сетевым вызовам.

Стандарт Q-sig описывает два варианта функции Завершение вызова: Завершение вызова на занятого абонента (CCBS - Completion of Calls to Busy Subscribers) и Завершение вызова в случае не ответа (CCNR - Completion of Calls on No Reply).

#### **Завершение вызова на занятого абонента (CCBS) :**

Если вызываемый сетевой абонента оказался занят, вызывающий абонент будет оповещен о его освобождении.

#### **Завершение вызова в случае не ответа (CCNR) :**

Если вызываемый сетевой абонента не ответил, вызывающий абонент будет оповещен после первого использования аппарата вызываемым абонентом.

На данный момент система LDK поддерживает только сервис Завершение вызова на занятого абонента (CCBS).

Рисунок 2.16.8 иллюстрирует процедуру обработки вызова с использованием функции CCBS в сети АТС.

Абонент 100 вызывает сетевого абонента 202, который сейчас занят. Для инициализации функции CCBS абонент 100 нажимает клавишу **[CALL BK]**. Когда абонент 202 завершает разговор, абонент 100 получает обратный вызов. Если абонент 100 отвечает на обратный вызов, система автоматически посылает сетевой вызов абоненту 202. Абонент 202 отвечает на вызов, устанавливается соединение.



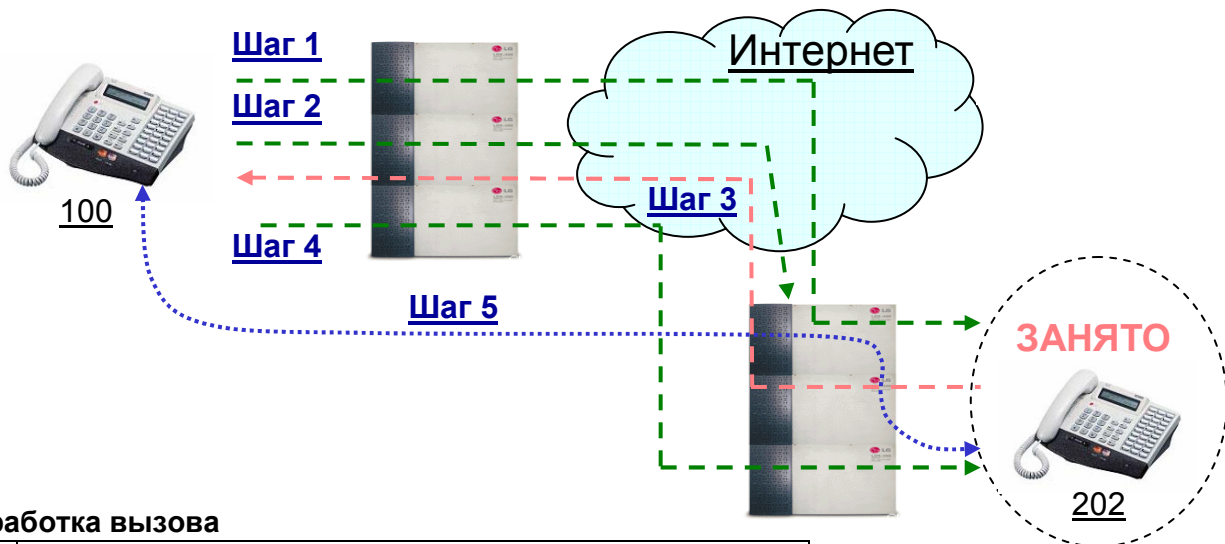

### Обработка вызова

Шаг	Описание
1	Абонент 100 набирает 202, и слышит сигнал «Занято»
2	Абонент 100 нажимает клавишу [CALL BK] и отбивается
3	Когда абонент 202 освобождается, на абонента 100 поступает обратный вызов.
4	Абонент 100 отвечает - на абонента 202 поступает вызов
5	Абонент 202 отвечает - соединение

Рисунок 2.16.8. Обработка функции CCBS в сети АТС.

### Использование

Чтобы инициировать завершение вызова (CCBS/Call Back) к занятому абоненту:

1. Нажмите клавишу [CALL BK] – Вы услышите подтверждающий сигнал.
2. Когда вызываемый абонент освободится, на Ваш аппарат поступит обратный вызов.
3. Снимите трубку – система автоматически отправит повторный сетевой вызов на абонента.

### Условия

1. CCBS не поддерживается на большинстве ISDN терминалов.
2. Стандартный IP телефон, поддерживающий протокол H.450, может активировать функцию CCBS.
3. Абонент может оставить только одно ожидающее сообщение или инициировать только один внутренний автодозвон/CCBS. Следующая инициализация отменяет предыдущую.
4. Голосовое сообщение для абонента другой АТС не может быть оставлено, даже если плата VMIB инсталлирована в соответствующей системе.
5. Если Вы не ответите на обратный вызов, запрос CCBS будет отменен.
6. Функция CCBS может выполняться в режиме сохранения (резервирования) канала на время запроса.

### Ссылки

1. Ожидающее сообщение/Внутренний автодозвон : 2.4.16

### Программирование

- Сохраняющий режим CCBS (NET CC Retain Mode) : 4.12.1 (Программа 320 – ПК 8)

### 2.16.11. Режим «Не беспокоить» в сети АТС (DND)

#### Описание

---

Установка режима «Не беспокоить» на аппарате одной системы предотвращает поступление на него вызовов с любого аппарата другой системы. Вызывающий абонент услышит сигнал «занято».

#### Использование

---

1. Установите на каком-либо аппарате режим «Не беспокоить».
2. С аппарата другой системы наберите номер этого абонента – Вы услышите сигнал «занято».

#### Условия

---

1. При установке режима «Не беспокоить» на каком-либо аппарате соответствующая этому аппарату клавиша **{NET DSS}** начнет мигать (при использовании программы «BLF Менеджер» – см. Ссылку 1).

#### Ссылки

---

1. Отображение состояния абонентов разных АТС на клавишах DSS (BLF Менеджер) : **2.16.19**

#### Программирование

---

- Режим «Не беспокоить» : **4.1.2.3 (Программа 111 – ПК 3)**

**2.16.12. Прием внешних вызовов в сети АТС (CO Transit – In)**

**Описание**

Назначением входящего внешнего вызова DID/MSN (см. Ссылку 1) может быть определен абонент любой другой АТС в сети.

На рисунке 2.16.9 демонстрируется процедура обработки входящего внешнего вызова в сети АТС. Внешний вызов DID/MSN, предназначенный для абонента 202, поступает на первую АТС. Система проверяет назначение вызова. Так как назначение не совпадает с внутренним номером, то система просматривает таблицу сетевой маршрутизации (см. Ссылку 2), определяет по ней назначение вызова, устанавливает соединение со второй АТС по сети Интернет и передает вызов на абонента 202. Абонент 202 отвечает на вызов и автоматически соединяется со внешним абонентом.

**Обработка вызова**

Шаг	Описание
1	Внешний абонент вызывает абонента 202.
2	Вызов поступает на первую АТС. Система просматривает таблицу сетевой маршрутизации.
3	Первая АТС устанавливает соединение со второй АТС и передает ей вызов.
4	Вызов поступает на абонента 202
5	Устанавливается транзитное соединение между внешним абонентом и абонентом второй АТС 202.

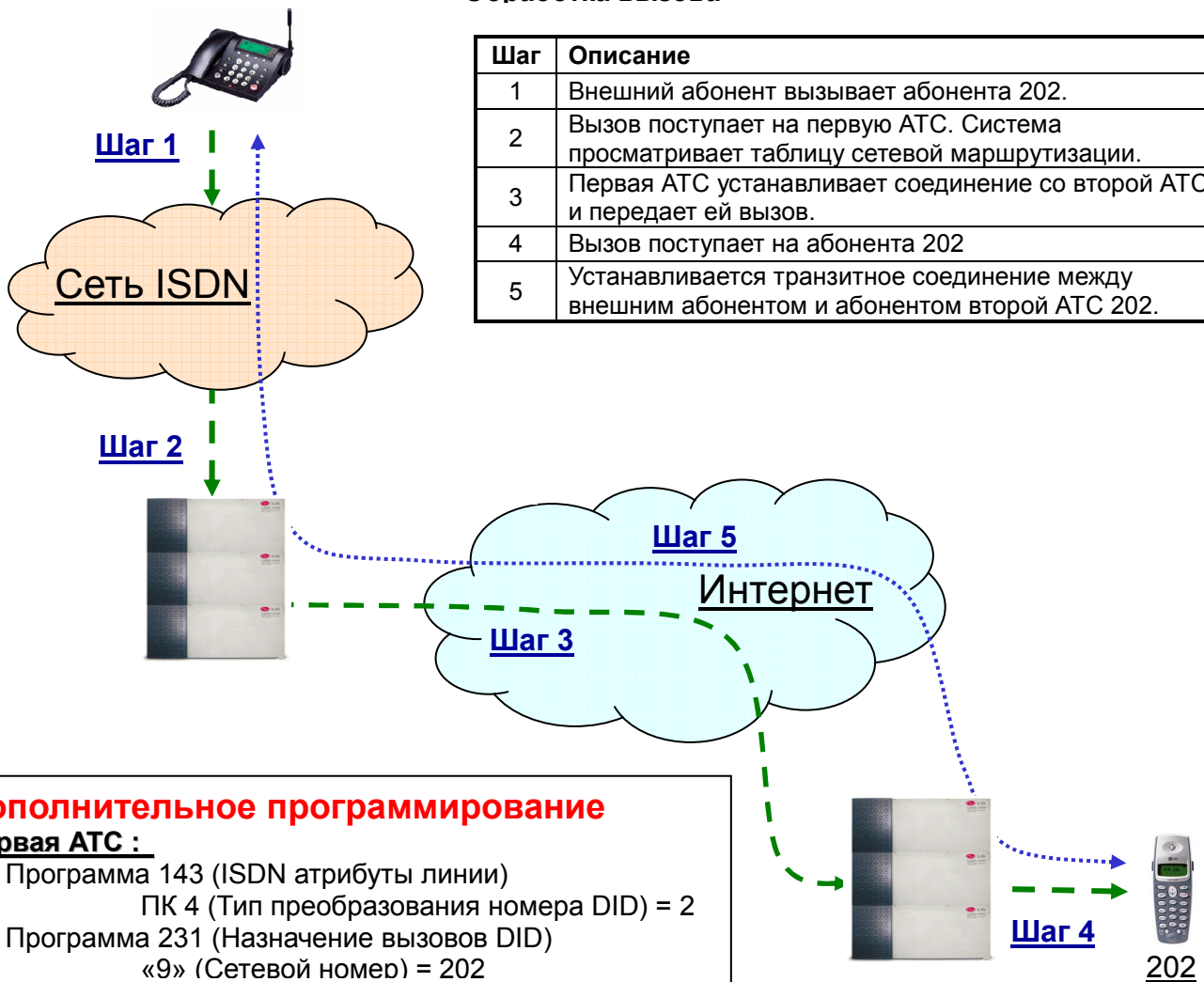

**Дополнительное программирование**  
**Первая АТС :**  
 Программа 143 (ISDN атрибуты линии)  
 ПК 4 (Тип преобразования номера DID) = 2  
 Программа 231 (Назначение вызовов DID)  
 «9» (Сетевой номер) = 202

Рисунок 2.16.9 Обработка входящего внешнего вызова в сети АТС

### **Использование**

---

1. DID/MSN вызов поступает из городской сети.  
*(Выходящий вызов обрабатывается в соответствии со стандартной процедурой. Выполняется поиск по таблице MSN и преобразование номера DID)*
2. Автоматически выбирается сетевая линия и устанавливается соединение со второй АТС.  
*(Вызываемый абонент принимает вызов с идентификацией номера CLI внешнего абонента. Внешний абонент слышит сигнал контроля посылки вызова (длинные гудки).)*
3. Когда вызываемый абонент отвечает на вызов, устанавливается сетевое транзитное соединение с участием первой АТС.

### **Условия**

---

1. Таймеры ограничения длительности вызова не используются при транзитном соединении.
2. Внешний абонент получает сигнал «занято», если на момент вызова ни одна сетевая линия не доступна.

### **Ссылки**

---

1. Сервис MSN/Sub-Addressing : **2.14.7**
2. Сетевой вызов : **2.16.1**

### **Программирование**

---

- Таблица сетевой маршрутизации : **4.12.4 (Программа 324)**
- Таблица преобразования цифр входящего номера DID : **4.11.4 (Программа 231)**

**2.16.13. Использование внешних линий других АТС в сети для исходящих вызовов (CO Transit – Out)****Описание**

Использование внешних линий других АТС в сети для исходящих вызовов (CO Transit – Out) позволяет повысить эффективность использования городских линий в центральном офисе. Так же эта функция значительно уменьшит Ваши затраты на междугородние переговоры за счет маршрутизации исходящего вызова по частной сети на городские линии в других городах.

На рисунке 2.16.9 демонстрируется процедура обработки исходящего вызова в сети АТС. Абонент 202 набирает транзитный код (код доступа к городским линиям другой АТС), зарегистрированный в таблице сетевой маршрутизации. Вторая АТС выбирает сетевую линию и отправляет транзитный код и набор абонента на первую АТС. Первая АТС, используя полученный транзитный код, просматривает свою таблицу сетевой маршрутизации, выбирает городскую линию и набирает внешний номер. Внешний абонент получает вызов. Когда внешний абонент отвечает на вызов, устанавливается транзитное соединение между внешним абонентом и абонентом второй АТС.

Обработка вызова

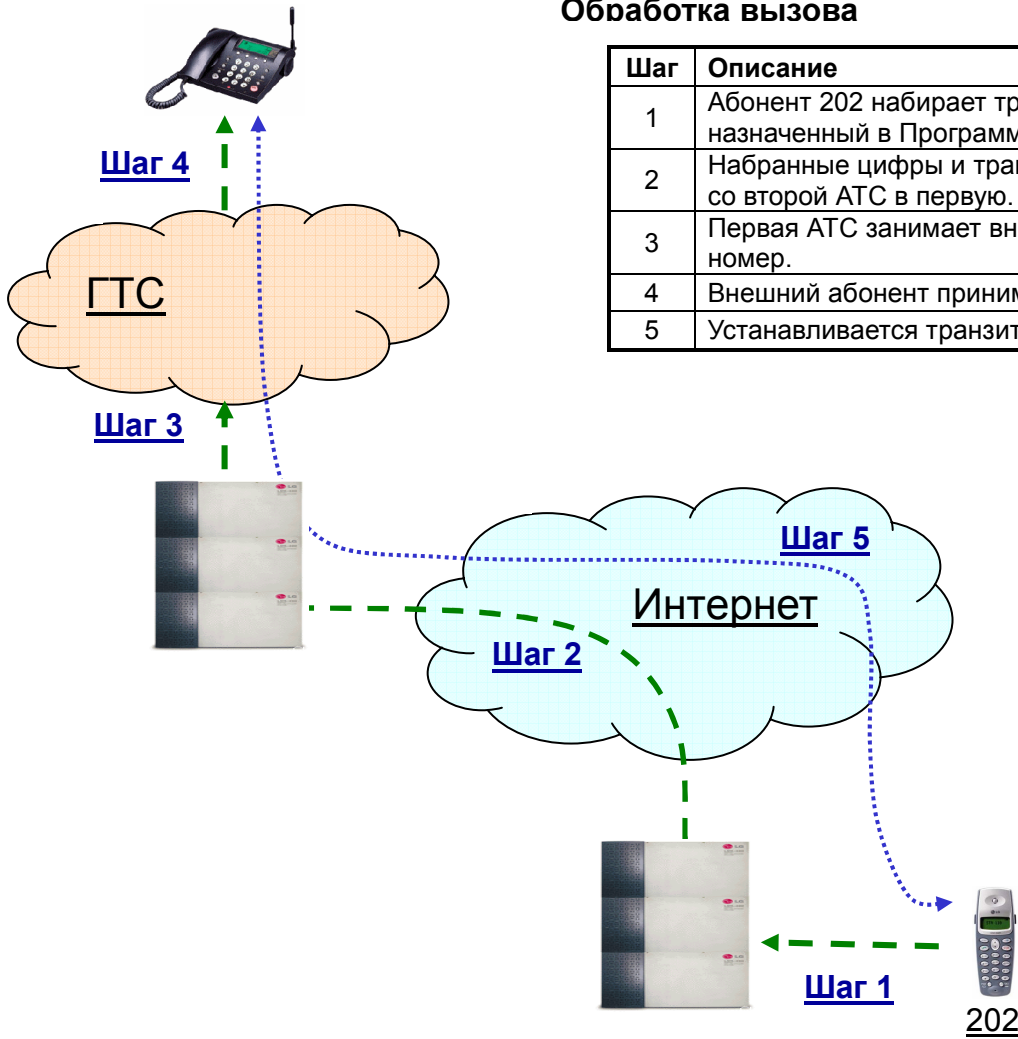

Шаг	Описание
1	Абонент 202 набирает транзитный код, назначенный в Программе 324.
2	Набранные цифры и транзитный код отправляются со второй АТС в первую.
3	Первая АТС занимает внешнюю линию и набирает номер.
4	Внешний абонент принимает вызов
5	Устанавливается транзитное соединение

**Дополнительное программирование**

**Первая АТС :**

- Программа 322 (укажите линии, соединяющие АТС с городской сетью)
  - ПК 1 (Сетевая группа) = 02
  - ПК 4 (Тип сетевой группы) = PSTN
- Программа 324 ячейка 10
  - ПК 1 (Использование) = PSTN
  - ПК 2 (Сетевой код) = 9 (транзитный код ► удалите «9» из плана набора !)
  - ПК 3 (Сетевая группа) = 02

**Вторая АТС :**

- Программа 324 ячейка 10
  - ПК 1 (Использование) = PSTN
  - ПК 2 (Сетевой код) = 9 (транзитный код ► удалите «9» из плана набора !)
  - ПК 3 (Сетевая группа) = 02
  - ПК 4 (IP адрес) = 192.168.23.21
  - ПК 7 (Повтор цифр) = YES

Рисунок 2.16.10 Обработка исходящего вызова в сети АТС

### **Использование**

---

1. Абонент сети 202 набирает транзитный код для использования городских линий первой АТС.
2. Вторая АТС занимает сетевую линию, соединяется с первой АТС и отправляет транзитный код и набор абонента.
3. Первая АТС занимает городскую линию, запрограммированную для использования абонентами сети, в соответствии с полученным транзитным кодом и отправляет набор абонента.
4. Внешний абонент получает вызов.
5. Когда внешний абонент отвечает на вызов, устанавливается транзитное соединение между внешним абонентом и абонентом второй АТС.

### **Условия**

---

1. Для использования городских линий других АТС абонент должен набрать транзитный код. Если абонент нажмет клавишу, соответствующую сетевой линии, транзитный выход на городские линии выполнен не будет.
2. Ограничения набора проверяются на той АТС, в которой находится абонент, осуществивший набор.
3. Если имеется конфликт между таблицей сетевой маршрутизации и системным планом набора (существует такой код назначаемой функции, номер абонента или код LCR), приоритет имеет план набора и сетевой вызов выполняться не будет.
4. При программировании транзитного кода в таблице сетевой маршрутизации использование этого кода должно быть обозначено как «PSTN» в Программе 324 – ПК 1.
5. Если АТС, в которой находится абонент, не подключена к первой АТС напрямую, во всех промежуточных АТС так же должно быть настроено повторение цифр транзитного кода в Программе 324 – ПК 7 для прозрачной передачи данного кода по сети.
6. При программировании внешних линий в первой АТС для использования абонентами сети, тип сетевой группы для этих линий должен быть указан «PSTN» в Программе 322 – ПК 2.

### **Программирование**

---

- Тип сетевой группы : **4.12.3.2 (Программа 322 – ПК 2)**
- Таблица сетевой маршрутизации **4.12.4 (Программа 324)**

## 2.16.14. Сохранение номера для неотвеченных вызовов (MWI – Message Waiting Indication)

### Описание

Данный сервис соответствует сервису Сохранение АОН для неотвеченных вызовов, который описан в Разделе 2.14.2.3 (см. Ссылку 1), в применении к вызовам в сети АТС. Если на Ваш аппарат поступал вызов от абонента сети, на который Вы не ответили, то номер вызывающего абонента будет сохранен наряду с неотвеченными вызовами внешних абонентов.

### Использование

Смотрите подробное описание использования в Разделе 2.14.2.3

#### Для просмотра сообщения

1. Нажмите клавишу **[CALL BK]**.
2. Данные о вызове (номер абонента, дата, время, количество вызовов с тем же номером) будут отображены на дисплее.

#### Для просмотра предыдущего/следующего сообщения

1. Нажимайте клавиши **[UP/DOWN]**.

#### Для набора отображаемого номера

1. Нажмите клавишу **[HOLD]**.
2. Система выберет свободную сетевую линию и начнет набор.

#### Для удаления текущего сообщения и просмотра следующего

1. Нажмите клавишу **[CONF]**.
2. Текущее сообщение будет удалено и автоматически отображено следующее.

### Условия

1. Когда система совершает набор сохраненного номера, выбирается сетевая линия из сетевой группы.

### Ссылки

1. Сохранение АОН для неотвеченных вызовов : **2.14.2.3**

### Программирование

- Сохранение АОН для неотвеченных вызовов **4.1.5.4 (Программа 114 – ПК 4)**
- Базовые атрибуты сети **4.12.1 (Программа 320)**
- Атрибуты сетевой линии **4.12.3 (Программа 322)**
- Таблица сетевой маршрутизации **4.12.4 (Программа 324)**



### 2.16.15. Сообщение об отсутствии (Absent Text Message)

#### **Описание**

---

Сервис Сообщение об отсутствии в сети АТС полностью соответствует одноименному сервису в одиночной системе (см. Ссылку 1).

#### **Использование**

---

1. При вызове абонента другой АТС в сети, установившего у себя сообщение об отсутствии, сообщение будет отображено у Вас на дисплее.

#### **Условия**

---

1. Текстовое сообщение об отсутствии только отображается на дисплее аппарата вызывающего абонента. При этом на аппарат вызываемого абонента продолжает поступать вызов.
2. Текстовые сообщения не отображаются на дисплее беспроводного терминала DECT.

#### **Ссылки**

---

1. Сообщение об отсутствии : **2.4.1**

### 2.16.16. Вызов оператора в сети АТС (CAS – Attendant Call Service)

#### Описание

Вызов оператора от абонента любой АТС в сети может быть автоматически направлен на Централизованного оператора. Если Централизованный оператор занят, вызов к нему помещается в очередь (аналогично вызову оператора своей АТС - см. Ссылку 1).

На рисунке 2.16.9 демонстрируется процедура обработки вызова оператора в сети АТС. Одна система назначена Центральной для выполнения сервиса вызова Централизованного оператора (CAS). На нее будут перенаправляться вызовы оператора от других АТС в сети (Периферийных). Если абонент Периферийной системы наберет код вызова оператора («0»), или на нее поступит внешний вызов, прием которого назначен на оператора, то данный вызов будет перенаправлен в Центральную систему.



Рисунок 2.16.11 Сервис CAS в сети АТС

#### **Дополнительные установки**

##### **Периферийные АТС :**

Программа 320 ПК 6 (Сервис CAS) = «ON»

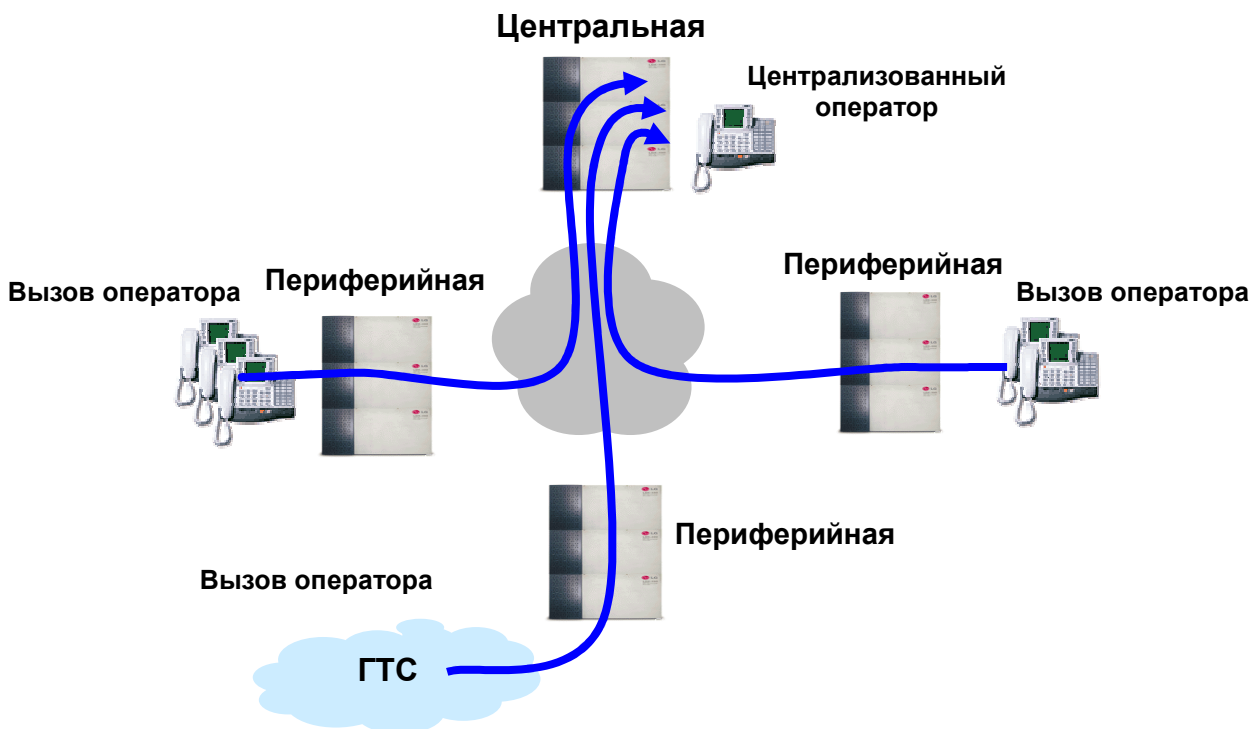
Программа 164 ПК 2 (Назначение второго оператора)

= Сетевой номер оператора Центральной АТС

На аппарате Системного оператора установить режим «Не беспокоить» оператора нажатием клавиши {ATD DND}

##### **Центральная АТС :**

Программа 144 (для сетевых линий) – стереть все назначения

Программа 167 назначить вызовы на Оператора

---

**Условия**

---

1. Для назначения клавиши **{ATD DND}**:  
**[TRANS/PGM] + ПК + [TRANS/PGM] + 5 5 + [HOLD/SAVE]**
2. Сервис Централизованного оператора должен быть включен на всех Периферийных системах.
3. Внешний вызов с использованием функции DISA может быть перенаправлен на Централизованного оператора, только если прием вызовов по линии DID/DISA назначен на оператора, а прием входящих вызовов в Программе 144 не назначен ни на одного внутреннего абонента.
4. Системный оператор Периферийной АТС может выполнять любые функции оператора кроме приема вызова оператора.

---

**Ссылки**

---

1. Вызов оператора и очередь на соединение с оператором : **2.13.2**

---

**Программирование**

---

- Сервис централизованного оператора CAS : **4.12.1.6 (Программа 320 - ПК 6)**
- Назначение оператора : **4.4.5 (Программа 164)**.
- Назначение DID/DISA : **4.4.8 (Программа 167)**.
- Назначение приема входящих вызовов по внешним линиям : **4.2.5 (Программа 144)**.

### 2.16.17. Мобильный абонент DECT в сети АТС (DECT Mobility)

#### Описание

Если мобильный терминал DECT одновременно зарегистрирован на нескольких системах LDK в сети АТС, то при переезде абонента в другой офис вызовы, поступающие на внутренний номер абонента, будут автоматически перенаправлены в другой офис на тот же мобильный терминал.

#### Использование

1. Терминал DECT зарегистрирован в системах А и Б (см. Ссылку 1).
2. Абонент переезжает из офиса А в офис Б.
3. Вызов, поступивший на внутренний номер абонента DECT в системе А автоматически перенаправляется на тот же терминал в систему Б.

#### Условия

1. Специальная информация для выполнения данной функции пересылается между системами через LAN порт платы центрального процессора МРВ.
2. Во всех системах должен быть использован один и тот же порядковый номер при регистрации одного терминала DECT.
3. При перемещении терминала в другую систему на нем должна быть выполнена процедура выключения/включения или выбора базы.

#### Ссылки

1. Руководство по инсталляции / Инсталляция DECT.

#### Программирование

- IP адрес МРВ станции назначения : **4.12.4.6 (Программа 324 – ПК 6)**

### 2.16.18. Централизованная голосовая почта (Centralized VMS)

#### Описание

При установке внешней системы голосовой почты в центральном офисе, возможно ее использование абонентами других АТС в сети.

#### Условия

1. Сетевой план набора других АТС сети должен позволять произвести прямой вызов пилотного номера группы голосовой почты в центральном офисе.
2. Пилотный номер группы голосовой почты центрального офиса должен быть указан в качестве назначения для Группы сетевой голосовой почты во всех других офисах.

#### Программирование

- IP адрес МРВ станции назначения : **4.12.4.6 (Программа 324 – ПК 6)**
- Назначение групп абонентов (Группа сетевой голосовой почты) : **4.7.1 (Программа 190)**

### 2.16.19. Отображение состояния абонентов разных АТС на клавишах DSS (BLF Менеджер)

#### Описание

При использовании в сети АТС специального программного обеспечения на любом цифровом аппарате могут быть назначены клавиши **{NET DSS}** для вызова запрограммированных абонентов других АТС в сети и отображения их состояния – Свободен/Занят/Не беспокоить.

Для использования сервиса BLF (Busy Lamp Field Presentation) где либо в общей компьютерной сети должен быть установлен компьютер с программным обеспечением «BLF Менеджер», видимый по сети TCP/IP для всех АТС. IP адрес данного компьютера должен быть зарегистрирован в каждой АТС в сети.

На рисунке 2.16.12 демонстрируется взаимодействие BLF Менеджера и различных АТС в сети для отображения состояния абонентов.

На рисунке приведена сеть, состоящая из четырех систем LDK. На цифровых аппаратах абонентов различных АТС назначена клавиша **{NET DSS}** абонента 1100. Система, в которой находится абонент 1100, периодически отправляет на BLF Менеджер информацию о его состоянии. BLF Менеджер, в свою очередь, периодически рассылает информацию о состоянии абонента 1100 другим АТС в сети. Таким образом, информация о состоянии абонента поступает на каждый цифровой аппарат, на котором назначена клавиша абонента 1100 и отображается с помощью расположенного на ней светодиода. Если абонент занят, светодиод горит постоянно, если абонент установил режим «Не беспокоить» – мигает.



Рисунок 2.16.12 Отображение состояния абонентов в сети АТС.

## Использование

1. Настройте каждую АТС в сети на использование BLF Менеджера и назначьте клавиши **{NET DSS}**. Назначение клавиш выполняется так же, как и клавиш **{DSS}**, см. Раздел 2.4.12.
2. Программное обеспечение «BLF Менеджер» принимает и рассылает информацию о состоянии абонентов полностью автоматически.

### Техническая информация:

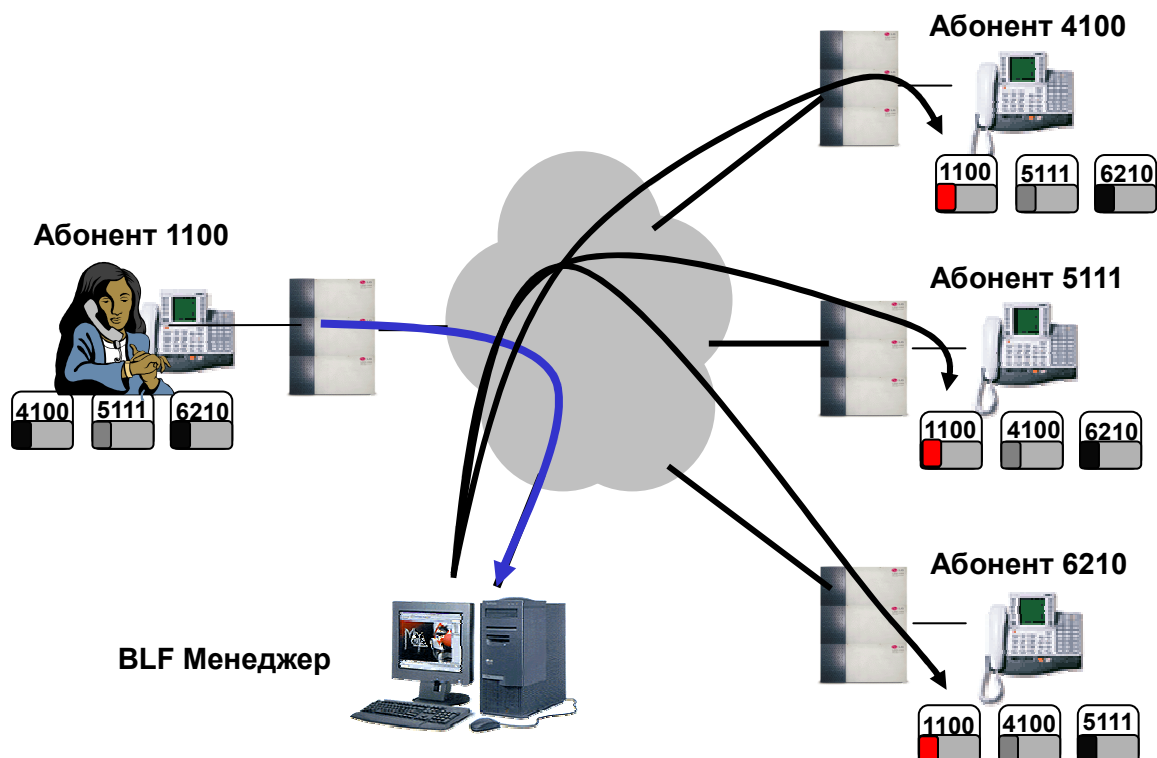
*Информация о состоянии абонентов рассылается с помощью протокола UDP, другая информация (регистрация оборудования, абонентов и пр.) - TCP.*

3. При изменении состояния абонента, BLF Менеджер рассылает информацию всем зарегистрированным АТС.

## Условия

1. Для обслуживания сервиса BLF устанавливается один сервер с ПО «BLF Менеджер» для всей сети АТС.
2. Количество клавиш **{NET DSS}** ограничивается только емкостью установленных АТС.
3. Отображение состояния внешних линий других АТС не предусмотрено. Кроме того, обновление состояния абонента не передается другим АТС в случае, когда абонент получил вызов, но еще не ответил на него.
4. Клавиша **{NET DSS}** абонента, установившего режим «Не беспокоить», мигает.
5. Если в сети всего две системы LDK, использование BLF Менеджера не обязательно. В этом случае необходимо назначить на каждой АТС вместо IP адреса BLF Менеджера IP адрес платы центрального процессора MPB другой АТС.

## Программирование

- Дополнительные сетевые атрибуты **4.12.2 (Программа 321)**
  - Порт TCP для BLF Менеджера (ПК 2) **4.12.2.2**
  - Порт UDP для BLF Менеджера (ПК 3) **4.12.2.3**
  - IP адрес для BLF Менеджера (ПК 4) **4.12.2.4**
  - Периодичность обновления информации BLF (ПК 5) **4.12.2.5**

### 2.16.20. Автоматическая переадресация в сети АТС «Следуй за мной» (Net Follow-Me Forward)

#### Описание

Автоматическая переадресация «Следуй за мной» позволяет установить автоматическую переадресацию всех вызовов с абонента А другой АТС на данный аппарат. Перед этим абонент А должен зарегистрировать код авторизации.

#### Использование

Для установки Автоматической переадресаций в сети АТС «Следуй за мной»:

1. Нажмите клавишу **[MON]** и клавишу **[DND/FWD]**.
2. Выберите тип Автоматической переадресации **«0»** («Следуй за мной»)
3. Наберите номер абонента А из другой АТС, с которого устанавливается переадресация на данный аппарат.
4. Наберите код авторизации абонента А.  
*В случае установки переадресации раздастся сигнал подтверждения, а на аппарате абонента А начнет мигать светодиодный индикатор клавиши **[DND/FWD]**.*

5. Нажмите клавишу **[MON]**.

Для отмены Автоматической переадресаций в сети АТС «Следуй за мной»:

1. На аппарате А нажмите мигающую клавишу **[DND/FWD]**.  
Индикатор клавиши **[DND/FWD]** погаснет.

### **Условия**

---

1. Перед использованием функции Автоматической переадресации «Следуй за мной» необходимо зарегистрировать код авторизации.
2. Отмена Автоматической переадресаций в сети АТС «Следуй за мной» возможна только на аппарате А. Дистанционная отмена невозможна.
3. Система выдает подтверждающий сигнал в любом случае (даже если в другой системе использование данной функции не разрешено).
4. Использование функции Автоматической переадресации «Следуй за мной» возможно только в случае организации сети АТС с использованием VoIP.

## 2.17. 2В-функции

### Описание

Данная функция позволяет подключить вторичное устройство к цифровым аппаратам определенных моделей, используя один из следующих 2В-модулей:

- модуль DTIU – позволяет подключить дополнительный цифровой аппарат
- модуль SLIU – позволяет подключить дополнительный аналоговый аппарат (телефон, факс, автоответчик, модем и др.)
- модуль STIU – позволяет подключить компьютер для использования функций СТІ (компьютерно-телефонной интеграции) первой стороны

### Использование

Если между первичным цифровым аппаратом и вторичным устройством большое расстояние, то к 2В-модулю потребуется подключить дополнительный источник питания.



Рисунок 2.17.1 Подключение вторичных устройств

### Условия

1. Данная функция доступна на цифровых аппаратах серии LKD.
2. Максимальное количество абонентов не увеличивается при использовании 2В-модулей.
3. В системе LDK один абонент использует один голосовой канал. Для использования функций 2В первичный цифровой аппарат необходимо подключить к нечетному номеру порта на плате цифровых абонентов. Вторичное устройство будет функционировать, используя ресурсы следующего (четного) порта.
4. Вторичный абонент функционирует так же, как и обычный, за исключением того, что модуль аналогового абонента SLIU не обеспечивает подачи напряжения для включения лампы ожидающего сообщения.

### Программирование

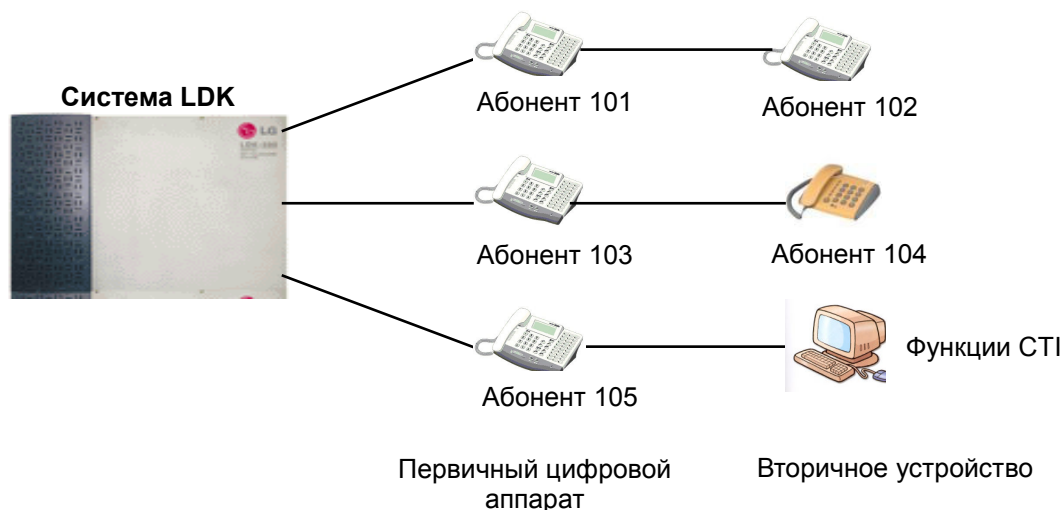
- СТІ атрибуты абонента : **4.1.14 (Программа 123)**



## 2.18. АНАЛИЗ ТРАФИКА

### Описание

---

Система рассчитывает различные статистические данные, которые могут быть распечатаны по запросу оператора или выдаваться ежедневно в определенное время в соответствующий порт. Статистическая информация может быть использована для следующих целей:

- Отслеживание и оценка производительности системы
- Наблюдение за текущим использованием ресурсов и своевременное принятие корректирующих мер
- Предупреждение возможных проблем с внешними линиями
- Определение необходимости расширения системы

Статистические данные могут выдаваться через последовательный порт RS-232C или по сети LAN Ethernet (в зависимости от системных настроек). Система LDK поддерживает выдачу следующих рапортов:

- Загрузка оператора
- Сводная информация о соединениях
- Почасовая информация о соединениях
- Сводная информация об использовании системного оборудования
- Сводная информация о загрузке внешних линий
- Почасовая информация о загрузке внешних линий

При отправке запроса на выдачу рапорта указываются следующие диапазоны времени:

- Пиковая нагрузка сегодня
- Пиковая нагрузка вчера
- Последний час
- Всего за сегодня
- Всего за вчера

### Использование

---

Оператор может отправить запрос на печать определенных видов рапортов с помощью меню оператора (см. таблицу Меню оператора в разделе 5.1.3).

#### Для печати всей сводной информации:

1. Наберите [TRANS/PGM] + «0121».
2. С помощью клавиш [UP/DOWN] выберите диапазон времени для рапорта.
3. Нажмите клавишу [HOLD/SAVE].

#### Для включения периодической печати всех рапортов:

1. Наберите [TRANS/PGM] + «0122».
2. С помощью клавиш [UP/DOWN] выберите диапазон времени для рапорта.
3. Нажмите клавишу [HOLD/SAVE].

#### Для отмены периодической печати всех рапортов:

1. Наберите [TRANS/PGM] + «0123».
2. Нажмите клавишу [HOLD/SAVE].

#### Для печати конкретного рапорта:

1. Наберите [TRANS/PGM] + коды от «0124» до «0129».

2. С помощью клавиш **[UP/DOWN]** выберите диапазон времени для рапорта.
3. Нажмите клавишу **[HOLD/SAVE]**.

### Ссылки

---

1. Функции оператора : **2.13**

### Условия

---

1. Данная функция доступна только для главного оператора, и не может быть выполнена оператором тенантной группы.
2. Режим печати всей сводной информации выдаст на печать следующие рапорты:
  - Загрузка оператора
  - Сводная информация о соединениях
  - Сводная информация об использовании системного оборудования
  - Сводная информация о загрузке внешних линий

### Программирование

---

- Выбор портов для печати : **4.4.16 (Программа 175)**

## 2.18.1. Анализ загрузки оператора

### Описание

---

Система LDK предоставляет следующий рапорт для анализа загрузки операторов.

#### Рапорт о загрузке оператора (Attendant Traffic Report)

Вы имеете возможность выбрать один из диапазонов времени при печати рапорта:

- Пиковая нагрузка сегодня (Today Peak)
- Пиковая нагрузка вчера (Yesterday Peak)
- Последний час (Last Hour)
- Всего за сегодня (Today Total)
- Всего за вчера (Yesterday Total)

Рапорт содержит следующие информационные поля:

- **Analysis Start Hour** – Час начала учета статистики
- **Attendant Number** – Внутренний номер оператора
- **Total Calls** – Общее количество входящих вызовов, не считая групповых внешних вызовов и вызовов возврата с удержания
- **Calls Answered** – Количество отвеченных вызовов за расчетное время
- **Calls Abandoned** – Количество вызовов, поступивших на оператора, и прекращенных до ответа оператора
- **Calls Held-Abandoned** – Количество вызовов, прекращенных в режиме удержания (в том числе вызовы, возвращенные из режима удержания по истечении таймера)
- **Calls Held** – Количество вызовов, отвеченных оператором, и помещенных в режим удержания
- **Time Available** – Продолжительность доступности оператора в минутах (время, в течении

- которого оператор свободен и не получает входящих вызовов)
- **Time Talk** – Время в состоянии разговора - начинается с момента ответа оператором на вызов. (Время с момента поступления вызова до момента ответа оператором не включается ни во Время в состоянии разговора ни в Продолжительность доступности оператора)
  - **Time Held** – Общая продолжительность удержания вызовов
  - **Time No Answer** – Средняя продолжительность неотвеченных вызовов
  - **Speed of Answer** – Среднее время ответа на вызов
  - **Atd Type** – Тип оператора («Sys» – Системный, «Main» - Главный, «TncyXX» - Оператор тенантной группы XX)

**Использование**

Для печати рапорта:

1. Нажмите клавишу [TRANS/PGM].
2. Наберите «0124».
3. С помощью клавиш [UP/DOWN] выберите диапазон времени для рапорта.
4. Нажмите клавишу [HOLD/SAVE].

**Пример:**

```

=====
Site Name      :
Report Type   : Attendant Traffic Report - Yesterday Total
Date          : 02/12/04 13:14
=====
    
```

Atd No	Meas Hour	----- Calls -----	----- Time -----	Time	Speed	Atd
		Total Ans Abnd H-Abd Held	Avail Talk Held	NoAns	Ans	Type
2629 Sys	--:--	9 3 6 0 0	02:02 00:00	00:00	00:00	00:00
4807 Main	--:--	8 6 2 0 0	04:21 00:13	00:00	00:09	00:04
3619 Main	--:--	4 4 0 0 0	01:04 00:21	00:00	--:--	00:01
2618 Main	--:--	0 0 0 0 0	00:05 00:00	00:00	--:--	--:--
3629 Tncy02	--:--	6 1 5 0 0	02:58 00:23	00:00	00:14	00:03

**2.18.2. Анализ соединений**

**Описание**

Система LDK предоставляет следующие рапорты для анализа установленных соединений.

**Сводная информация о соединениях (Call Summary Report)**

Отображается сводная информация о соединениях по всем диапазонам времени печати:

- Пиковая нагрузка сегодня (Today Peak)
- Пиковая нагрузка вчера (Yesterday Peak)
- Последний час (Last Hour)
- Всего за сегодня (Today Total)
- Всего за вчера (Yesterday Total)

**Почасовой рапорт о соединениях (Call Hourly Report)**

Отображается почасовая информация о соединениях за прошедшие 24 часа

Рапорт содержит следующие информационные поля:

- **Analysis Start Hour** – Час начала учета статистики
- **Number of Calls Completed** – Общее количество вызовов, завершенных или отвеченных в течении указанного времени

### **Использование**

Для печати сводной информации о соединениях:

1. Нажмите клавишу [TRANS/PGM].
2. Наберите «0125».
3. Нажмите клавишу [HOLD/SAVE].

Для печати почасового рапорта о соединениях:

1. Нажмите клавишу [TRANS/PGM].
2. Наберите «0126».
3. Нажмите клавишу [HOLD/SAVE].

#### **Пример:**

```
=====
Site Name      :
Report Type   : Call Summary Report
Date          : 02/12/04 13:14
=====
```

	Analysis Start Hour	Number of Calls Completed
Last Hour	13:00	14
Today Peak	10:00	141
Yesterday Peak	10:00	119
Today Total	--:--	413
Yesterday Total	--:--	970

### **2.18.3. Анализ загрузки внешних линий**

#### **Описание**

Система LDK предоставляет следующий рапорт для анализа загрузки групп внешних линий.

#### **Сводная информация о загрузке внешних линий (CO Traffic Summary Report)**

Будет отображена сводная информация о загрузке для всех непустых групп внешних линий.

Вы имеете возможность выбрать один из диапазонов времени при печати рапорта:

- Пиковая нагрузка сегодня (Today Peak)
- Пиковая нагрузка вчера (Yesterday Peak)
- Последний час (Last Hour)
- Всего за сегодня (Today Total)
- Всего за вчера (Yesterday Total)

#### **Почасовая информация о загрузке внешних линий (CO Traffic Hourly Report)**

Отображается почасовая информация о загрузке для указанной группы внешних линий за прошедшие 24 часа

Рапорт содержит следующие информационные поля:

- **Peak Hour for All CO Groups** – Час, в течении которого была зафиксирована наибольшая

- (пиковая) нагрузка
- **Group Number** – Номер группы внешних линий
- **Number of CO** – Количество линий в группе
- **Analysis Start Hour** – Час начала учета статистики
- **Total Usage** – Общее количество раз, когда использовались линии в группе
- **Total Attempt** – Количество попыток использования (суммарно для входящих и исходящих вызовов)
- **Incoming Attempt** – Количество попыток использования для входящих вызовов
- **Outgoing Attempt** – Количество попыток использования для исходящих вызовов
- **Group Overflow** – Количество попыток вызовов, не выполненных в данной группе (Вызовы, не пропущенные из-за ошибки при вводе кода авторизации не учитываются)
- **Percentage All CO Busy** – Процент времени, в течении которого все линии в группе были заняты
- **Percentage Fail to Attempt Outgoing** – Процент попыток исходящих вызовов, не выполненных в данной группе (Вызовы, не пропущенные из-за ошибки при вводе кода авторизации не учитываются).

**Использование**

Для печати сводной информации о загрузке:

1. Нажмите клавишу **[TRANS/PGM]**.
2. Наберите «**0128**».
3. С помощью клавиш **[UP/DOWN]** выберите диапазон времени для рапорта.
4. Нажмите клавишу **[HOLD/SAVE]**.

Для печати почасовой информации о загрузке:

1. Нажмите клавишу **[TRANS/PGM]**.
2. Наберите «**0129**».
3. Введите номер группы внешних линий.
4. Нажмите клавишу **[HOLD/SAVE]**.

**Пример:**

```

=====
Site Name      :
Report Type   : CO Group Summary Report - Yesterday Total
Date          : 02/12/04 13:15
=====
    
```

Peak Hour For All CO: 10:00

Grp No	Num COs	Anal Hour	Total Usage	Total Seize	Inc. Seize	Out. Seize	Grp Ovfl	% ACB	% FAO
1	62	--:--	1319	1050	269	781	0	0	---

**2.18.4. Анализ загрузки системного оборудования**

**Описание**

Система LDK предоставляет следующий рапорт для анализа использования системного оборудования, такого как приемники DTMF, CPTU или порты карт VMIB/AAIB.

**Сводная информация об использовании системного оборудования (H/W Usage Summary Report)**

Вы имеете возможность выбрать один из диапазонов времени при печати рапорта:

- Пиковая нагрузка сегодня (Today Peak)
- Пиковая нагрузка вчера (Yesterday Peak)
- Последний час (Last Hour)
- Всего за сегодня (Today Total)
- Всего за вчера (Yesterday Total)

Рапорт содержит следующие информационные поля:

- **Type** – Тип оборудования
- **Number of Unit** – Количество портов данного оборудования, инсталлированных в системе
- **Analysis Start Hour** – Час начала учета статистики
- **Total Requests** – Количество запросов на использование оборудования за указанное время
- **Total Demand** – Количество отказов из-за того, что все порты были заняты

**Использование**

Для печати рапорта:

1. Нажмите клавишу [TRANS/PGM].
2. Наберите «0127».
3. Нажмите клавишу [HOLD/SAVE].

**Пример:**

```

=====
Site Name      :
Report Type   : H/W Unit Usage Summary Report - Yesterday Total
Date          : 02/12/04 13:15
=====
Unit  Num  Anal  Total  Total
Type Unit Hour  Req   Denied
VMIB  4    ---:--  27     0
DTMF  13   ---:--  27     0
CPTU  12   ---:--  27     0
    
```

## 2.19. Модернизация программного обеспечения системы

### Описание

Программное обеспечение центрального процессора МРВ системы LDK может быть обновлено по любому из интерфейсов программирования: по линиям ISDN, по сети LAN Ethernet TCP/IP, через последовательный порт или аналоговый модем. Обновление ПО МРВ выполняется при помощи программы «LDK upgrade», которая входит в комплект ПО для программирования системы «LDK PC Admin»

### [Пример]



Рисунок 2.19.1 Подключение системы LDK для модернизации ПО МРВ.

### 2.19.1. По линиям ISDN

#### Описание

Программное обеспечение центрального процессора MPB системы LDK может быть обновлено по линиям ISDN.

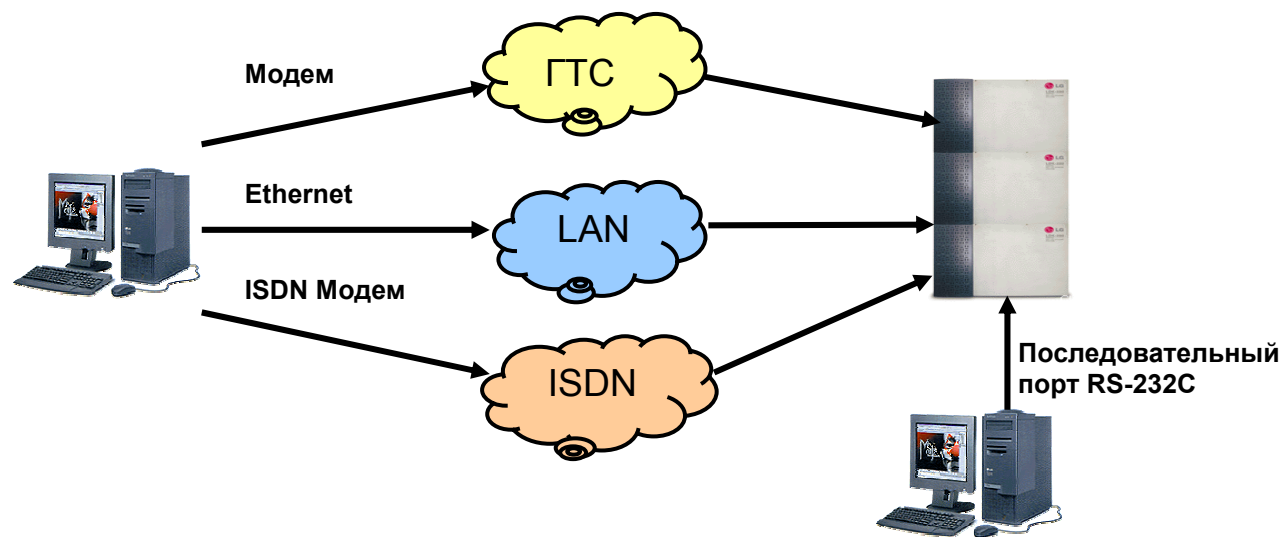
#### Использование

1. Установите и настройте ISDN модем.
2. Запустите программу «LDK Upgrade».
3. Выберите соответствующий тип системы LDK.

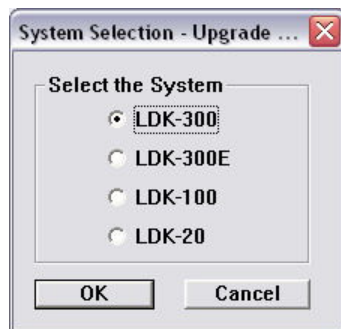

4. Выберите тип соединения «ISDN Connection».

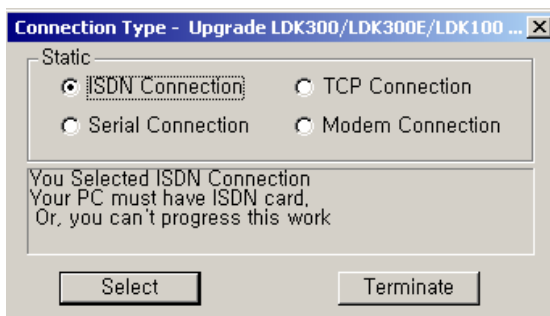

5. Введите номер для вызова, путь к файлу прошивки и пароль программирования системы.

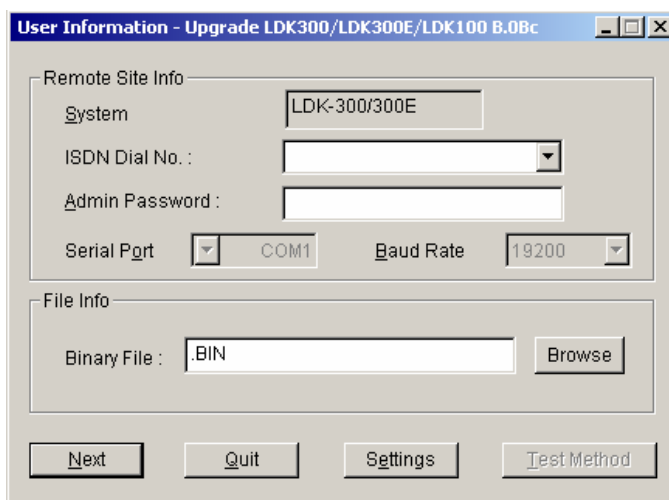

6. Нажмите кнопку «Start». Процесс передачи файла прошивки для обновления будет динамически отображаться на экране. В течение процесса передачи система обслуживает



вызовы в нормальном режиме.

7. При успешном окончании передачи файла система останавливает обработку вызовов, стирает старое содержимое микросхем FLASH и программирует их, используя полученный файл прошивки. По окончании процесса прошивки микросхем система автоматически выполняет перезагрузку и возвращается к нормальной работе с обновленной версией ПО.

### **Условия**

---

1. Для выполнения обновления ПО необходимо установить модуль динамической памяти на процессор (SDMU32 или SDMU-A – для LDK300/300E и DMEMU – для LDK100).
2. ISDN модем должен поддерживать интерфейс CAPI (Common-ISDN Application Programming Interface) версии 2.0. Кроме того, файл CAPI2032.DLL должен находиться в директории System (если драйвер CAPI для Windows нормально установлен).
3. Для приема вызова из городской сети достаточно назначить вызов в Таблице DID на любого абонента, кроме ISDN-абонента. При соединении в сообщении «SETUP» передается информация о цифровом вызове 64 кБит, по которой система определяет необходимость подключения к МРВ для программирования или обновления ПО.
4. Если соединение оборвалось в процессе обновления, запустите процесс заново. Если линия корректно разъединилась, то новое соединение будет установлено немедленно.
5. Если процесс передачи файла завершился неудачно, Вы можете попытаться запустить весь процесс заново. Пока процесс передачи файла не завершится корректно, какие-либо действия по обновлению на плате МРВ не выполняются.
6. После получения файла прошивки система проверяет его целостность. Если передача не была успешной, или у Вас на компьютере хранится испорченный файл, процесс обновления не будет запущен.

**2.19.2. По сети LAN Ethernet**

**Описание**

Программное обеспечение центрального процессора MPB системы LDK может быть обновлено по сети Ethernet с использованием протокола TCP/IP.

**Использование**

1. Настройте IP адрес для MPB и подключите систему к сети Ethernet.
2. Запустите программу «LDK Upgrade».
3. Выберите соответствующий тип системы LDK.

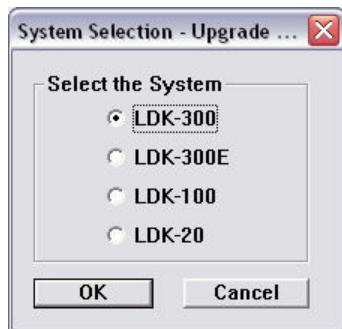

4. Выберите тип соединения «TCP Connection».

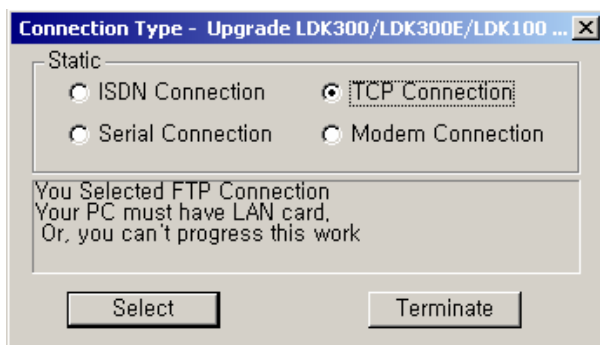

5. Введите IP адрес, путь к файлу прошивки и пароль программирования системы.

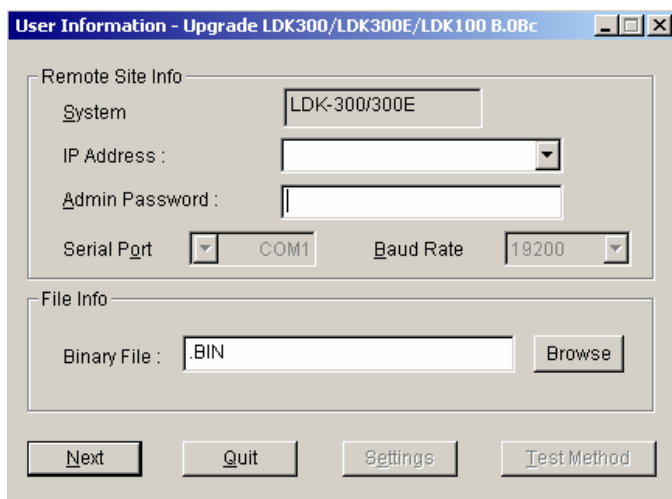

6. Нажмите кнопку «Start». Процесс передачи файла прошивки для обновления будет динамически отображаться на экране. В течение процесса передачи система обслуживает вызовы в нормальном режиме.
7. При успешном окончании передачи файла система останавливает обработку вызовов, стирает старое содержимое микросхем FLASH и программирует их, используя полученный файл прошивки. По окончании процесса прошивки микросхем система автоматически выполняет перезагрузку и возвращается к нормальной работе с обновленной версией ПО.

### **Условия**

---

1. Для выполнения обновления ПО необходимо установить модуль динамической памяти на процессор (SDMU32 или SDMU-A – для LDK300/300E и DMEMU – для LDK100).
2. Если соединение оборвалось в процессе обновления, запустите процесс заново.
3. Если процесс передачи файла завершился неудачно, Вы можете попытаться запустить весь процесс заново. Пока процесс передачи файла не завершится корректно, какие-либо действия по обновлению на плате MPB не выполняются.
4. После получения файла прошивки система проверяет его целостность. Если передача не была успешной, или у Вас на компьютере хранится испорченный файл, процесс обновления не будет запущен.

### **Программирование**

---

- Настройки IP порта на MPB : **3.2.8 (Программа 108)**

### 2.19.3. Через последовательный порт (COM-port)

#### Описание

Программное обеспечение центрального процессора MPB системы LDK может быть обновлено через порт RS-232C при непосредственном подключении компьютера к системе.

#### Использование

1. Подключите компьютер к системе LDK кабелем RS-232C.
2. Запустите программу «LDK Upgrade».
3. Выберите соответствующий тип системы LDK.

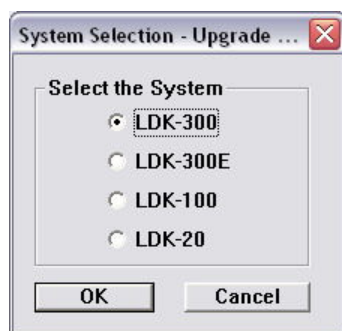

4. Выберите тип соединения «Serial Connection».

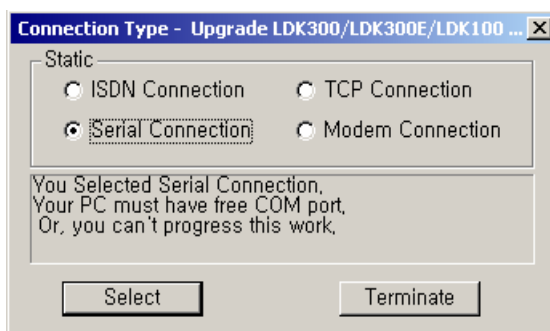

5. Введите номер ком-порта, скорость передачи, путь к файлу прошивки и пароль программирования системы.

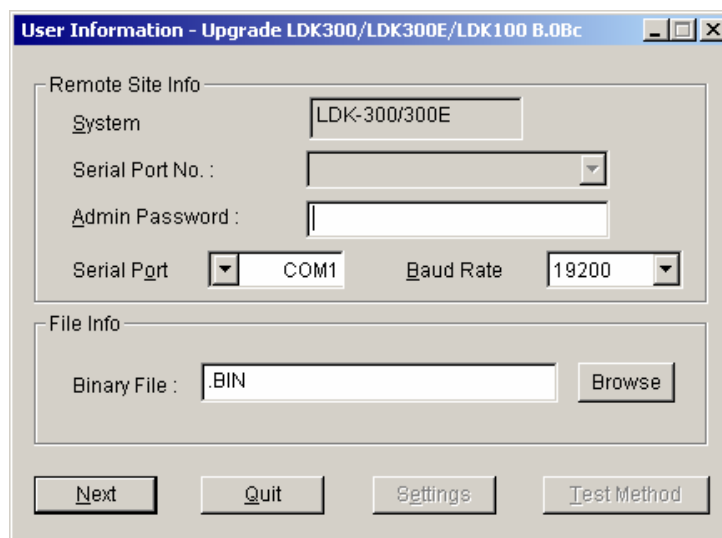

6. Нажмите кнопку «Start». Процесс передачи файла прошивки для обновления будет динамически отображаться на экране. В течение процесса передачи система обслуживает вызовы в нормальном режиме.
7. При успешном окончании передачи файла система останавливает обработку вызовов, стирает старое содержимое микросхем FLASH и программирует их, используя полученный файл прошивки. По окончании процесса прошивки микросхем система автоматически выполняет перезагрузку и возвращается к нормальной работе с обновленной версией ПО.

### **Условия**

---

1. Кабель должен быть подключен к порту COM 2 на MPB. Для уменьшения времени передачи файла настройте скорость порта в системе LDK и на компьютере на максимальное значение 57600 кБ/с.
2. Для выполнения обновления ПО необходимо установить модуль динамической памяти на процессор (SDMU32 или SDMU-A – для LDK300/300E и DMEMU – для LDK100).
3. Если соединение оборвалось в процессе обновления, запустите процесс заново. Если линия корректно разъединилась, то новое соединение будет установлено немедленно.
4. Если процесс передачи файла завершился неудачно, Вы можете попытаться запустить весь процесс заново. Пока процесс передачи файла не завершится корректно, какие-либо действия по обновлению на плате MPB не выполняются.
5. После получения файла прошивки система проверяет его целостность. Если передача не была успешной, или у Вас на компьютере хранится испорченный файл, процесс обновления не будет запущен.

### **Программирование**

---

- Настройки порта RS-232C : **4.4.15 (Программа 174)**

## 2.19.4. Через модем

### Описание

Программное обеспечение центрального процессора MPB системы LDK может быть обновлено через аналоговый модем. При этом требуется установка модуля модема в систему.

### Использование

1. Запустите программу «LDK Upgrade».
2. Выберите соответствующий тип системы LDK.



3. Выберите тип соединения «Modem Connection».

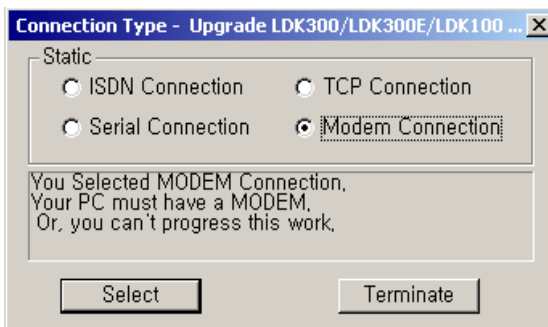

4. Введите номер для вызова, путь к файлу прошивки и пароль программирования системы.

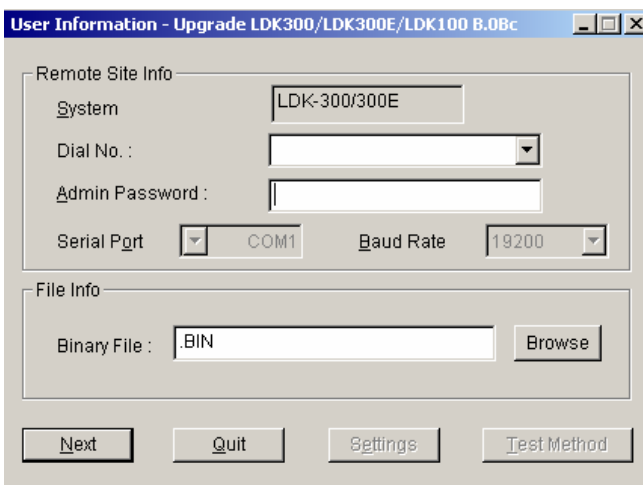

5. Нажмите кнопку «Start». Процесс передачи файла прошивки для обновления будет динамически отображаться на экране. В течение процесса передачи система обслуживает вызовы в нормальном режиме.

6. При успешном окончании передачи файла система останавливает обработку вызовов, стирает старое содержимое микросхем FLASH и программирует их, используя полученный файл прошивки. По окончании процесса прошивки микросхем система автоматически выполняет перезагрузку и возвращается к нормальной работе с обновленной версией ПО.

### **Условия**

---

1. Для выполнения обновления ПО через модем требуется установка модуля модема в систему. (LDK300-MODU – для LDK300/300E и LDK100-MODU – для LDK100)
2. Для выполнения обновления ПО необходимо установить модуль динамической памяти на процессор (SDMU32 или SDMU-A – для LDK300/300E и DMEMU – для LDK100).
3. Если соединение оборвалось в процессе обновления, запустите процесс заново. Если линия корректно разъединилась, то новое соединение будет установлено немедленно.
4. Если процесс передачи файла завершился неудачно, Вы можете попытаться запустить весь процесс заново. Пока процесс передачи файла не завершится корректно, какие-либо действия по обновлению на плате MPB не выполняются.
5. После получения файла прошивки система проверяет его целостность. Если передача не была успешной, или у Вас на компьютере хранится испорченный файл, процесс обновления не будет запущен.

### **Программирование**

---

- Настройка модуля модема (Modem ASC Device) : **4.4.11 (Программа 170)**

## Глава 3. Системное программирование

Данная глава состоит из следующих разделов:

- Подготовка к программированию
- Назначение клавиш
- Вход в режим программирования
- Процедура сохранения введенных данных
- Перезагрузка системы

### 3.1. Подготовка к программированию

Возможны два способа программирования системы:

- ✓ С компьютера с использованием программы «PC Admin»
- ✓ С цифрового аппарата (этот способ рассматривается в данном руководстве).

Все пункты программы выполняются на цифровом аппарате с номером 100 (порт абонента с номером 00). Использование аппаратов LKD-30LD, KD-36LD, 2/8-кнопочных цифровых телефонов и IP телефонов невозможно.

Могут быть назначены и другие аппараты, с которых возможно системное программирование (Программа 113 – ПК 1), но в данный момент времени возможно программирование только с одного аппарата.

В режиме программирования назначение всех клавиш отлично от использовавшегося в обычном режиме. Клавиши наборного поля используются для ввода номеров программ и числовых данных. Программируемые клавиши используются для перехода к следующим пунктам конкретных программ и для ввода данных. Иногда клавиши **[SPEED]** и «\*» используются для удаления данных или для индикации окончания ввода данных, а клавиша **[REDIAL]** – для удаления последней введенной цифры или символа.



### 3.2. Назначение клавиш

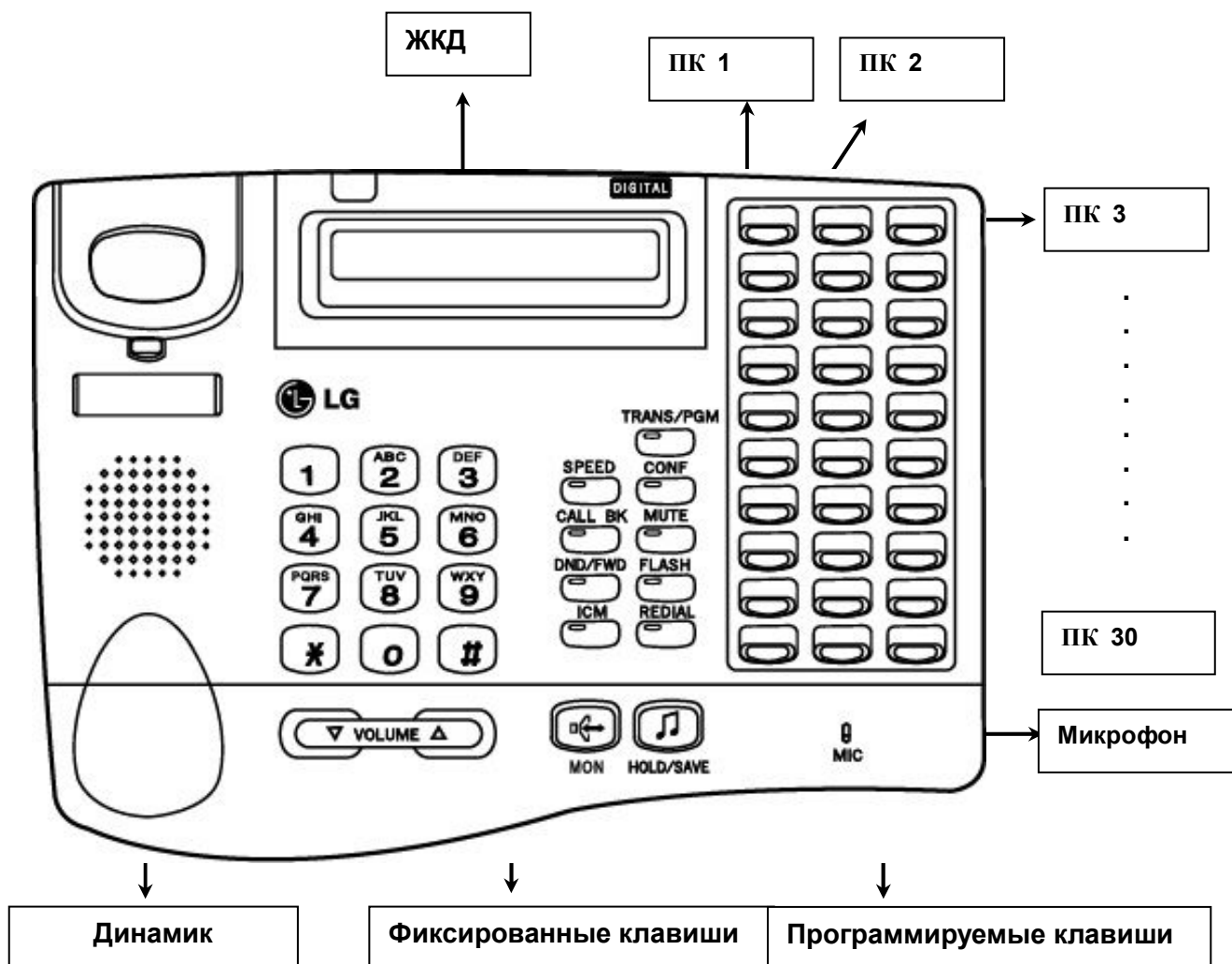

#### Описание клавиш цифрового аппарата LKD-30D.

К системе LDK могут быть подключены различные цифровые аппараты. Данная модель LKD-30D – наиболее удобная для объяснения расположения клавиш. Детальная информация о цифровых аппаратах содержится в Руководстве пользователя цифрового аппарата и в Руководстве по установке системы LDK.

### **3.3. Вход в режим программирования**

1. На аппарате администратора (абонент 100) снимите трубку или нажмите клавишу **[MON]**.
2. Нажмите клавишу **[TRANS/PGM]** и наберите «\*#» (Вы услышите подтверждающий сигнал).
  - При необходимости введите пароль – аппарат перейдет в режим программирования (Вы услышите подтверждающий сигнал).
3. Вход в каждую программу осуществляется нажатием клавиши **[TRANS/PGM]** и набором трехзначного номера программы. В случае ошибочного набора нажатие клавиши **[TRANS/PGM]** приведет к возврату в предыдущее состояние. После нажатия клавиши **[TRANS/PGM]** на дисплее появляется надпись:

**ENTER Программа NUMBER  
Введите номер программы**

**Примечание:**

1. Шаг 2, «**[TRANS/PGM]+\*+#**» опущен при описании процедур программирования в главах 3 и 4.
2. Для возврата к исходным значениям нажмите клавишу **[CONF]** – это приведет к удалению введенных Вами данных.

### **3.4. Процедура сохранения введенных данных**

**Для сохранения введенных данных нажмите клавишу [HOLD/SAVE].**

Если все данные были введены правильно, после нажатия клавиши **[HOLD/SAVE]** Вы услышите подтверждающий сигнал. В случае какой-либо ошибки Вы услышите сигнал ошибки и введенные данные не будут сохранены в оперативной памяти.

### **3.5. Перезагрузка системы**

Для перезагрузки системы введите номер программы 450 – ПК 15 и нажмите клавишу **[HOLD/SAVE]**.

### **3.6. Базовое программирование**

В данном разделе описывается базовое программирование системы. После первоначального запуска необходимо произвести основные назначения (код страны, тип плана нумерации, назначение слотов), без которых система не сможет правильно функционировать.

### **Первоначальный запуск**

- (1) Установите переключатель SW3-8 на плате MPB в положение «ON» (вправо).
- (2) Назначьте код страны «7» (Программа 100 – ПК 1) и перезагрузите систему (Программа 450 – ПК 15). Произойдет автоматическая инициализация системы и назначение слотов для всех установленных плат.
- (3) Установите переключатель SW3-8 на плате MPB в положение «OFF» (влево).
- (4) Если конфигурация будет отличаться от определенной автоматически, проведите назначение слотов вручную (Программы 101, 102 и 103)
- (5) Назначьте IP адрес платы MPB (Программа 108).
- (6) Перезагрузите систему (Программа 450 – ПК 15).
- (7) Задайте тип плана набора (Программа 104)
- (8) При необходимости измените номера абонентов и коды функций (Программы 105, 106, 107, 109).

### **Код страны (Программа 100)**

Исходно: 82 (Корея) – введите 7 (СНГ - CIS)

При необходимости изменения кода страны используйте Программу 100.

**Примечание:** При изменении кода страны выполняется инициализация всех данных.

### **Назначение слотов (Программа 101)**

Для нормального функционирования системы платы внешних линий, внутренних абонентов, беспроводных абонентов DECT, голосовой почты должны быть зарегистрированы в Программе 101.

Если переключатель SW3-8 на плате MPB установлен в правое положение (находится в положении «ON»), платы регистрируются автоматически в процессе инициализации станции.

### **Назначение количества номеров беспроводных абонентов DECT (Программа 102)**

Количество номеров беспроводных абонентов DECT может быть назначено в диапазоне 008 – 192 с кратностью 8:

LDK-300/300E : 008~192

LDK-100 : 08~80 .

### **Назначение логических слотов (Программа 103)**

Если выполнена инициализация системы, каждой плате автоматически назначается номер слота по порядку. Для удобства использования возможно переназначение порядковых номеров слотов.

Например, если плата внешних линий ISDN установлена в слот 2, а плата LCOB – в слот 3, внешняя линия 001 будет линией ISDN. Но если изменить порядок расположения слотов на обратный, линия 001 будет двухпроводной внешней линией.

### **План набора (Программы 104/105/106/107)**

Номера абонентов, коды доступа к внешним линиям и коды функций имеют исходные значения в соответствии с выбранным типом плана набора. При необходимости, Вы можете изменить их.

Коды функций, коды доступа к внешним линиям и номера абонентов могут иметь длину от 1 до 4 цифр. Все коды должны быть уникальны. Так, не допускается одновременное назначение кодов «534» и «53».



### **Настройки IP для MPB (Программа 108)**

Настройки IP для MPB (IP адрес, адрес шлюза и маска подсети) необходимы для удаленного администрирования системы.

### 3.6.1. Код страны и Имя сайта (Location Program) – Программа 100

#### ПРОЦЕДУРА



##### 3.6.1.1 Код страны (Nation Code)

 + 100 +  + Введите код страны + 
  
 (Номер программы)

Переключатель SW3-8 на плате MPB должен быть установлен в положение «On»

Страна	Код	Страна	Код	Страна	Код
Америка	1	Аргентина	54	Австралия	61
Бахрейн	973	Бангладеш	880	Бельгия	32
Боливия	591	Бразилия	55	Бруней	673
Бирма	95	Камерун	237	Чили	56
Китай (Тайвань)	886	<b>СНГ (CIS)</b>	<b>7</b>	Колумбия	57
Коста Рика	506	Кипр	357	Чехия	42
Дания	45	Эквадор	593	Египет	20
Сальвадор	503	Эфиопия	251	Фуджи	679
Финляндия	358	Франция	33	Габон	241
Германия	49	Гана	233	Греция	30
Гуам	671	Гватемала	502	Гвиана	592
Гаити	509	Гондурас	504	Гон Конг	852
Индия	91	Индонезия	62	Иран	98
Ирак	964	Ирландия	353	Израиль	972
Италия	39	Япония	81	Иордания	962
Кения	254	Корея	82	Кувейт	965
Либерия	231	Ливия	218	Люксембург	352
Малайзия	60	Мальта	356	Мексика	52
Монако	377	Марокко	212	Голландия	31
Новая Зеландия	64	Нигерия	234	Норвегия	47
Оман	968	Пакистан	92	Панама	507
Папуа Новая Гвинея	675	Парагвай	595	Перу	51
Филиппины	63	Португалия	351	Катар	974
Саудовская Аравия	966	Сенегал	221	Сингапур	65
Южная Африка	27	Испания	34	Шри Ланка	94
Свазиленд	268	Швеция	46	Швейцария	41
TELKOM в ЮАР	*27	Таиланд	66	Тунис	216
Турция	90	О.А.Е.	971	Великобритания	44
Уругвай	598	Венесуэла	58	Йемен	967

### 3.6.1.2 Имя сайта (Site Name)



 + 100 +  + Введите имя сайта + 
  
 (Номер программы) (Максимум 23 символа) HOLD/SAVE



Q - 11 Z - 12 . - 13 1 - 10	A - 21 B - 22 C - 23 2 - 20	D - 31 E - 32 F - 33 3 - 30
G - 41 H - 42 I - 43 4 - 40	J - 51 K - 52 L - 53 5 - 50	M - 61 N - 62 O - 63 6 - 60
P - 71 R - 72 S - 73 Q - 7* 7 - 70	T - 81 U - 82 V - 83 8 - 80	W - 91 X - 92 Y - 93 Z - 9# 9 - 90
Пробел - *1 : - *2 , - *3	0 - 00	#

. - 13 1 - 10	A - 21 Б - 22 В - 23 Г - 24 2 - 20	Д - 31 Е - 32 Ж - 33 З - 34 3 - 30
И - 41 Й - 42 К - 43 Л - 44 4 - 40	М - 51 Н - 52 О - 53 П - 54 5 - 50	Р - 61 С - 62 Т - 63 У - 64 6 - 60
Ф - 71 Х - 72 Ц - 73 Ч - 74 7 - 70	Ш - 81 Щ - 82 Ъ - 83 Ы - 84 8 - 80	Ь - 91 Э - 92 Ю - 93 Я - 94 9 - 90
Пробел - *1 : - *2 , - *3	0 - 00	( - #1 ) - #2 - - #3

### 3.6.2. Назначение слотов (Rack Slot Assignment) – Программа 101

#### ПРОЦЕДУРА



 + 101 + Номер слота +  + Код платы (2 цифры)  
 Номер программы

+  + Количество каналов (2 цифры) +   
 В случае платы PRIB, возможно назначение количества каналов

Тип	Код	Тип	Код	Тип	Код	Тип	Код
DTIB12	11	PRIB	31	STIB	51	VMIB	61
DTIB24	12	BRIB	32			MISB	71
SLIB6	13	LCOB4	33				
SLIB12	14	LCOB8	34				
WTIB	15	DIDB	35				
SLIB2E	16	BWDIDB	36				
DSIB	18	TLIB	37				
		EMIB	38				
CSLIB12	19	AC15	39				
		DCOB	40				
		VOIB	41				
		NPRIB	42(LDK-100)				
		NBRIB(8)	43(LDK-100)				
		NBRIB(4)	44(LDK-100)				
		CLCOB8	45				
		RDIB	46				
		EMIB8	47				
		CLCOB4	49				

### 3.6.3. Назначение количества номеров беспроводных абонентов DECT – Программа 102

#### ПРОЦЕДУРА



 + 102 + Количество номеров беспроводных абонентов DECT (Кратность: 8) +   
 (Номер программы)

**Диапазон:**  
 008~192(LDK-300/300E)  
 08~80(LDK-100)

**3.6.4. Назначение логических слотов – Программа 103**



**ПРОЦЕДУРА**

**3.6.4.1. Платы внешних линий (COL)**

 + 103 +  + Список номеров слотов +   
 (Номер программы)



**Диапазон:**  
 LDK-300E : 01~54, 99  
 LDK-300 : 01~27, 99  
 LDK-100 : 01~12, 99

**3.6.4.2. Платы абонентов (STA)**

 + 103 +  + Список номеров слотов +   
 (Номер программы)

**Диапазон:**  
 LDK-300E : 01~54, 99  
 LDK-300 : 01~27, 99  
 LDK-100 : 01~12, 99

**3.6.4.3. Платы голосового сервиса (VMIB)**

 + 103 +  + Список номеров слотов плат VMIB/AAIB +   
 Номер программы

**Диапазон:**  
 LDK-300E : 01~54 (до 3-х плат)  
 LDK-300 : 01~27 (до 3-х плат)  
 LDK-100 : 01~12 (до 2-х плат)

**Примечания:**

1. Виртуальный слот «99» обозначает все порты системы, использующиеся для обслуживания абонентов и внешних линий на устройствах RSG и IP аппаратов. Максимально доступное количество устройств RSG и IP аппаратов назначается в Программе 381.
2. Пример распределения номеров при использовании 2-х устройств RSG и 2-х IP аппаратов:

maint> bs remote

RSG/IP VOIB		Channel No				
-----		-----				
4		2				
STN	TYPE	STATUS	BTNS	LCD		
-----	-----	-----	-----	-----		
112	Keyset	OOS	0	N	- RSG 01 - аналоговый порт	
113	SLT DTMF	OOS	0	N	- RSG 01 - цифровой порт	
114	Keyset	OOS	0	N	- RSG 02 - аналоговый порт	
115	SLT DTMF	OOS	0	N	- RSG 02 - цифровой порт	
116	IP KTU	OOS	0	N	- IP аппарат 01	
117	IP KTU	OOS	0	N	- IP аппарат 02	
CO	CO LINE TYPES	PULSE/DTMF	CO/PBX	STATUS		
-----	-----	-----	-----	-----		
08	Normal CO	DTMF	CO	co out svc	- RSG 01 - CO линия	
09	Normal CO	DTMF	CO	co out svc	- RSG 02 - CO линия	



### 3.6.5. Тип плана набора – Программа 104

#### Описание

Существует 8 типов плана набора. Диапазон номеров абонентов для Программы 105 описан в приведенной ниже таблице. Изменения в Назначаемых кодах функций (Программы 106, 107 и 109), приведены в таблице в Разделе 5.3.6.

#### Процедура

TRANS/PGM



+ 104 + Выберите тип плана набора (1 цифра)

(Номер программы)

(Диапазон : 1~8)





HOLD/SAVE

#### Диапазон номеров абонентов для каждого типа плана набора

ПК	Тип	Диапазон номеров внутренних абонентов (исходно)			Исходно	Доступный диапазон номеров внутренних абонентов
		LDK-300E	LDK-300	LDK-100		
1	1	1000 – 1599	100 – 399	100 – 227	Тип 1	100 – 499
2	2	1000 – 1599	100 – 399	100 – 227		100 – 799
3	3	1000 – 1599	100 – 399	100 – 227		100 – 499
4	4	7000 – 7599	700 – 999	7700 – 7827		700 – 999
5	5	2000 – 2599	200 – 499	200 – 327		100 – 499
6	6	10 – 79	10 – 79	10 – 79		10 – 79
7	7	1000 – 1299	100 – 299	100 – 227		100 – 299
8	8	1000 – 1599	100 – 399	100 – 227		100 – 999

### 3.6.6. Номера абонентов – Программа 105

#### Процедура

**TRANS/PGM** + 105 + Диапазон абонентов +   
 (Номер программы)      Наберите два номера абонентов – начало и конец диапазона

000	001	002	003
100	101	102	103

#### [TRANS/PGM] + 105.

Назначение номеров абонентов. Вы видите 4 номера абонентов и соответствующие им номера портов. Номера абонентов могут быть двух-, трех- и четырехзначными. Возможны два способа изменения номеров абонентов:

000	001	002	003
250	259		

- (1) Наберите два номера абонентов – начало и конец диапазона (например, 250 – 259). Вы увидите на дисплее введенные значения. Нажмите клавишу **[HOLD/SAVE]** – номера абонентов изменятся на вновь введенные.

000	001	002	003
100	400	102	103

- (2) Нажмите одну из программируемых клавиш 1-4 (каждая клавиша 1-4 соответствует назначению номера одного из четырех абонентов, выведенных в данный момент на дисплей) – ее индикатор загорится. Наберите новый номер абонента и нажмите клавишу **[HOLD/SAVE]** или нажмите другую клавишу для назначения нового номера другому абоненту без изменения номера предыдущего абонента (индикатор нажатой клавиши загорится).

Для изменения номеров следующих четырех абонентов нажмите клавишу **[▼]**. Для изменения номеров предыдущих четырех абонентов нажмите клавишу **[▲]**.

Для удаления всех номеров абонентов нажмите клавиши **[SPEED]** и **[HOLD/SAVE]** – все номера абонентов будут удалены.



**3.6.7. Назначаемые коды функций А,В,С – Программы 106,107,109**



**Описание**

Функция активируется набором соответствующего кода.

**ПРОЦЕДУРА**

 + 106 + Нажмите Программируемую клавишу + Введите код +   
 (Номер программы) (Диапазон: ПК1~ПК24) (Таблица 3.6.7.1)

 + 107 + Нажмите Программируемую клавишу + Введите код +   
 (Номер программы) (Диапазон: ПК1~ПК22) (Таблица 3.6.7.2)

 + 109 + Нажмите Программируемую клавишу + Введите код +   
 (Диапазон: ПК1~ПК6) (Таблица 3.6.7.3)

**Таблица 3.6.7.1 Назначаемые коды функций А (Программа 106)**

ПК	Описание	Исходные значения (для 1-го типа плана набора)
1	Диапазон пилотных номеров групп абонентов	620 – 667 : LDK-300/300E 620 – 634 : LDK-100
2	Диапазон номеров зон внутреннего оповещения	501 – 530 : LDK-300/300E 501 – 515 : LDK-100
3	Вызов всех зон внутреннего оповещения	543
4	Ответ на оповещение	544
5	Вызов зоны внешнего оповещения - 1	545
6	Вызов зоны внешнего оповещения - 2	546
7	Вызов зоны внешнего оповещения - 3	547
8	Вызов всех зон внешнего оповещения	548
9	Вызов всех зон внутреннего и внешнего оповещения	549
10	Вывод кода учета в детальный протокол соединений	550
11	Flash-команда для внешней линии	551
12	Повтор последнего набранного номера с аналогового аппарата	552
13	Режим «Не беспокоить» (Включение/Выключение)	553
14	Автоматическая переадресация	554
15	Код доступа к функции сохранения номера для персонального ускоренного набора	555
16	Ожидающее сообщение/Внутренний автодозвон	556
17	Ответ на Ожидающее сообщение/Внутренний автодозвон	557

18	Код доступа к функции ускоренного набора	558
19	Отмена режимов «Не беспокоить»/ Автоматическая переадресация/ Предустановленное сообщение об отсутствии	559
20	Системное удержание	560
21	Сохранение настроек абонента во временном буфере (Backup STA Relocation)	561
22	Извлечение сохраненных настроек из временного буфера (взаимное перемещение абонентов) (Retrieve STA Relocation)	562
23	Режим настройки параметров для аналоговых абонентов (SLT Program Mode Select)	563
24	Перенаправление вызова из очереди ACD группы	564

**Таблица 3.6.7.2. Назначаемые коды функций В (Программа 107)**

ПК	Описание	Исходное значение (для плана набора типа 1)
1	Отключение аварийной сигнализации (Alarm Reset)	565
2	Перехват вызова в группе	566
3	Режим «Не беспокоить» для группы приема вызовов (Hunt Group DND)	568
4	Универсальный ночной ответ	569
5	Диапазон зон парковки вызова	601 – 619 : LDK-300/300E 601 – 610 : LDK-100
6	Прямой перехват вызова	7
7	Доступ к группе внешних линий	801 – 872 : LDK-300/300E 801 – 824 : LDK-100 (8 + номер группы внешних линий)
8	Доступ к конкретной внешней линии	88001 – 88400 : LDK-300E 88001 – 88200 : LDK-300 8801 – 8840 : LDK-100 (88 + Номер внешней линии)
9	Доступ к соединительным линиям (Tie Routing Access)	8901
10	Возврат к внешней линии (из доступной группы линий), находящейся в режиме удержания	8*
11	Возврат к конкретной внешней линии, находящейся в режиме удержания	(8# + номер внешней линии) 8#001 – 8#400 : LDK-300E 8#001 – 8#200 : LDK-300 8#01 – 8#40 : LDK-100
12	Доступ к свободной линии из первой доступной группы внешних линий	9
13	Вызов оператора	0
14	Открывание двери – 1	#*1
15	Открывание двери – 2	#*2

16	Открывание двери – 3	#*3
17	Открывание двери – 4	#*4
18	Открывание двери – 5	#*5
19	Открывание двери – 6	#*6
20	Открывание двери – 7	#*7: Только для LDK-300/300E
21	Установка ожидающего сообщения от внешней голосовой почты	*8
22	Отмена ожидающего сообщения от внешней голосовой почты	*9



**Таблица 3.6.7.3. Назначаемые коды функций С (Программа 109)**

ПК	Описание	Исходное значение (для плана набора типа 1)
1	Запрос MCID (Malicious Caller ID request)	*0
2	Открытие двери 1 на RSG (RSG Door Open 1)	*1
3	Открытие двери 2 на RSG (RSG Door Open 2)	*2
4	Вход в открытую конференцию	57
5	Вход в вызываемую конференцию-оповещение для аналогового абонента	58
6	Увеличение Таймера неконтролируемой конференции	##

### 3.6.8. Настройки IP для MPB – Программа 108



#### Процедура

#### 3.6.8.1. Имя для IP сети (IP Name)

 + 108 +  + Введите код +   
 (Номер программы) (16 символов)



. – 13	A – 21	D – 31
Q – 11	B – 22	E – 32
Z – 12	C – 23	F – 33
1 – 10	2 – 20	3 – 30
G – 41	J – 51	M – 61
H – 42	K – 52	N – 62
I – 43	L – 53	O – 63
4 – 40	5 – 50	6 – 60
P – 71	T – 81	W – 91
R – 72	U – 82	X – 92
S – 73	V – 83	Y – 93
Q – 7*	8 – 80	Z – 9#
7 – 70	9 – 90	
*1-Blank	0 – 00	#
*2 - :		
*3 - ,		

#### 3.6.8.2. IP адрес MPB (Server IP Address)



 + 108 +  + Введите IP адрес +   
 (Номер программы) (12 цифр, в качестве точки используйте «#»)

#### 3.6.8.3. IP адрес CLI (CLI IP Address)



(не используется)

 + 108 +  + Введите IP адрес +   
 (Номер программы) (12 цифр, в качестве точки используйте «#»)

#### 3.6.8.4. Адрес шлюза (Gateway Address)

 + 108 +  + Введите IP адрес +   
 (Номер программы) (12 цифр, в качестве точки используйте «#»)

#### 3.6.8.5. Маска подсети (Subnet Mask)

 + 108 +  + Введите маску +   
 (Номер программы) (12 цифр, в качестве точки используйте «#»)

### 3.6.9. Атрибуты виртуального внутреннего абонента (Hot Desk Agent Attribute) – Программа 250

#### Процедура

#### 3.6.9.1. Назначение количества агентов (Number of Agent)

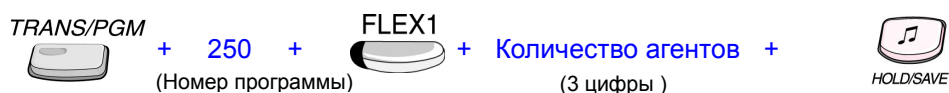

#### 3.6.9.2. Просмотр назначенного количества агентов (View Agent Range)

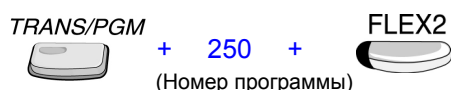

#### 3.6.9.3. Таймер автоматического выхода (Automatic Logout Timer)

Определяет таймер автоматического выхода агента при отсутствии с его стороны каких-либо действий. Если назначено значение 00, автоматический выход не выполняется.

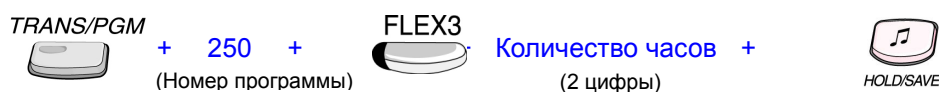



## Глава 4. Системное программирование

### ➤ Вход в режим программирования

1. На аппарате администратора (абонент 100) снимите трубку или нажмите клавишу **[MON]**.
2. Нажмите клавишу **[TRANS/PGM]** и наберите «\* #» (Вы услышите подтверждающий сигнал).
  - При необходимости введите пароль – аппарат перейдет в режим программирования (Вы услышите подтверждающий сигнал).
3. Вход в каждую программу осуществляется нажатием клавиши **[TRANS/PGM]** и набором трехзначного номера программы. В случае ошибочного набора нажатие клавиши **[TRANS/PGM]** приведет к возврату в предыдущее состояние. После нажатия клавиши **[TRANS/PGM]** на дисплее появляется надпись:

**ENTER PGM NUMBER**

Примечание:

1. Шаг 2, «**[TRANS/PGM]** + \* + #» опущен при описании процедур программирования в главах 3 и 4.
2. Для возврата к исходным значениям нажмите клавишу **[CONF]** – это приведет к удалению введенных Вами данных.

### ➤ Диапазоны внутренних абонентов, внешних линий и групп внешних линий:

Система	Диапазон номеров внутренних абонентов	Диапазон номеров внешних линий	Диапазон групп внешних линий	Примечания
LDK-300E	1000 ~ 1599	001 – 400	01 – 73	
LDK-300	100 ~ 399	001 – 200	01 – 73	
LDK-100	100 ~ 227	01 – 40	00 – 25	

Эта таблица часто используется при программировании системы.  
При вводе каждого диапазона сверяйтесь с этой таблицей.

### 4.1. Настройки параметров абонентов

Администратор системы может произвести настройку параметров каждого абонента. Для этого необходимо ввести номер программы, диапазон абонентов и назначить требуемое значение параметра.

### **4.1.1. Тип аппарата абонента и тип раскладки клавиатуры консоли – Программа 110**

#### **4.1.1.1. Назначение типа аппарата абонента (Station ID Assignment)**

##### **Описание**

В программе 110 – ПК 1 назначается тип аппарата для каждого абонента (исходно: обычный цифровой/обычный аналоговый).

##### **Процедура**

 TRANS/PGM 110 + Диапазон абонентов +  FLEX1 01(тип аппарата) +  HOLD/SAVE

##### **Тип аппарата(LDK-300/300E)**

- 01 : Цифровой (DKTU)
- 10 : Домофон (ICM BOX)
- 11 : Беспроводная трубка
- 12 : Аналоговый тональный
- 13 : Аналоговый импульсный
- 14 : Аналоговый тональный с лампой индикации вызова
- 15 : Аналоговый импульсный с лампой индикации вызова
- 16 : Аппарат ISDN

##### **Тип аппарата(LDK100)**

- 01 : Цифровой (DKTU)
- 05 : Домофон (ICM BOX)
- 06 : Беспроводная трубка
- 07 : Аналоговый тональный
- 08 : Аналоговый импульсный
- 09 : Аналоговый тональный с лампой индикации вызова
- 10 : Аналоговый импульсный с лампой индикации вызова
- 11 : Аппарат ISDN

### 4.1.1.2. Назначение типа раскладки клавиатуры консоли (DSS/DLS MAP ID Assignment)

#### Описание

Для использования клавиш консоли необходимо назначить тип раскладки ее клавиатуры и задать номер абонента, с которым она должна функционировать. Тип раскладки клавиатуры консолей, подключенных к одному аппарату, должен быть различным.

#### Процедура

 · 110 + Диапазон абонентов +  02(тип раскладки клавиатуры)  
 +  + Номер абонента + 

#### Тип раскладки клавиатуры (LDK-300/300E)

- 02 : Тип раскладки 1
- 03 : Тип раскладки 2
- 04 : Тип раскладки 3
- 05 : Тип раскладки 4
- 06 : Тип раскладки 5
- 07 : Тип раскладки 6
- 08 : Тип раскладки 7
- 09 : Тип раскладки 8

#### Тип раскладки клавиатуры (LDK-100)

- 02 : Тип раскладки 1
- 03 : Тип раскладки 2
- 04 : Тип раскладки 3

Начальные конфигурации клавиш для различных типов раскладки клавиатуры консоли (Программа 110):

Параметр	Исходно	Примечание
Тип раскладки 1	Первые 12 клавиш: 1 : Принудительное подключение к разговору 2 : Оповещение по всем внутренним и внешним зонам 3 : Парковка вызова в зоне 01 4 : Группа абонентов 1 5 : Внутренний автодозвон 6 : Оповещение по всем внутренним зонам 7 : Парковка вызова в зоне 02 8 : Группа абонентов 2 9 : Перехват вызова в группе 10: Оповещение по всем внешним зонам 11: Парковка вызова в зоне 03 12: Группа абонентов 3 Остальные 36 клавиш: Абоненты 100 – 135	
Тип раскладки 2	Абоненты 136 – 183	
Тип раскладки 3	Абоненты 184 – 231 (184-227 для LDK-100)	
Тип раскладки 4	Абоненты 232 – 279	Только для системы LDK-300/300E
Тип раскладки 5	Абоненты 280 – 327	
Тип раскладки 6	Внешние линии 01 – 48	
Тип раскладки 7	Внешние линии 49 – 96	
Тип раскладки 8	Внешние линии 97 – 144	

## 4.1.2. Атрибуты абонентов – I – Программа 111



### 4.1.2.1. Автоматическое включение спикерфона (Auto Speaker Selection)

#### Описание

Если этот параметр установлен в «ON», абонент может получить доступ к внешней линии или сделать внутренний вызов с использованием клавиши DSS простым нажатием клавиши {CO} или {DSS} без предварительного нажатия клавиши [MON].

**Параметр: ON= 1 / OFF= 0**

#### ПРОЦЕДУРА

 TRANS/PGM · 111 + Диапазон абонентов + 
 
 FLEX1 0(OFF) + 
 
 HOLD/SAVE



### 4.1.2.2. Разрешение автоматической переадресации (Call Forward)

#### Описание

Если этот параметр установлен в «ON», входящий вызов может быть переадресован в соответствии с установками пользователя.

**Параметр: ON= 1 / OFF= 0**

#### ПРОЦЕДУРА

 TRANS/PGM · 111 + Диапазон абонентов + 
 
 FLEX2 0(OFF) + 
 
 HOLD/SAVE

#### Ссылки

1. Автоматическая переадресация: 2.3.1



### 4.1.2.3. Режим «Не беспокоить» (DND)

#### Описание

Если этот параметр установлен в «ON», возможно предотвращение поступления вызовов.

**Параметр: ON= 1 / OFF= 0**

#### ПРОЦЕДУРА

 TRANS/PGM · 111 + Диапазон абонентов + 
 
 FLEX3 0(OFF) + 
 
 HOLD/SAVE



#### **4.1.2.4. Защита передачи данных (Data Line Security)**

##### **Описание**

Если этот параметр установлен в «ON», подключение к разговору данного абонента и посылка на него ожидающего вызова невозможны.

**Параметр: ON= 1 / OFF= 0**

##### **ПРОЦЕДУРА**

 TRANS/PGM · 111 + Диапазон абонентов +  FLEX4 1(ON) +  HOLD/SAVE

##### **Ссылки**

1. Принудительное подключение к разговору: 2.13.4
2. Ожидающий вызов: 2.4.5



#### **4.1.2.5. Резкий сигнал аналоговому абоненту (Howling Tone to SLT)**

##### **Описание**

Если этот параметр установлен в «ON», и на аналоговом аппарате снята трубка, то через некоторое время система выдает сигнал ошибки, а если трубка не будет возвращена на место – резкий сигнал.

**Параметр: ON= 1 / OFF= 0**

##### **ПРОЦЕДУРА**

 TRANS/PGM · 111 + Диапазон абонентов +  FLEX5 0(OFF) +  HOLD/SAVE



#### **4.1.2.6. Назначение приема вызова с домофона (Intercom Box Signaling)**

##### **Описание**

Если этот параметр установлен в «ON», абонент может принимать вызов с домофона.

**Параметр: ON= 1 / OFF= 0**

##### **ПРОЦЕДУРА**

 TRANS/PGM · 111 + Диапазон абонентов +  FLEX6 1(ON) +  HOLD/SAVE



#### **4.1.2.7. Ответ без нажатия клавиш (No Touch Answer)**

##### **Описание**

Если этот параметр установлен в «ON», абонент может ответить на переведенный внешний вызов автоматически, если на его аппарате установлен тип приема внутреннего вызова Н (голосовой вызов с функцией автоответа) или Р (конфиденциальный голосовой вызов).

**Параметр: ON= 1 / OFF= 0**

##### **ПРОЦЕДУРА**

 111 + Диапазон абонентов +  0(OFF) + 

##### **Ссылки**

1. Гарнитура: 2.4.13



#### **4.1.2.8. Разрешение на проведение оповещения (Page Access)**

##### **Описание**

Если этот параметр установлен в «ON», абонент может производить оповещение.

**Параметр: ON= 1 / OFF= 0**

##### **ПРОЦЕДУРА**

 111 + Диапазон абонентов +  1(ON) + 

##### **Ссылки**

1. Функции оповещения: 2.8

#### **4.1.2.9. Тип звонкового вызова (Ring Type)**

##### **Описание**

Если это значение не равно «0», то при внутренних вызовах будет использован назначенный тип звонка. Если это значение равно «0», то при внутренних вызовах будет использован выбранный абонентом тип звонка ([TRANS/PGM] + 11).

**Значение: 0 ~ 4**

##### **ПРОЦЕДУРА**

 111 + Диапазон абонентов +  1(Тип звонкового вызова) + 

#### **4.1.2.10. Режим звонка при использовании гарнитуры (Speaker Ring)**

##### **Описание**

При использовании гарнитуры абонент может выбрать режим звонка: спикерфон, гарнитура, или и спикерфон и гарнитура.



**Параметр: S=1 / H=2 / Both=3**

S : Спикерфон

H : Гарнитура

B : И спикерфон и гарнитура

##### **ПРОЦЕДУРА**

 - 111 + Диапазон абонентов +  1(Спикерфон) + 



#### **4.1.2.11. Выключение динамика (Speakerphone)**

##### **Описание**

Если этот параметр установлен в «OFF», динамик аппарата не используется (**микрофон продолжает работать!**).

**Параметр: ON= 1 / OFF= 0**

##### **ПРОЦЕДУРА**

 - 111 + Диапазон абонентов +  0(OFF) + 

#### **4.1.2.12. Номер платы VMIB/AAIB (VMIB Slot)**

##### **Описание**

В системе может быть установлено до трех плат VMIB/AAIB. В данной программе абоненту назначается доступ к одной из плат VMIB/AAIB (вводится порядковый номер платы VMIB/AAIB: от 0 до 2).

**Значение: 0~2 (LDK-300E/300) / 0~1(LDK-100)**

##### **ПРОЦЕДУРА**

 - 111 + Диапазон абонентов +  0(Порядковый номер платы) + 

### 4.1.2.13. Номер тенантной группы (ICM Group - Intercom Tenancy Group)

#### Описание

Данная программа используется для назначения абоненту тенантной группы.

**Значение: 01~15(LDK-300/300E) / 01~05(LDK-100)**

#### ПРОЦЕДУРА

##### Тенантная группа 02

 <sup>TRANS/PGM</sup> - 111 + Диапазон абонентов +  <sup>FLEX13</sup> 02(Номер тенантной группы) +  <sup>HOLD/SAVE</sup>

#### Ссылки

1. Тенантная группа: 2.4.15



### 4.1.2.14. Сигнал ошибки для автоответчика (Error Tone for TAD)

#### Описание

Если этот параметр установлен в «ON» и в качестве аналогового аппарата используется автоответчик, то в случае, когда вызывающий абонент повесит трубку, на автоответчик вместо сигнала ошибки будет подан сигнал «Занято».

**Параметр: ON= 1 / OFF= 0**

#### ПРОЦЕДУРА

 <sup>TRANS/PGM</sup> 111 + Диапазон абонентов +  <sup>FLEX14</sup> 1(ON) +  <sup>HOLD/SAVE</sup>

### 4.1.2.15. Разрыв соединения по внешней линии при нажатии клавиши [FLASH] на аналоговом аппарате (SLT Flash Drop)

#### Описание

Если этот параметр установлен в «ON», при нажатии клавиши [FLASH] на аналоговом аппарате соединение с внешней линией будет разорвано.

**Параметр: ON= 1 / OFF= 0**

#### ПРОЦЕДУРА

 <sup>TRANS/PGM</sup> —  <sup>FLEX15</sup> 26  <sup>HOLD/SAVE</sup>



+ 111 + Диапазон абонентов + + 1(ON) +



#### **4.1.2.16. Авторизация для доступа к Внешнему LCR (Loop LCR Account Code).**

##### **Описание**

Если параметр установлен в «ON», абонент должен вводить код авторизации для использования Внешнего LCR.

**Параметр: ON=1 / OFF=0**

##### **Процедура**

TRANS/PGM  · 111 + Диапазон абонентов +  FLEX16 1(ON) +  HOLD/SAVE

##### **Процедура**

1. LCR (Маршрутизация по наименьшей стоимости) : 2.2.7
2. Код авторизации: 2.5.2.



#### **4.1.2.17. Порядок проигрывания голосовых сообщений в персональном голосовом почтовом ящике (VMIB Message Type)**

##### **Описание**

Если этот параметр установлен в «FIFO», проигрывается первое оставленное сообщение, в противном случае (положение «LIFO») проигрывается последнее оставленное сообщение.

**Параметр: FIFO=1 / LIFO=0**

##### **ПРОЦЕДУРА**

TRANS/PGM  · 111 + Диапазон абонентов +  FLEX17 1(FIFO) +  HOLD/SAVE

#### **4.1.2.18. Автоматическая переадресация на внешнюю линию (Allow Off-net FWD)**



##### **Описание**

Если этот параметр установлен в «EN», может быть использована Автоматическая переадресация на внешнюю линию.

**Параметр: DIS=1 / EN=0**

- EN : Разрешено/ DIS : Запрещено

##### **ПРОЦЕДУРА**

TRANS/PGM  · 111 + Диапазон абонентов +  FLEX18 0(Разрешено) +  HOLD/SAVE

**Ссылки**

1. Автоматическая переадресация с аналогового аппарата : **2.3.1.8**

**4.1.2.19. Разрешение на изменение типа приема внутреннего вызова (Forced Hand-Free Mode)**



**Описание**

Если этот параметр установлен в «ON», вызывающий абонент может изменить тип приема внутреннего вызова для вызываемого абонента.

**Параметр: ON=1 / OFF=0**

- ON: Разрешено / OFF: Запрещено

**ПРОЦЕДУРА**

 111 + Диапазон абонентов +  (ON) + 

**4.1.2.20 Коэффициент усиления сигнала CID CAS (CID SLT CAS GAIN)**

**Описание**

В данной программе назначается коэффициент усиления сигнала CID CAS, посылаемого аналоговым абонентам.

**Значение: 00 ~ 20**

**ПРОЦЕДУРА**

 111 + Диапазон абонентов +  05 + 

**4.1.2.21 Коэффициент усиления сигнала CID FSK (CID SLT FSK GAIN)**

**Описание**

В данной программе назначается коэффициент усиления сигнала CID FSK, посылаемого аналоговым абонентам.

**Значение: 00 ~ 20**

**ПРОЦЕДУРА**

 111 + Диапазон абонентов +  05 + 

### **4.1.2.2 Возможность передачи голосовой информации занятому абоненту (CALLER Voice Over)**

#### **Описание**

Если этот параметр установлен в «ON», данный абонент может передать голосовую информацию занятому абоненту вне зависимости от назначения Программы 113 – ПК 6.

**Параметр : ON=1/OFF=0**

#### **ПРОЦЕДУРА**



111 + Диапазон абонентов +

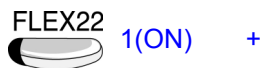

### 4.1.3. Атрибуты абонентов – II – Программа 112



#### 4.1.3.1. Предупреждающий сигнал об окончании разговора по внешней линии (CO Warning Tone)

##### Описание

Если этот параметр установлен в «ON», то в случае ограничения длительности исходящих внешних вызовов абонент получит предупреждающий сигнал об окончании разговора по истечении соответствующего таймера (Программа 180 – ПК 22).

**Параметр: ON= 1 / OFF= 0**

##### ПРОЦЕДУРА

 TRANS/PGM 112 + Диапазон абонентов + 
 
 FLEX1 1(ON) + 
 
 HOLD/SAVE

#### 4.1.3.2. Автоматическое удержание (Automatic Hold)

##### Описание

В процессе разговора с внешним абонентом пользователь может нажать клавишу другой внешней линии {CO}. Если параметр установлен в «ON», предыдущий разговор с внешним абонентом автоматически переводится в режим удержания. Для оператора исходное значение – «ON».

**Параметр: ON= 1 / OFF= 0**

##### ПРОЦЕДУРА

 TRANS/PGM 112 + Диапазон абонентов + 
 
 FLEX2 1(ON) + 
 
 HOLD/SAVE



#### 4.1.3.3. Ограничение длительности разговора по внешней линии (CO Call Time Restriction)

##### Описание

Если этот параметр установлен в «ON», исходящий внешний вызов будет автоматически прерван по истечении Таймера ограничения длительности разговора по внешней линии (Программа 180 - ПК 17).

**Параметр: ON= 1 / OFF= 0**

##### ПРОЦЕДУРА

 TRANS/PGM 112 + Диапазон абонентов + 
 
 FLEX3 1(ON) + 
 
 HOLD/SAVE



#### **4.1.3.4. Доступ к отдельной внешней линии (Individual CO Line Access)**

##### **Описание**

Если этот параметр установлен в «ENABLE», абонент может получить доступ к отдельной внешней линии набором соответствующего кода (Программа 107 - ПК 8)

**Параметр: ENABLE=1 / DISABLE=0**

##### **ПРОЦЕДУРА**

 112 + Диапазон абонентов +  0(Disable) + 



#### **4.1.3.5. Очередь на доступ к внешним линиям (CO Line Queuing)**

##### **Описание**

Если при попытке доступа к внешней линии абонент получит сигнал «Занято», он может воспользоваться функцией занятия очереди на доступ. Если данный параметр установлен в «ENABLE», при освобождении линии абонент получит обратный вызов.

**Парметр: ENABLE=1 / DISABLE=0**

##### **ПРОЦЕДУРА**

 112 + Диапазон абонентов +  0 + 

#### **4.1.3.6. Назначение клавиш внешних линий (CO PGM)**

##### **Описание**

Если данный параметр установлен в «ENABLE», абонент может сам назначать, изменять и удалять программируемые клавиши внешних линий.

**Параметр: ENABLE=1 / DISABLE=0**

##### **ПРОЦЕДУРА**

 112 + Диапазон абонентов +  (Enable) + 

##### **Ссылки**

1. Программируемые клавиши: 2.4.12

### 4.1.3.7. Приоритет обработки входящих вызовов (PLA)

#### Описание

Если параметр установлен в «ENABLE», ответ будет дан на вызов в соответствии с установленным приоритетом (Программа 173).

**Параметр: ENABLE=1 / DISABLE=0**

#### **ПРОЦЕДУРА**

TRANS/PGM 112 + Диапазон абонентов + FLEX7 0(Disable) +  HOLD/SAVE

### 4.1.3.8. Предоплаченный вызов (Prepaid Call)

#### Описание

Если этот параметр установлен в «ON», на абонента распространяется сервис предоплаченных вызовов - ограничение по стоимости разговоров. Перед отключением соединения подается предупреждающий сигнал (Программа 180 – ПК 16).

**Параметр: ON= 1 / OFF= 0**

#### **ПРОЦЕДУРА**

TRANS/PGM 112 + Диапазон абонентов + FLEX8 1(ON) +  HOLD/SAVE

### 4.1.3.9. Доступ к функциям ускоренного набора (Speed Dial Access)

#### Описание

Если этот параметр установлен в «ENABLE», абонент может пользоваться функциями системного и персонального ускоренного набора.

**Параметр: ENABLE=1 / DISABLE=0**

#### **ПРОЦЕДУРА**

TRANS/PGM 112 + Диапазон абонентов + FLEX9 0(Disable) +  HOLD/SAVE

#### Ссылки

1. Системный ускоренный набор: 2.2.8.5



### 4.1.3.10. Запись разговоров (Two Way Recording)

#### Описание

Если этот параметр установлен в «ON», абонент может производить запись разговоров в случае входящих и исходящих внешних вызовов.

**Параметр: ON= 1 / OFF= 0**

#### **ПРОЦЕДУРА**

 TRANS/PGM 112 + Диапазон абонентов +  FLEX10 1(ON) +  HOLD/SAVE

#### Ссылки

1. Запись разговоров: 2.11.3

### 4.1.3.11. Режим факса (Fax Mode)

#### Описание

Если этот параметр установлен в «ON», на абонента поступает одинарный звонок и обратного вызова на оператора не происходит.

**Параметр: ON= 1 / OFF= 0**

#### **ПРОЦЕДУРА**

 TRANS/PGM 112 + Диапазон абонентов +  FLEX11 1(ON) +  HOLD/SAVE

### 4.1.3.12. Режим входящего вызова для автоматической переадресации на внешнюю линию (Off-net Call Mode)



#### Описание

Если этот параметр установлен в «EXT», на внешнюю линию могут быть переадресованы только входящие внешние вызовы. В противном случае на внешнюю линию будут переадресованы как входящие внешние, так и входящие внутренние вызовы.

**Параметр: EXT=1 / ALL=0**

- EXT: (Разрешена переадресация на внешнюю линию только входящих внешних вызовов)
- ALL: (Разрешена переадресация на внешнюю линию всех входящих вызовов)

#### **ПРОЦЕДУРА**

 TRANS/PGM 112 + Диапазон абонентов +  FLEX12 1(EXT) +  HOLD/SAVE

#### Ссылки

1. Автоматическая переадресация на внешнюю линию: 2.3.1.5.

### **4.1.3.13. Сервис группы равномерного распределения вызовов (UCD Group Service)**



#### **Описание**

Эта функция используется при поступлении вызова по линиям DID/DISA. Если этот параметр установлен в «ON», вызов направляется на группу равномерного распределения вызовов, к которой принадлежит абонент. Если этот параметр установлен в «OFF», вызов направляется непосредственно на абонента независимо от того – занят он или нет.

#### **Параметр: ON=1 / OFF=0**

- ON: (Вызов направляется на группу UCD, к которой принадлежит абонент)
- OFF: (Вызов направляется на абонента)

#### **ПРОЦЕДУРА**

 TRANS/PGM 112 + Диапазон абонентов +  FLEX13 1(ON) +  HOLD/SAVE



### **4.1.3.14. Сервис звонковой группы (Ring Group Service)**

#### **Описание**

Эта функция используется при поступлении вызова по линиям DID/DISA. Если этот параметр установлен в «ON», вызов поступает в звонковую группу, к которой принадлежит абонент. Если этот параметр установлен в «OFF», вызов направляется непосредственно на абонента.

#### **Параметр: ON=1 / OFF= 0**

#### **ПРОЦЕДУРА**

 TRANS/PGM 112 + Диапазон абонентов +  FLEX14 1(ON) +  HOLD/SAVE



### **4.1.3.15. Отмена сигнала ожидающего вызова (Stop Camp-on Tone)**

#### **Описание**

Если этот параметр установлен в «ENABLE», сигнал ожидающего вызова для данного абонента не подается.

#### **Параметр: ENABLE=1 / DISABLE=0**

#### **ПРОЦЕДУРА**

 TRANS/PGM 112 + Диапазон абонентов +  FLEX15 1(Enable) +  HOLD/SAVE



### 4.1.3.16. Длина линии (Line Length)



#### Описание

Данная функция используется, если длины линии от системы до абонентов сильно различаются.

**Параметр: Short=0 / Long=1 / Far=2**

#### ПРОЦЕДУРА

Длина линии =Long

 112 + Диапазон абонентов +  1(LONG) + 

### 4.1.3.17. Скорость пролистывания SMS сообщений (MSG SCRL SPD)



#### Описание

Это значение определяет скорость пролистывания SMS или широковещательных сообщений (только для LKD-30DH – в России не используется).

**Значение: 0~7**

#### ПРОЦЕДУРА

Скорость пролистывания: 0(ускоренная) ~ 7(медленная)

 112 + Диапазон абонентов +  + 



### 4.1.3.18. Запрет обратного вызова (Block Back Call)

#### Описание

Если этот параметр установлен в «ON», обратный вызов на аналогового абонента после нажатия клавиши [FLASH] запрещается.

**Параметр: ON= 1 / OFF= 0**

#### ПРОЦЕДУРА

 112 + Диапазон абонентов +  (ON) + 

### **4.1.3.19. Ограничение длительности разговора при входящих внешних вызовах (I-TIME RST - Incoming CO call time Restriction)**



#### **Описание**

Если этот параметр установлен в «ON», длительность разговора при входящих внешних вызовах ограничена.

По истечении Таймера ограничения длительности разговора по внешней линии соединение будет разорвано.

**Параметр: ON= 1 / OFF= 0**

#### **ПРОЦЕДУРА**

 TRANS/PGM 112 + Диапазон абонентов +  FLEX19 1(ON) +  HOLD/SAVE

#### **Ссылки**

1. Таймер ограничения длительности разговора по внешней линии: 4.5.1.17



### **4.1.3.20. Принудительный ввод кода авторизации (Forced Station Account Code)**

#### **Описание**

Если этот параметр установлен в «ON», для доступа к внешним линиям для исходящего вызова необходимо ввести код авторизации.

**Параметр: ON= 1 / OFF= 0**

#### **ПРОЦЕДУРА**

 TRANS/PGM 112 + Диапазон абонентов +  FLEX20 1(ON) +  HOLD/SAVE



### **4.1.3.21. Информация Caller ID при поступлении вызова на занятого абонента (CID Type 2 Service)**

#### **Описание**

Если этот параметр установлен в «ON», занятый абонент может получать информацию о вызывающем абоненте (Caller ID) в случае поступления второго вызова по внешней аналоговой линии.

**Параметр: ON= 1 / OFF= 0**

#### **ПРОЦЕДУРА**

 TRANS/PGM 112 + Диапазон абонентов +  FLEX21 1(ON) +  HOLD/SAVE



### 4.1.3.22. Открывание двери (Door Open)

#### Описание

Если этот параметр установлен в «ENABLE», абонент может открыть дверь набором соответствующего кода.

**Параметр: ENABLE= 1 / DISABLE= 0**

#### **ПРОЦЕДУРА**

 112 + Диапазон абонентов +  (ENABLE) + 



### 4.1.3.23. Освобождение аппарата для функции виртуального внутреннего абонента (Dummy Station)

#### Описание

Если этот параметр установлен в «ON», данный аппарат переходит в нерабочее состояние и может быть использован агентами при выполнении ими процедуры входа.

**Параметр: ON= 1 / OFF= 0**

#### **ПРОЦЕДУРА**

 112 + Диапазон абонентов +  (ON) + 

#### Ссылки

1. Виртуальный внутренний абонент 2.4.30

#### 4.1.4. Атрибуты абонентов – III – Программа 113

##### 4.1.4.1. Доступ к программированию системы

###### Описание

Если этот параметр установлен в «ENABLE», абонент имеет доступ к программированию системы. Данная функция применима только для цифровых абонентов (исходно доступ к программированию разрешен для абонента 100).

**Параметр: ENABLE=1 / DISABLE=0**

###### **ПРОЦЕДУРА**

 113 + Диапазон абонентов + 
 
 1(Enable) + 
 



##### 4.1.4.2. Доступ к ресурсам платы голосовой почты (VMIB Access)

###### Описание

Если этот параметр установлен в «ENABLE», абоненту доступны ресурсы платы VMIB/AAIB.

**Параметр: ENABLE=1 / DISABLE=0**

###### **ПРОЦЕДУРА**

 113 + Диапазон абонентов + 
 
 1(Enable) + 
 



##### 4.1.4.3. Групповое прослушивание разговора (Group Listening)

###### Описание

Если этот параметр установлен в «ENABLE», абонент может использовать функцию группового прослушивания разговора через динамик цифрового аппарата. Если в процессе разговора с использованием трубки аппарата нажать клавишу **[MON]**, находящиеся рядом люди могут прослушать содержание разговора через динамик аппарата. Микрофон аппарата при этом остается выключенным.

**Параметр: ENABLE=1 / DISABLE=0**

###### **ПРОЦЕДУРА**

 113 + Диапазон абонентов + 
 
 1(Enable) + 
 



#### **4.1.4.4. Разрешение на подключение к разговору (Override Privilege)**

##### **Описание**

Если этот параметр установлен в «ENABLE», абонент может подключиться к разговору, ведущемуся по внешней линии.

**Параметр: ENABLE=1 / DISABLE=0**

##### **ПРОЦЕДУРА**

 113 + Диапазон абонентов +  (Enable) + 

##### **Ссылки**

1. Принудительное подключение к разговору: 2.13.4



#### **4.1.4.5. Засекречивание набранного номера (SMDR Hidden Dialed Digits)**

##### **Описание**

Если этот параметр установлен в «ENABLE», набранный номер внешнего абонента не выводится в протокол SMDR.

**Параметр: ENABLE=1 / DISABLE=0**

##### **ПРОЦЕДУРА**

 113 + Диапазон абонентов +  1(Enable) + 

##### **Ссылки**

1. Детальное протоколирование соединений (SMDR): 2.12



#### **4.1.4.6. Прием голосовой информации занятым абонентом (Voice Over)**

##### **Описание**

Если этот параметр установлен в «ENABLE», абонент может попеременно разговаривать с первым участником и с абонентом, передавшим ему голосовую информацию.

**Параметр: ENABLE=1 / DISABLE=0**

##### **ПРОЦЕДУРА**

 113 + Диапазон абонентов +  (Enable) + 

##### **Ссылки**

1. Передача голосовой информации занятому абоненту: 2.4.26



#### **4.1.4.7. «Теплая» линия (Warm Line)**

##### **Описание**

Если этот параметр установлен в «HOT», абонент может использовать функцию «Горячая» линия (смотри Программу 122). В противном случае при снятии трубки или нажатии клавиши [MON] начинается отсчет Таймера «теплой» линии.

**Параметр: HOT=1 / WARM=0**

##### **ПРОЦЕДУРА**

 113 + Диапазон абонентов +  1(Hot) + 



#### **4.1.4.8. Необходимость ввода пароля для прослушивания оставленных сообщений в голосовом почтовом ящике (VMIB MSG Retrieve Password)**

##### **Описание**

Если этот параметр установлен в «ON», абонент должен ввести код авторизации для прослушивания оставленных ему сообщений в голосовом почтовом ящике на плате VMIB.

**Параметр: ON=1 / OFF=0**

##### **ПРОЦЕДУРА**

 113 + Диапазон абонентов +  1(On) + 

##### **Ссылки**

1. Запись системных голосовых сообщений: 2.11.1



#### **4.1.4.9. Разрешение на выдачу информации о дате и времени поступления сообщения в голосовой почтовый ящик (VMIB MSG Retrieve Date/Time)**

##### **Описание**

Если этот параметр установлен в «ON», проигрывание каждого оставленного в голосовом почтовом ящике сообщения будет сопровождаться информацией о дате и времени его поступления.

**Параметр: ON=1 / OFF=0**

##### **ПРОЦЕДУРА**

 113 + Диапазон абонентов +  0(Off) + 

##### **Ссылки**

1. Запись системных голосовых сообщений: 2.11.1

#### **4.1.4.10. Атрибуты внешней сигнализации (Alarm Attribute)**

##### **Описание**

Если этот параметр установлен в «ON», абонент получает сигнал о срабатывании контактов внешних реле.

**Параметр: ON=1 / OFF=0**

##### **ПРОЦЕДУРА**

Контакты внешних реле на плате MISB (LDK-300/300E), контакты внешних реле на плате MPB (LDK-100)



- ПК 1** Контакты на плате MISB (LDK-300/300E),  
Контакты на плате MPB (LDK-100)
- ПК 2** Контакты на плате RAU 1 (LDK-300/300E)  
Контакты на плате MISB (LDK-100)
- ПК 3** Контакты на плате RAU 2 (только LDK-300/300E)

##### **Ссылки**

2. Внешняя сигнализация: 2.4.2

#### **4.1.4.11. Приглушенный вызов (Mute Ring Service)**

##### **Описание**

Если этот параметр установлен в «ON», на цифровой аппарат во время разговора могут поступать приглушенные вызовы.

**Параметр: ON=1 / OFF=0**

##### **ПРОЦЕДУРА**

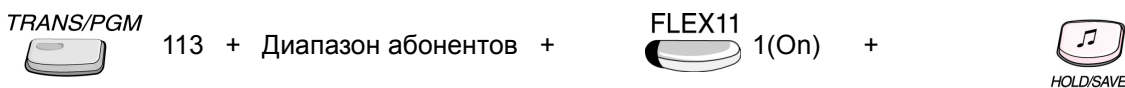

#### 4.1.5. ISDN атрибуты абонентов (ISDN Station Attribute) – Программа 114



##### 4.1.5.1 Отображение АОН вызывающего абонента (CLIP LCD Display)

###### Описание

Если этот параметр установлен в «ON», номер вызывающего абонента будет отображаться на дисплее цифрового аппарата.

**Параметр: ON=1 / OFF=0**

###### ПРОЦЕДУРА

 114 + Диапазон абонентов + 
  FLEX1 0(Off) + 
 



##### 4.1.5.2 Отображение АОН ответившего абонента (COLP LCD Display)

###### Описание

Если этот параметр установлен в «ON», номер ответившего внешнего абонента будет отображаться на дисплее цифрового аппарата

**Параметр: ON=1 / OFF=0**

###### ПРОЦЕДУРА

 114 + Диапазон абонентов + 
  FLEX2 (On) + 
 



##### 4.1.5.3 Отображение АОН при переадресации вызова (CLI / REDIRECT Display)

###### Описание

Если этот параметр установлен в «RED», будет отображаться номер CLI абонента, переадресовавшего вызов, если в «CLI» - номер вызывающего абонента.

**Параметр: RED=1 / CLI=0**

###### ПРОЦЕДУРА

 114 + Диапазон абонентов + 
  FLEX3 1(RED) + 
 





#### **4.1.5.4 Сохранение АОН для неотвеченных вызовов (CLI MSG Wait)**

##### **Описание**

Если этот параметр установлен в «ON», и вызывающий абонент завершил вызов до ответа, то полученный номер CLI будет сохранен в журнале входящих вызовов.

**Параметр: ON=1 / OFF=0**

##### **ПРОЦЕДУРА**

*TRANS/PGM*  
 114 + Диапазон абонентов + *FLEX4* 1(On) +   
HOLD/SAVE



#### **4.1.5.5 Представление АОН: Абонент или Оператор (EXT or CO ATD)**

##### **Описание**

Если этот параметр установлен в «ATD», то в качестве CLI будет использовано значение «CO ATD code» из Программы 200, если «EXT» - номер CLI абонента.

**Параметр: ATD=1 / EXT=0**

##### **ПРОЦЕДУРА**

*TRANS/PGM*  
 114 + Диапазон абонентов + *FLEX5* 1(ATD) +   
HOLD/SAVE

#### **4.1.5.6 Режим абонентского набора (Keypad Facility)**

##### **Описание**

Если этот параметр установлен в «KEYPAD», то после ответа вызываемой стороны абонентский набор будет отправлен в виде сообщений KEYPAD FACILITY, в противном случае используется набор в режиме DTMF.

**Параметр: KEYPAD=1 / DTMF=0**

##### **ПРОЦЕДУРА**

*TRANS/PGM*  
   
HOLD/SAVE

+ 114 + Диапазон абонентов +  FLEX6 1(Keypad) +



#### 4.1.5.7 Режим длины линии BRI (Long / Short)

##### Описание

Если этот параметр установлен в «LONG», ISDN-абонент работает в режиме длинной пассивной линии.

**Параметр: LONG=1 / SHORT=0**

##### **ПРОЦЕДУРА**

 TRANS/PGM 114 + Диапазон абонентов +  FLEX7 1(Long) +  HOLD/SAVE

#### 4.1.5.8 Тип вызова для ISDN-абонента – CPN (CPN Type)



##### Описание

Это значение определяет использование информационного элемента CPN (Called Party Number) в сообщении SETUP на линии BRI в режиме S (Station).

**Значение: 0~2**

- «0» - CPN IE не используется (вызываются все абоненты на шине S0).
- «1» - в CPN IE передается внутренний номер ISDN-абонента.
- «2» - CPN IE, полученный из сети, прозрачно переносится в сообщение SETUP.

##### **ПРОЦЕДУРА**

 TRANS/PGM 114 + Диапазон абонентов +  FLEX8 1 +  HOLD/SAVE

#### 4.1.5.9 Тип вызова для ISDN-абонента – sub-адрес (S0 Sub-address)

##### Описание



Это значение определяет использование информационного элемента CPSN (Called Party Sub-address Number) в сообщении SETUP на линии BRI в режиме S (Station).

**Значение: 0~2**

- «0» - CPSN IE не используется.
- «1» - содержимое sub-адреса переносится в информационный элемент CPN (IN CPN).

- «2» - CPSN IE, полученный из сети, прозрачно передается в сообщение SETUP. (IN CPSN).

### ПРОЦЕДУРА

 TRANS/PGM 114 + Диапазон абонентов +  FLEX9 1 +  HOLD/SAVE



#### 4.1.5.10. Запрет приема вызова DISA (DISA Restriction)

##### **Описание**

Если этот параметр установлен в «ON», система запрещает внешнему абоненту набор данного внутреннего номера при использовании функции прямого доступа в систему DISA.

**Параметр: ON=1 / OFF=0**

### ПРОЦЕДУРА

 TRANS/PGM 114 + Диапазон абонентов +  FLEX10 1(On) +  HOLD/SAVE



#### 4.1.5.11. Отображение имени из ускоренного набора (CLI Name Display)

##### **Описание**

Если этот параметр установлен в «ON», система проверяет полученный номер CLI на совпадение с номерами в ячейках ускоренного набора и при совпадении отображает найденное имя на дисплее цифрового аппарата.

**Параметр: ON=1 / OFF=0**

### ПРОЦЕДУРА

 TRANS/PGM 114 + Диапазон абонентов +  FLEX11 (On) +  HOLD/SAVE

#### 4.1.5.12. АОН абонента (ISDN CLI Station Number)



##### **Описание**

Это значение определяет стандартный (короткий) номер CLI для абонента.

**Значение: 0~9 (до 4 цифр)**

**Исходно: Внутренний номер абонента**

**ПРОЦЕДУРА**

TRANS/PGM  114 + Диапазон абонентов + FLEX12  е более 4 цифр +  HOLD/SAVE



**4.1.5.13. Использование PROGRESS INDICATOR (Progress Indication)**

**Описание**

Если этот параметр установлен в «ON», используется информационный элемент PROGRESS INDICATOR для идентификации не ISDN-устройств.

**Параметр: ON=1 / OFF=0**

**ПРОЦЕДУРА**

TRANS/PGM  114 + Диапазон абонентов + FLEX13  1(On) +  HOLD/SAVE



**4.1.5.14. Запрет передачи АОН (ISDN CLIR)**

**Описание**

Если этот параметр установлен в «ON», при вызове передается признак CLIR запрета отображения номера вызывающего абонента.

**Параметр: ON=1 / OFF=0**

**ПРОЦЕДУРА**

TRANS/PGM  114 + Диапазон абонентов + FLEX14  1(On) +  HOLD/SAVE

**4.1.5.15. Запрет передачи АОН при ответе на вызов (ISDN COLR)**

**Описание**

Если этот параметр установлен в «ON», при ответе на вызов передается признак COLR запрета отображения номера ответившего абонента.

**Параметр: ON=1 / OFF=0**

**ПРОЦЕДУРА**

 114 + Диапазон абонентов +  1(On) + 



#### **4.1.5.16. Запрет приема вызовов по линиям DID (DID Restriction)**

##### **Описание**

Если этот параметр установлен в «ON», для абонента установлен запрет приема вызовов по линиям DID и ISDN.

**Параметр: ON=1 / OFF=0**

##### **ПРОЦЕДУРА**

 114 + Диапазон абонентов +  1(On) + 

#### **4.1.5.17. Включение функции ожидающего вызова для DID (DID Call Wait)**

##### **Описание**

Если этот параметр установлен в «ON», при поступлении входящего вызова DID на занятого абонента, автоматически активируется функция ожидающего вызова.

**Параметр: ON=1 / OFF=0**

##### **ПРОЦЕДУРА**

 114 + Диапазон абонентов +  (On) + 



#### **4.1.5.18. Тип АОН (CLI Type)**

##### **Описание**

Если этот параметр установлен в «LONG», будет использован длинный АОН абонента (Программа 114 – ПК 18), «SHORT» - стандартный АОН абонента (Программа 114 – ПК 12).

**Параметр: LONG=1 / SHORT=0**

##### **ПРОЦЕДУРА**

 114 + Диапазон абонентов +  1(Long) + 

#### 4.1.5.19. Длинный АОН абонента (Long Station CLI)

##### Описание

Это значение определяет длинный номер CLI для абонента.

**Значение: 0~9 (до 12 цифр)**

##### ПРОЦЕДУРА

 114 + Диапазон абонентов + 
 
 12 цифр + 
 



#### 4.1.5.20. Включение функции ожидающего вызова для MSN (MSN Call Wait)

##### Описание

Если этот параметр установлен в «ON», при поступлении входящего вызова MSN на занятого абонента, автоматически активируется функция ожидающего вызова.

**Параметр: ON= 1 / OFF= 0**

##### ПРОЦЕДУРА

 114 + Диапазон абонентов + 
 
 1(ON) + 
 



#### 4.1.5.21. Длинный АОН – 1 (LONG CLI 1)

##### Описание

Данный АОН выдается в качестве CLI абонента, если Тип CLI абонента для внешней линии ISDN в Программе 143 – ПК 12 установлен в «1».

**Значение: номер CLI (до 16 цифр)**

##### ПРОЦЕДУРА

 114 + Диапазон абонентов + 
 
 до 16 цифр + 
 



#### 4.1.5.22. Длинный АОН – 2 (LONG CLI 2)

##### Описание

Данный АОН выдается в качестве CLI абонента, если Тип CLI абонента для внешней линии ISDN в Программе 143 – ПК 12 установлен в «2».

**Значение:** номер CLI (до 16 цифр)

##### ПРОЦЕДУРА

 114 + Диапазон абонентов + 
  16 цифр + 
 

#### 4.1.6. Назначение программируемых клавиш (Программа 115)

##### Описание

Каждая клавиша на цифровом аппарате может быть назначена в соответствии с пожеланиями пользователя.



**Параметр:** 1 = ПК01~ПК24 / 2 = ПК25~ПК48

**Тип клавиши:** 01~11

##### ПРОЦЕДУРА

Пример:

Назначение программируемой клавиши ПК1 как клавиши группы внешних линий 02:

 115 + Диапазон абонентов + 1 (ПК01~ПК24) + 
   
 03(Тип – CO Grp) + 02(Номер группы) + 
 

No.	Тип	Диапазон значений			Примечание
		LDK-300E	LDK-300	LDK-100	
01	Свободная клавиша (User Key)	-	-	-	Абонент может использовать свободные клавиши по собственному усмотрению
02	Клавиша внешней линии {CO xx}	001 – 400	001 – 200	01 – 40	Внешняя линия
03	Клавиша группы внешних линий {CO Grp xx}	01 – 72	01 – 72	01 – 24	Группа внешних линий
04	Клавиша {LOOP}				

## LDK-100/300/300E Руководство по программированию Системное программирование

05	Клавиша абонента <b>{STAxxxx}</b>	1000 – 1599	100 – 399	100 – 227	Номер абонента
06	Специальная программируемая клавиша <b>{STA PGM Button}</b>	11 – 99	11 – 99	11 – 99	См. 5.1.4 Коды назначения специальных программируемых клавиш
07	Клавиша персонального ускоренного набора <b>{STA SPDxx}</b>	00 – 99	00 – 99	00 – 99	Ячейка персонального ускоренного набора
08	Клавиша системного ускоренного набора <b>{SYS SPDxxxx}</b>	2000 – 6999	2000 – 4999	2000 – 3499	Ячейка системного ускоренного набора
09	Клавиша системной функции	Код функции	Код функции	Код функции	Код функции в соответствии с планом набора (Программы 106 и 107)
10	Клавиша сетевого абонента	Сетевой номер	Сетевой номер	Сетевой номер	При использовании сетевых функций (Программа 324 – ПК 2)
11	Клавиша MSN	Номер MSN (до 16 цифр)			Номер сети общего пользования, принадлежащий данному абоненту (Программа 202)

Клавиша	12-клавиш	24-клавиши
1	{CO 1}	{CO 1}
2	{CO 2}	{CO 2}
3	{CO 3}	{CO 3}
4	{CO 4}	{CO 4}
5	{CO 5}	{CO 5}
6	{CO 6}	{CO 6}
7	{CO 7}	{CO 7}
8	{CO 8}	{CO 8}
9	{CO 9}	{CO 9}
10	{CO 10}	{CO 10}
11	{CO 11}	{CO 11}
12	{LOOP}	{LOOP}
13 - 24		Не назначены

**Исходные назначения программируемых клавиш (Программа 115)**



### 4.1.7. Класс сервиса абонента (Station COS) – Программа 116

#### Описание

Каждому абоненту назначается класс сервиса, который определяет ограничения на набор по внешним линиям для дневного и ночного режима работы системы. Исходно класс сервиса всех абонентов и для дневного и для ночного режимов работы системы равен 1. В режиме «Выходной» используется COS, назначенный для режима «Ночь».

#### Диапазон / Исходное значение

Клавиша	Исходно	Значение	Примечание
1	1	1 – 9	Класс сервиса для дневного режима
2	1	1 – 9	Класс сервиса для режимов Ночь/Выходной

- ПК 1: День

- ПК 2: Ночь

#### ПРОЦЕДУРА

Для назначения абоненту класса сервиса 2

TRANS/PGM



116 + Диапазон абонентов +



2(COS)

(День)

FLEX2



+ 2(COS) +



HOLD/SAVE

(Ночь)

COS 1	Нет ограничений на набираемые цифры.
COS 2	Ограничивается Таблицей ограничения набора А
COS 3	Ограничивается Таблицей ограничения набора В
COS 4	Ограничивается Таблицами ограничения набора А и В
COS 5	Ограничивается Таблицей кодов дальней связи (длина набираемого номера МОЖЕТ превышать 8 цифр).
COS 6	Ограничивается Таблицей кодов дальней связи (длина набираемого номера НЕ может превышать 8 цифр).
COS 7	Разрешены только оповещение, внутренние и тревожные вызовы. Запрещен любой набор по внешним линиям.
COS 8	Ограничивается Таблицей ограничения набора С
COS 9	Ограничивается Таблицей ограничения набора D

### 4.1.8. Доступные группы внешних линий (Co Line Group Access) – Программа 117

#### Описание

Исходно каждый абонент имеет право доступа ко всем группам внешних линий. Эти права могут быть ограничены при настройке системы.

#### Диапазон/Исходное значение

Клавиша	Исходно	Диапазон	Примечание
1	-	1-24	Группа внешних линий 01-24
2	-	1-24	Группа внешних линий 25-48: только LDK-300/300E
3	-	1-24	Группа внешних линий 49-72: только LDK-300/300E

#### ПРОЦЕДУРА

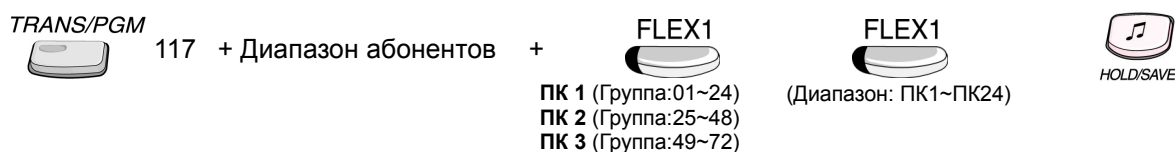

#### Ссылки

1. Группы внешних линий 4.2.2.1.

### 4.1.9. Зоны внутреннего оповещения (Internal Page Zone) – Программа 118

#### Описание

Каждый абонент может быть назначен в одну или несколько зон внутреннего оповещения. Система LDK-300/300E (LDK-100) поддерживает 30 (10) зон внутреннего оповещения.

#### Диапазон/Исходное значение

Исходно все абоненты приписаны к зоне внутреннего оповещения 1.

Клавиша	Исходно	Диапазон	Примечание
1	1	1 - 24 (LDK-300/300E) 1 - 10 (LDK-100)	Зоны внутреннего оповещения 01 – 24 (10)
2	-	1 - 6	Зоны внутреннего оповещения 25 – 30 : Только для LDK-300/300E

#### ПРОЦЕДУРА

Для изменения исходного значения:

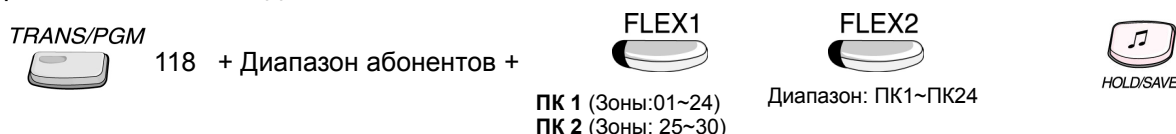

### 4.1.10. Зоны вызываемой конференции–оповещения (Conference Page Zone) – Программа 119

#### Описание

Каждый абонент может быть назначен в одну или несколько зон вызываемой конференции-оповещения.

Системы LDK-300/300E и LDK-100 поддерживают 5 зон вызываемой конференции-оповещения.

#### Диапазон: ПК1 ~ ПК5

##### LDK-300/300E

ПК1 : Зона конференции 31

ПК2 : Зона конференции 32

ПК3 : Зона конференции 33

ПК4 : Зона конференции 34

ПК5 : Зона конференции 35

##### LDK-100

ПК1 : Зона конференции 11

ПК2 : Зона конференции 12

ПК3 : Зона конференции 13

ПК4 : Зона конференции 14

ПК5 : Зона конференции 15

#### Исходно:

Исходно каждый абонент не назначен ни в одну из зон конференции-оповещения.

ПК	Исходно	Значение	Примечание
	-	1-5	Зона конференции-оповещения

#### ПРОЦЕДУРА

TRANS/PGM



119 + Диапазон абонентов +

FLEX1



ПК1~ПК5



HOLD/SAVE

### 4.1.11. Тенантная группа (ICM Tenancy Group) – Программа 120

#### Описание

Каждая тенантная группа может функционировать независимо. Абонентам тенантной группы может быть назначена для использования индивидуальная группа внешних линий.

Для каждой тенантной группы может быть назначен свой оператор. Кроме того, для каждой тенантной группы могут быть разрешены или запрещены вызовы абонентов из других тенантных групп.

Система LDK-300/300E поддерживает не более 15, а система LDK-100 – не более 5 тенантных групп.

Клавиша	Параметр	Диапазон	Примечание
1	Оператор	Номер абонента	Оператор тенантной группы
2	Разрешение вызова между группами	Клавиши 01-15(LDK-300/300E) Клавиши 1-5 (LDK-100)	Тенантные группы, в которые разрешен вызов из данной группы.

#### 4.1.11.1. Назначение оператора тенантной группы (ICM Tenancy Group Attendant assign)

##### Описание

В каждой тенантной группе может быть только один оператор. Изменение режима работы группы (День/Ночь/Выходной) может быть произведено только оператором группы.

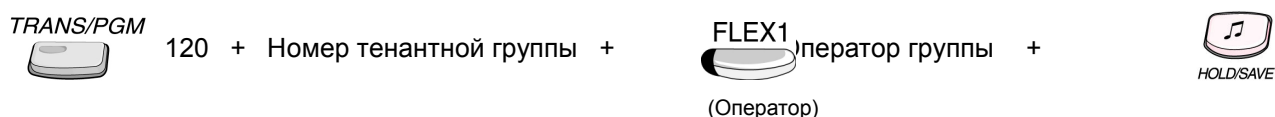

#### 4.1.11.2. Разрешение/запрет вызовов между тенантными группами (ICM Tenancy Group Access)

##### Описание

Каждой тенантной группе могут быть разрешены или запрещены вызовы абонентов из других тенантных групп.

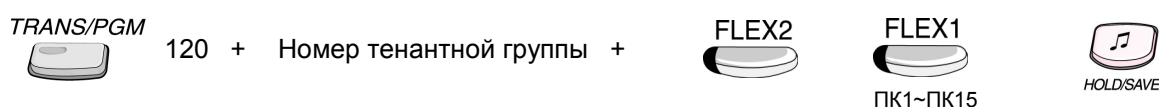

#### 4.1.12. Предустановка автоматической переадресации (ICM Preset Call Forward) – Программа 121

##### Описание

Если данный пункт программы выполнен для определенного абонента, входящие на его аппарат внешние вызовы будут переадресованы после того как он не ответит на вызов в течение Таймера предустановленной автоматической переадресации.

Исходно для всех абонентов предустановка автоматической переадресации не выполнена.

**Параметр: 1=Абонент / 2= Группа абонентов**

##### ПРОЦЕДУРА

**Переадресация на абонента.**

TRANS/PGM



121 + Номер абонента + 1(Абонент) + Номер абонента +



HOLD/SAVE

**Переадресация на группу внутренних абонентов.**

TRANS/PGM



121 + Номер абонента + 2(Группа) + Пилотный номер группы +



HOLD/SAVE

#### 4.1.13. Выбор свободной линии (Idle Line Selection) – Программа 122

##### Описание

В данной программе задаются назначения для «горячей» и «теплой» линии (смотри 2.2.6: «Горячая» линия и «Теплая» линия).

**Диапазон: цифра 1 ~ цифра 4**

Цифра	Содержание	Диапазон	Примечание
1	Клавиша	01 - 44	Активирует функцию, назначенную программируемой клавише.
2	Внешняя линия	001 – 400 (LDK-300E) 001 – 200 (LDK-300) 01 – 40 (LDK-100)	Занятие внешней линии.
3	Группа внешних линий	01 – 72 (LDK-300/300E) 01 – 24 (LDK-100)	Занятие внешней линии из назначенной группы.
4	Абонент	1000 – 1599 (LDK-300E) 100 – 399 (LDK-300) 100 – 227 (LDK-100)	Вызов абонента.

##### ПРОЦЕДУРА

TRANS/PGM



HOLD/SAVE

+ 122 + Диапазон абонентов + 1(цифра) + ПК No. +

#### **4.1.14. CTI атрибуты абонента (Программа 123)**

Данная программа определяет функции и режимы работы модулей CTIU8/30 и CTI Module (см. Руководство по установке)

##### **4.1.14.1 Режим работы CTI (CTI Station Mode)**

###### **Описание**

Определяет режим работы CTI.

**Параметр: 0=Inactive / 1=CTI Mode / 2=AT Mode**

###### **ПРОЦЕДУРА**

TRANS/PGM



123 + Диапазон абонентов +



FLEX1(Inactive) +



HOLD/SAVE

##### **4.1.14.2 Скорость передачи данных CTI (CTI Station's Baud Rate)**

###### **Описание**

Определяет скорость порта RS-232 на модуле CTI.

**Параметр: 0=1200 / 1=2400 / 2=4800**

###### **ПРОЦЕДУРА**

TRANS/PGM



123 + Диапазон абонентов +



FLEX2 1(2400) +



HOLD/SAVE

### **4.1.15. Группа учета SMDR (SMDR Account Group) – Программа 124**

#### **Описание**

Абонент может быть членом группы учета детального протоколирования соединений SMDR. Абонент может находиться только в одной группе учета.

#### **Значение: 00~99**

- Группа учета: 00~99 (LDK-300/300E), 00~23 (LDK-100)

#### **ПРОЦЕДУРА**

TRANS/PGM



124 + Диапазон абонентов + 01(Группа учета) +



### **4.1.16. Копирование назначения клавиш – Программа 125**

#### **Описание**

Назначения клавиш могут быть скопированы для другого абонента или для всех абонентов тенантной группы.

#### **Параметр: ПК1=Абонент / ПК2=Тенантная группа**

- Тенантная группа: 01~15 (LDK-300/300E), 1~5 (LDK-100)

#### **ПРОЦЕДУРА**

**Копирование назначения клавиш для другого абонента.**

TRANS/PGM



125 + Номер абонента +

FLEX1



номер абонента +



Для удаления: клавиша [CONF]

**Копирование назначения клавиш для всех абонентов тенантной группы**

TRANS/PGM



125 + Номер абонента +

FLEX2



тенантная группа +



Для удаления: клавиша [CONF]

**4.1.17. Отображение номеров абонентов по классам сервиса – (Display Station Number by COS) – Программа 130**

**Описание**

Данная программа позволяет проверить класс сервиса абонента.

**Диапазон: ПК1=День / ПК2=Ночь**

- Класс сервиса абонентов: 1~7

**ПРОЦЕДУРА**

**Отображение номеров абонентов по классам сервиса для режима «День»**

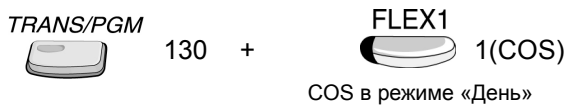

На дисплее отображаются номера абонентов, имеющих класс сервиса 1  
 Следующая страница: клавиша [DOWN]  
 Предыдущий шаг: клавиша [CONF]

**Отображение номеров абонентов по классам сервиса для режима «Ночь»**

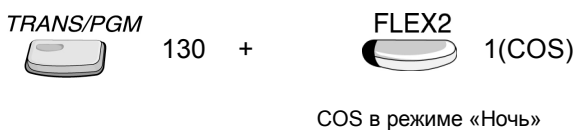

На дисплее отображаются номера абонентов, имеющих класс сервиса 1  
 Следующая страница: клавиша [DOWN]  
 Предыдущий шаг: клавиша [CONF]

**4.1.18. Отображение номеров абонентов по доступу к группам внешних линий (Display Station Number by CO Access Group) – Программа 131**

**Описание**

Данная программа позволяет проверить – какие абоненты имеют доступ к определенной группе внешних линий.

**Диапазон: 01~72 (группа внешних линий)**

- Группы внешних линий: 00~72 (LDK-300/300E), 00~24 (LDK-100)

**ПРОЦЕДУРА**

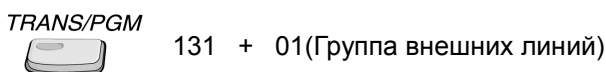

На дисплее отображаются номера абонентов, имеющих доступ к группе внешних линий 1  
 Следующая страница: клавиша [DOWN]  
 Предыдущий шаг: клавиша [CONF]



## 4.2. Настройки параметров внешних линий

Для изменения параметров внешних линий нажмите клавишу **[TRANS/PGM]** и наберите номер программы (140-144). Дисплей и программируемые клавиши отображают текущие данные и состояние линий. Если новые данные введены правильно, нажмите клавишу **[HOLD/SAVE]** для сохранения их в памяти системы.

### 4.2.1. Тип сервиса внешней линии (CO Service Type) – Программа 140



#### Описание

В данной программе назначаются следующие параметры.

Клавиша	Тип	Клавиша 2	Исходно	Дополнительный атрибут	Примечание
1	Normal CO	Атрибуты DISA -ПК 1 (День) -ПК 2 (Ночь) -ПК 3 (Выходной)	-	Для каждого пункта: ПК 1 – Сервис DISA: ON/OFF ПК 2 – Номер голосового сообщения VMIB (00- 70) (00: сигнал готовности без сообщения)	
2	ANALOG DID	ПК 1	-	Сигнализация 1: Immediate Start 2: Wink Start 3: Delayed Dial Start	
3	ISDN DID / MSN				
4	TIE	1:RD 2:LD 3:EM-C 4:EM-D 5:EM-I	Не назначено	-	1:RD: только для Кореи 2:LD: Индия
5	DCO DID				

#### 4.2.1.1. Тип сервиса «Normal CO»

##### ПРОЦЕДУРА

 TRANS/PGM 140 + Диапазон внешних линий +  FLEX1 1 +  HOLD/SAVE

#### 4.2.1.2. Тип сервиса «Analog DID»

##### ПРОЦЕДУРА

 TRANS/PGM 140 + Диапазон внешних линий +  FLEX1 2 +  HOLD/SAVE

### 4.2.1.3. Тип сервиса «ISDN DID/MSN»

#### ПРОЦЕДУРА

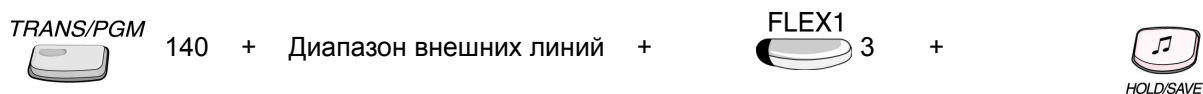

### 4.2.1.4. Тип сервиса «TIE»

#### ПРОЦЕДУРА

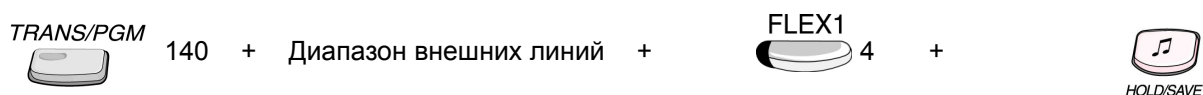

### 4.2.1.5. Тип сервиса «DCO DID»

#### ПРОЦЕДУРА

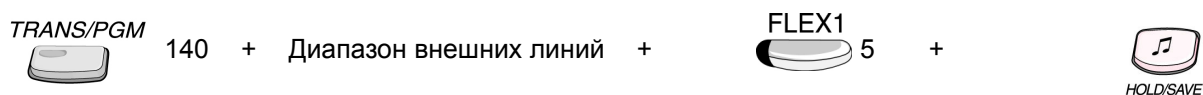

### 4.2.1.6. Прямой доступ в систему (DISA)

Для использования сервиса прямого доступа в систему (DISA) вначале необходимо установить тип сервиса внешней линии в «Normal», а затем выполнить следующие процедуры:

#### Процедура 1 (Включение сервиса DISA)

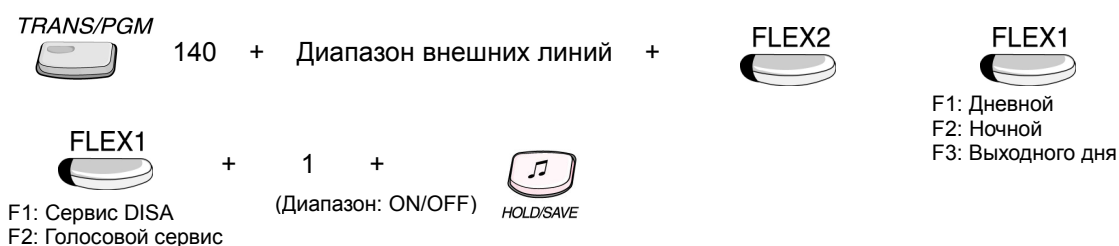

#### Процедура 2 (Использование голосовых сообщений для сервиса DISA)

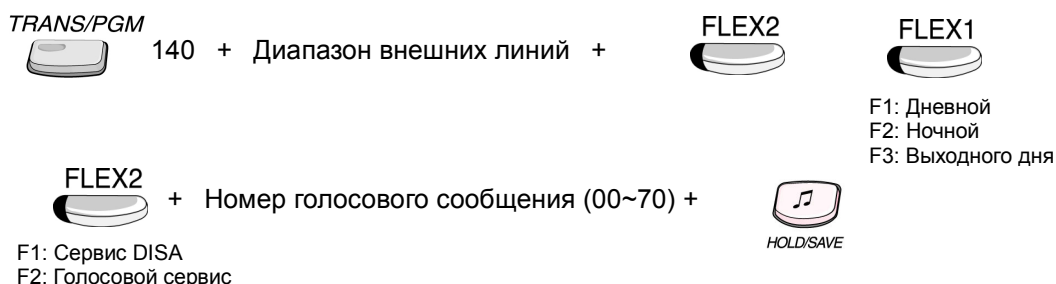

#### **Ссылки**

1. Normal CO : 4.2.1.1

2. Голосовые сервисы с использованием платы VMIB/AAIB: 2.11

**4.2.2. Атрибуты внешних линий – I – Программа 141**

**4.2.2.1. Группы внешних линий (CO line Group)**

**Описание**

Каждая внешняя линия должна находиться в какой-либо группе внешних линий. Каждой группе назначается тип и класс сервиса.

Группа 00 – группа персональных линий, а группа 73 (25 в LDK-100) – группа не используемых линий.

**ПРОЦЕДУРА**

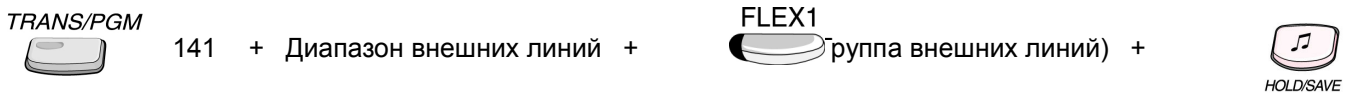

**4.2.2.2. Класс сервиса внешних линий (CO COS)**

**Описание**

Каждой внешней линии назначается класс сервиса.

**Значение: 1~5 (Класс сервиса внешней линии)**

COS 1	Ограничения на набираемые цифры определяются классом сервиса абонента
COS 2	Ограничивается Таблицей ограничения набора А (для COS Абонента 2 и 4)
COS 3	Ограничивается Таблицей ограничения набора В (для COS Абонента 3 и 4)
COS 4	Для всех COS абонентов ограничивается Таблицей кодов дальней связи (длина набираемого номера НЕ может превышать 8 цифр)
COS 5	Снимает все ограничения для классов сервиса абонентов 2,3,4,5,6 (набор для COS Абонента 7 запрещен)

**ПРОЦЕДУРА**

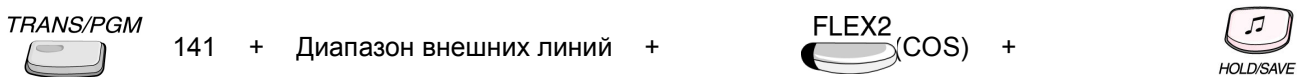

**Ссылки**

1. Класс сервиса: 2.5.4

**4.2.2.3. Авторизация при использовании функции DISA (DISA Account Code)**



**Описание**

Если этот параметр установлен в «ON», то в случае попытки со стороны внешнего абонента, сделавшего входящий вызов, выбрать другую внешнюю линию для исходящего вызова набором кода доступа к внешним линиям, система потребует ввести код авторизации.

Это применимо только если используется сервис DISA.

**Параметр: ON=1 / OFF=0**

**ПРОЦЕДУРА**

 TRANS/PGM 141 + Диапазон внешних линий +  FLEX3 1(On) +  HOLD/SAVE

**Ссылки**

1. Тип сервиса внешней линии (CO SERVICE TYPE): 4.2.1.
2. Прямой доступ в систему (DISA): 2.1.4.
3. Код авторизации: 2.5.2



**4.2.2.4. Тип аналоговой внешней линии (CO Line Assign)**

**Описание**

Устанавливается тип «POL» (Polarity Reverse) – линия с переполюсовкой или «LOOP» (Loop Start) – линия с замыканием шлейфа.

**Параметр: Pol=1 / Loop=0**

**ПРОЦЕДУРА**

 TRANS/PGM 141 + Диапазон внешних линий +  FLEX4 Pol) +  HOLD/SAVE



**4.2.2.5. Тип вышестоящей АТС (CO Line Type)**

**Описание**

Если этот параметр установлен в «PBX», вышестоящей системой является учрежденческая АТС. Если этот параметр установлен в «СО», вышестоящей системой является городская АТС.

**Параметр: PBX=1 / CO=0**

**ПРОЦЕДУРА**

 TRANS/PGM 141 + Диапазон внешних линий +  FLEX5 1(PBX) +  HOLD/SAVE



#### 4.2.2.6. Тип набора номера (CO Line Signal Type)

##### Описание

Если этот параметр установлен в «DTMF», набор номера осуществляется в тональном режиме. Если этот параметр установлен в «Pulse», набор номера осуществляется в импульсном режиме.

**Параметр: DTMF=1 / PULSE=0**

##### **ПРОЦЕДУРА**

 141 + Диапазон внешних линий +  (Pulse) + 

#### 4.2.2.7. Тип Flash-сигнала (Flash Type)

##### Описание

Действие этого параметра распространяется только на аналоговые внешние линии.

**Параметр: GROUND=1 / LOOP=0**

##### **ПРОЦЕДУРА**

 141 + Диапазон внешних линий +  (GROUND) + 

#### 4.2.2.8. Универсальный ночной ответ (Universal Night Answer - UNA)

##### Описание

Если этот параметр установлен в «ON», сервис функции Универсального ночного ответа применяется к данной внешней линии.

**Параметр: ON=1 / OFF=0**

##### **ПРОЦЕДУРА**

 141 + Диапазон внешних линий +  1(On) + 

##### Ссылки

1. Универсальный ночной ответ (UNA): 2.1.7.



#### 4.2.2.9. Авторизация для доступа к внешней линии (CO Line Group Account)

**Описание**

Если этот параметр установлен в «ON», для доступа к внешней линии пользователь должен ввести код авторизации.

**Параметр: ON=1 / OFF=0**

**ПРОЦЕДУРА**

 TRANS/PGM 141 + Диапазон внешних линий +  FLEX9 (On) +  HOLD/SAVE

**Ссылки**

- 1. Код авторизации: 2.5.2



**4.2.2.10. Тенантная группа (Tenancy Group)**

**Описание**

Если тенантная группа для данной линии назначена, входящий вызов направляется в соответствии с назначениями День/Ночь/Выходной/Дополнительный для данной линии. Смена режимов приема вызова осуществляется оператором тенантной группы или в соответствии с Таблицей смены режимов приема вызовов.

**Значение: 00~15(LDK-300/300E) / 0~5(LDK-100)**

**ПРОЦЕДУРА**

 TRANS/PGM 141 + Диапазон внешних линий +  FLEX10 (Tenancy Group) +  HOLD/SAVE

**Ссылки**

- 1. Сервис День/Ночь: 2.13.8

### 4.2.3. Атрибуты внешней линии – II – Программа 142

#### 4.2.3.1. Отображение имени внешней линии (CO Line Name Display)

##### Описание

Если этот параметр установлен в «ON» и внешней линии присвоено имя, оно отображается на дисплее цифрового аппарата при получении входящего вызова по этой линии.

**Параметр: ON=1 / OFF=0**

##### Процедура

 142 + Диапазон внешних линий + 
  1(On) + 
 

##### Ссылки

1. Присвоение имени внешней линии: 4.2.3.2.



#### 4.2.3.2. Присвоение имени внешней линии (CO Line Name Assign)

##### Описание

Максимальная длина имени внешней линии – 12 символов:.

. – 13	A – 21	D – 31
Q – 11	B – 22	E – 32
Z – 12	C – 23	F – 33
1 – 10	2 – 20	3 – 30
G – 41	J – 51	M – 61
H – 42	K – 52	N – 62
I – 43	L – 53	O – 63
4 – 40	5 – 50	6 – 60
P – 71	T – 81	W – 91
R – 72	U – 82	X – 92
S – 73	V – 83	Y – 93
Q – 7*	8 – 80	Z – 9#
7 – 70		9 – 90
*1–Blank	0 – 00	#
*2 - :		
*3 - ,		

##### Процедура

 142 + Диапазон внешних линий + 
  Имя внешней линии + 
 

##### Ссылки

1. Отображение имени внешней линии: 4.2.3.1.

### **4.2.3.3. Тип импульсов тарификации (Metering Unit)**

#### **Описание**

Это значение определяет тип импульсов тарификации, который должен соответствовать типу импульсов, посылаемых вышестоящей АТС.

#### **Значение: 00 ~ 06 (Тип сигнала тарификации)**

Возможно 7 типов сигнала тарификации:

- 00: Отсутствует
- 01: 50 Гц
- 02: 12 КГц
- 03: 16 КГц
- 04: Однократная переполюсовка (Singular Polarity Reverse - SPR)
- 05: Двукратная переполюсовка (Plural Polarity Reverse - PPR)
- 06: Отсутствие переполюсовки (No Polarity Reverse - NPR)

#### **ПРОЦЕДУРА**

TRANS/PGM



142 + Диапазон внешних линий +

FLEX3



Тип сигнала тарификации +



HOLD/SAVE

### **4.2.3.4. Контроль линии при входящем вызове (Line Drop using CPT)**

#### **Описание**

Если этот параметр установлен в «ON», и при входящем внешнем вызове приемник CPTU обнаружит наличие сигнала готовности вышестоящей АТС, то соединение будет разорвано.

#### **Параметр: ON=1 / OFF=0**

#### **ПРОЦЕДУРА**

TRANS/PGM



142 + Диапазон внешних линий +



FLEX4 1(On) +



HOLD/SAVE



### 4.2.3.5. Различный тип входящего звонкового сигнала для внешних линий (CO Distinct Ring).

#### Описание

Если этот параметр отличен от 0, то тип входящего звонкового сигнала для внешних и внутренних вызовов различается.

Частотные характеристики типов входящего звонкового сигнала для внешних линий могут быть назначены в Программе 422.

**Значение: 0 ~ 4**

#### ПРОЦЕДУРА

 TRANS/PGM 142 + Диапазон внешних линий + 
 
 FLEX5 + 
 
 HOLD/SAVE

### 4.2.3.6. Музыка при удержании для внешней линии (CO Line MOH)

#### Описание

В данной программе выбирается источник музыки при удержании для внешней линии.

**Значение: 00~13(LDK-300) / 00~12(LDK-100)**



#### **LDK-300/300E**

0: Музыка не используется  
 1: Внутренний источник  
 2 - 4: Внешний источник  
 5 - 7: Плата голосовой почты  
 8 - 12: Плата аналоговых абонентов  
 13: Тон удержания

#### **LDK-100**

0: Музыка не используется  
 1: Внутренний источник  
 2 - 4: Внешний источник  
 5 - 6: Плата голосовой почты  
 7 - 11: Плата аналоговых абонентов  
 12: Тон удержания

#### ПРОЦЕДУРА

 TRANS/PGM 142 + Диапазон внешних линий + 
 
 FLEX6 2(Внешний источник) + 
 
 HOLD/SAVE

#### Ссылки

1. Музыка при удержании: 2.4.17



#### **4.2.3.7. Сигнал готовности внешней линии (PABX CO Dial Tone)**

##### **Описание**

Если этот параметр установлен в «YES», сигнал готовности линии (гудок) обеспечивает внешняя АТС. В противном случае внешняя АТС не обеспечивает сигнала готовности и система LDK делает это вместо нее.

**Параметр: YES=1 / NO=0**

##### **ПРОЦЕДУРА**

 142 + Диапазон внешних линий +  0(No) + 



#### **4.2.3.8. Сигнал посылки вызова (PABX CO Ring Back Tone)**

##### **Описание**

Если этот параметр установлен в «YES», сигнал посылки вызова (длинные гудки) обеспечивает внешняя АТС. В противном случае внешняя АТС не обеспечивает сигнала посылки вызова и система LDK делает это вместо нее.

**Параметр: YES=1 / NO=0**

##### **ПРОЦЕДУРА**

 142 + Диапазон внешних линий +  (Yes) + 



#### **4.2.3.9. Сигнал ошибки (PABX CO Error Tone)**

##### **Описание**

Если этот параметр установлен в «YES», сигнал ошибки обеспечивает внешняя АТС. В противном случае внешняя АТС не обеспечивает сигнала ошибки и система LDK делает это вместо нее.

**Параметр: YES=1 / NO=0**

##### **ПРОЦЕДУРА**

 142 + Диапазон внешних линий +  1(Yes) + 

### 4.2.3.10. Сигнал «Занято» (PX or PABX Busy Tone)

#### Описание

Если этот параметр установлен в «YES», сигнал «Занято» обеспечивает внешняя АТС. В противном случае внешняя АТС не обеспечивает сигнала «Занято» и система LDK делает это вместо нее.

**Параметр: YES=1 / NO=0**

#### **ПРОЦЕДУРА**

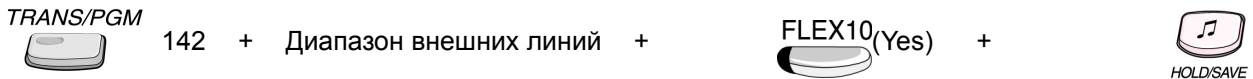

### 4.2.3.11 Сигнал «Сообщение» (PABX CO Announce Tone)

#### Описание

Если этот параметр установлен в «YES», сигнал «Сообщение» обеспечивает внешняя АТС. В противном случае внешняя АТС не обеспечивает сигнала «Сообщение» и система LDK делает это вместо нее

**Параметр: YES=1 / NO=0**

- YES: Внешняя АТС
- NO: Система LDK

**Исходно: NO**

#### **ПРОЦЕДУРА**

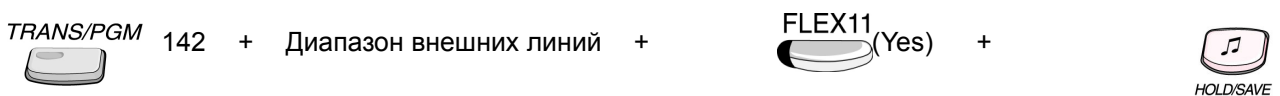

#### 4.2.3.12. Таймер Flash-сигнала для внешней линии (CO Flash Timer)

##### Описание

Длительность Flash-сигнала равна значению, умноженному на 10 мс.

**Значение: 000~300**

##### ПРОЦЕДУРА

 142 + Диапазон внешних линий +  010(100 мс) + 

#### 4.2.3.13. Таймер детектирования разрыва шлейфа (Open Loop Detect Timer)

##### Описание

Если длительность разрыва шлейфа аналоговой линии превысит данный таймер, соединение будет разорвано. Если установлено значение 0 (исходно), разрыв шлейфа не детектируется.

**Значение: 00~20 (x100 мс)**

##### ПРОЦЕДУРА

 142 + Диапазон внешних линий +  10(1000 мс) + 



#### 4.2.3.14 Длина линии (Line Length)

##### Описание

Данная функция используется, если длины внешних линий сильно различаются.

**Параметр: LONG=1 / SHORT=0**

##### ПРОЦЕДУРА

 142 + Диапазон внешних линий +  1(Long) + 



#### 4.2.3.15. Таймер ответа DISA (DISA ANSWER TIMER)

**Описание**

По истечении данного таймера система LDK отвечает на вызов по линии DISA.

**Значение : 1 ~ 9 (1 цифра)**

**Процедура**

TRANS/PGM  142 + Диапазон внешних линий + FLEX15  5(с) +  HOLD/SAVE

**4.2.3.16. Таймер задержки DISA (DISA DELAY TIMER)**

**Описание**

Данный таймер определяет задержку подключения приемников тонального сигнала (DTMF) после ответа по линии DISA (только для России).

**Значение : 1 ~ 9 (1 цифра)**

**Процедура**

TRANS/PGM  142 + Диапазон внешних линий + FLEX16  2(с) +  HOLD/SAVE

**4.2.4. ISDN атрибуты внешних линий (ISDN CO Line Attribute) – Программа 143**

**4.2.4.1 Индекс таблицы COLP (COLP Table Index)**

**Описание**

Это значение используется для определения префикса АОН ответившего абонента.

Если назначено значение «50», то префикс не используется.

Если значение не назначено («..» - клавиша [SPEED]), то АОН ответившего абонента не выдается.

Если назначено значение от «00» до «49», то используется префикс, назначенный в Программе 201.

**Значение: 00~50**

**ПРОЦЕДУРА**

TRANS/PGM  FLEX1   HOLD/SAVE

+ 143 + Диапазон внешних линий + + 00 +

## 4.2.4.2 Индекс таблицы CLIP (CLIP Table Index)

### Описание

Это значение используется для определения префикса АОН абонента.

Если назначено значение «50», то префикс не используется.

Если значение не назначено («..»- клавиша [SPEED]), то АОН абонента не выдается.

Если назначено значение от «00» до «49», то используется префикс, назначенный в Программе 201.

**Значение: 00~50**

### ПРОЦЕДУРА

TRANS/PGM



143 + Диапазон внешних линий +



+



HOLD/SAVE

## 4.2.4.3 Тип номера (Type of Calling Number)

### Описание

Это значение используется для определения типа номера CLIP/COLP в ISDN.

**Значение: 0~4**

- 0: Unknown
- 1: International
- 2: National
- 3: Не используется
- 4: Subscriber

### ПРОЦЕДУРА

TRANS/PGM



143 + Диапазон внешних линий +

FLEX3



International) +



HOLD/SAVE

## 4.2.4.4 Тип преобразования входящего номера (DID Conversion Type)

### Описание

Если тип сервиса внешней линии установлен в ISDN DID/MSN (Программа 140), этот параметр используется для определения типа преобразования входящего номера.

**Значение: 0~2**

- «0», цифры входящего номера преобразуются в соответствии с Программой 146.
- «1», преобразование цифр входящего номера не производится. Если вызывающий правильно набрал номер абонента, вызов поступит этому абоненту.
- «2», преобразование происходит в соответствии с Таблицей преобразования цифр входящего номера DID (Программа 231).

**ПРОЦЕДУРА**

 143 + Диапазон внешних линий +  1(Conversion Type) + 

**4.2.4.5 Количество удаляемых цифр в DID (DID Remove No.)**

**Описание**

**Значение: 00~99**

**ПРОЦЕДУРА**

 143 + Диапазон внешних линий +  02(Remove Number) + 

**4.2.4.6 Режим отправки номера «Enblock» (ISDN enblock send)**



**Описание**

Если этот параметр установлен в «ON», в ISDN используется режим отправки номера «Enblock»

**Параметр: ON=1 / OFF=0**

- ON: Режим «Enblock»
- OFF: Режим «Overlap»

**ПРОЦЕДУРА**

 143 + Диапазон внешних линий +  1(On) + 



### 4.2.4.7 Транзит АОН (CLI Transit)

#### Описание

Если этот параметр установлен в «CFW», в качестве CLI будет отправлен номер абонента, установившего переадресацию, если «ORI» - полученный CLI вызывающего абонента

**Параметр: ORI=1 / CFW=0**

#### **ПРОЦЕДУРА**

TRANS/PGM  143 + Диапазон внешних линий + FLEX7  (ORI) +  HOLD/SAVE

### 4.2.4.8 Идентификатор плана набора (Numbering Plan ID)

#### Описание

Это значение используется для определения идентификатора плана набора для:



ПК 1 – CLI абонента

ПК 2 – набранного номера

**Значение: 0~7**

- 0: unknown
- 1: ISDN / TELEPHONY
- 2: NOT USED
- 3: DATA
- 4: TELEX
- 5: NOT USED
- 6: NATIONAL STANDARD
- 7: PRIVATE

#### **ПРОЦЕДУРА**

TRANS/PGM  143 + Диапазон внешних линий + FLEX8  + FLEX1   
ПК 1 CALLING  
ПК 2 CALLED

1(ISDN/TELEPHONY) +  HOLD/SAVE

### 4.2.4.9 Дополнительный сервис ISDN автоматической переадресации вызовов (ISDN SS CD)

#### Описание



Если этот параметр установлен в «ON», включено использование дополнительного сервиса ISDN автоматической переадресации вызовов (ISDN SS CD - Call Deflection)

**Параметр: ENABLE=1 / DISABLE=0**

### **ПРОЦЕДУРА**

 TRANS/PGM 143 + Диапазон внешних линий +  FLEX9 (Enable) +  HOLD/SAVE

### **4.2.4.10 Использование «Inband Signalling» в сообщении «CALL PROGRESS» (ISDN CP INBAND)**

#### **Описание**

Если этот параметр установлен в «ON», включено использование параметра «Inband Signalling» в сообщении «CALL PROGRESS».

**Параметр: ON=1 / OFF=0**

### **ПРОЦЕДУРА**

 TRANS/PGM 143 + Диапазон внешних линий +  FLEX11 1(On) +  HOLD/SAVE

### **4.2.4.11 Тип CLI абонента (LONG CLI TYPE)**

#### **Описание**

Данное значение определяет тип используемого АОН абонента при выходе по указанным линиям.

Если значение установлено в «0», CLI абонента формируется стандартным методом в соответствии с Программами 200 и 114.

Если значение установлено в «1» или «2», в качестве CLI используются исключительно значения «Длинный АОН – 1» / «Длинный АОН – 2» (Программа 114 – ПК 21/22).

**Значение: 0(Стандартный), 1(Длинный АОН 1), 2(Длинный АОН 2)**

### **ПРОЦЕДУРА**

 TRANS/PGM 143 + Диапазон внешних линий +  FLEX12 0 +  HOLD/SAVE

**4.2.5. Назначение приема входящих вызовов по внешним линиям (CO Ring Assignment) – Программа 144**

**Описание**

Если тип сервиса внешней линии (Программа 140) установлен в «Normal», входящие вызовы принимаются в соответствии с назначениями данной программы. Этими назначениями могут быть абонент, группа приема вызовов или голосовое сообщение VMIB.

Назначение приема входящих вызовов по внешним линиям производится отдельно для Дневного, Ночного режимов, Режимы выходного дня и Дополнительного режима нажатием Программируемых клавиш 1~4.

ПК	Режим	Тип назначения	Исходно
1	День	Тип 1: Диапазон абонентов + Задержка Тип 2: Группа приема вызовов Тип 3: Голосовое сообщение	Абонент 101 (Оператор системы) принимает вызовы с задержкой 0.
2	Ночь		
3	Выходной		
4	Дополнительный		

**Ссылки**

1. Группы приема вызовов: 2.6
2. Голосовые сервисы 2.11
3. Сервис день/ночь: 2.13.8

**4.2.5.1. Назначение приема входящих вызовов по внешним линиям на абонента**

**Описание**

Для назначения приема входящего вызова на абонента необходимо ввести значение задержки. Вызов поступает на абонента по истечении времени задержки. Если требуется, чтобы вызов поступал без промедления, в качестве значения задержки необходимо ввести «0».

Для удаления существующего назначения приема входящих вызовов по внешним линиям нажмите клавишу [SPEED] вместо ввода значения задержки.

**ПРОЦЕДУРА**

Для назначения приема входящего вызова на абонента в режиме «День»:

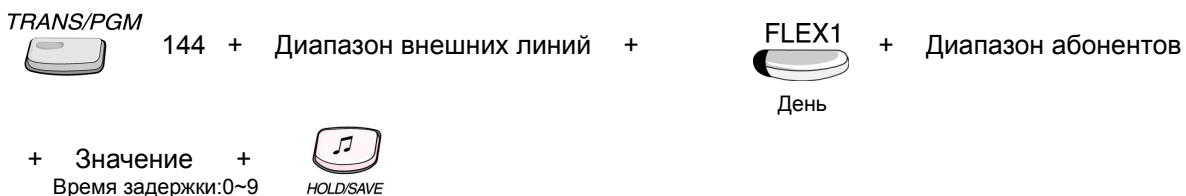

#### **4.2.5.2. Назначение приема входящих вызовов по внешним линиям на группу внутренних абонентов.**

##### **ПРОЦЕДУРА**

Для назначения приема входящего вызова на группу приема вызовов в режиме «Ночь»:

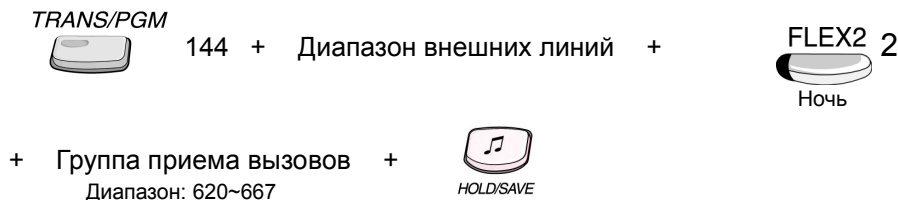

#### **4.2.5.3. Назначение приема входящих вызовов по внешним линиям на голосовое сообщение.**

##### **ПРОЦЕДУРА**

Для назначения приема входящего вызова на голосовое сообщение в режиме «Выходной»:

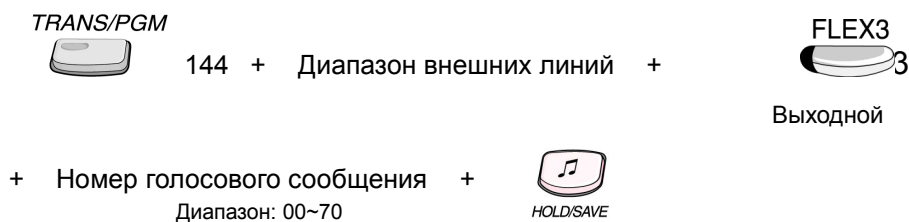

#### **4.2.6. Проверка назначений приема входящих вызовов по внешним линиям (Line Assignment Display) – Программа 145**

##### **Описание**

Вы можете проверить существующие назначения приема входящих вызовов по внешним линиям для каждого режима (День/Ночь/Выходной/Дополнительный).

Если прием вызова в режимах «День» или «Ночь» назначен на абонента, Вы также увидите значение задержки («100(1)» означает, что на абонента 100 поступает вызов с задержкой 1).

Если назначено слишком много абонентов, имеется возможность пролистать список, используя клавиши **[UP/DOWN]**.

##### **Значение: ПК1 ~ ПК4**

- ПК1: День
- ПК2: Ночь
- ПК3: Выходной
- ПК4: Дополнительный

##### **ПРОЦЕДУРА**

*TRANS/PGM*  

*FLEX1*  

+ 145 + Диапазон внешних линий +

## 4.2.7. Атрибуты внешних линий – III – Программа 146



### 4.2.7.1. Префикс принимаемого АОН (Incoming Prefix Code Insertion)

#### Описание

Если этот параметр установлен в «ON», префикс кода зоны будет добавлен в начало полученного CLI.

**Параметр: ON=1 / OFF=0**

#### ПРОЦЕДУРА

 146 + Диапазон внешних линий + 
  1(On) + 
 

#### Ссылки

1. Префикс кода зоны : 4.8.1.6



### 4.2.7.2. Префикс отправляемого АОН (Outgoing Prefix Code Insertion)

#### Описание

Если этот параметр установлен в «ON», префикс кода зоны будет добавлен в начало передаваемого CLI.

**Параметр: ON=1 / OFF=0**

#### ПРОЦЕДУРА

 146 + Диапазон внешних линий + 
  0(Off) + 
 

#### Ссылки

1. Префикс кода зоны : 4.8.1.6

### 4.2.7.3 Тип кодека (ISDN Line Type)

#### Описание

Этот параметр определяет тип используемого кодека.

**Параметр:  $\mu$ -Law=1 / A-Law=0**

#### **ПРОЦЕДУРА**

TRANS/PGM 146 + Диапазон внешних линий + FLEX3 1( $\mu$ -Law) +

### 4.2.7.4 Sub-адрес при исходящем вызове (Calling Sub-address)

#### Описание

Если этот параметр установлен в «ON», при исходящем вызове sub-адрес вызывающего ISDN-абонента отправляется в сообщении SETUP.

**Параметр: ON=1 / OFF=0**

#### **ПРОЦЕДУРА**

TRANS/PGM 146 + Диапазон внешних линий + FLEX4 1(On) + 

### 4.2.7.5. Количество получаемых цифр при прямом входящем наборе номера (DID Digit Receive No)

#### Описание

Этот параметр определяет количество получаемых цифр при прямом входящем наборе номера. Он используется при их последующей обработке для направления входящего вызова.

**Значение: 2~4 (цифры)**

#### **ПРОЦЕДУРА**

TRANS/PGM 146 + Диапазон внешних линий + FLEX5 2 + 

### **4.2.7.6. Маска преобразования цифр (DID Digit Mask)**

#### **Описание**

Если тип преобразования цифр прямого входящего набора номера (Программа 143 – ПК 4) установлен в «0», получаемые от оператора связи цифры преобразуются в соответствии с заданным значением.

Могут быть введены следующие символы: 0 ~ 9, #, \*.

Символ «#» означает игнорирование получаемой цифры, а символ «\*» - отсутствие ее преобразования.

Длина маски – 4 символа.

Например, если при получении цифр «1234» установлена маска «#8\*\*», эти цифры преобразуются в «834».

**Значение: 0~9 , # , \* (4 цифры)**

**Исходное значение: #\*#\* / ( \*#\*# LDK-300E)**

#### **ПРОЦЕДУРА**

TRANS/PGM



146 + Диапазон внешних линий +

FLEX6



значение +  
(4 цифры)



HOLD/SAVE

## 4.3. Параметры слотов

### 4.3.1. Атрибуты плат (Board Attribute) – Программа 155

#### 4.3.1.1. Включение контроля ошибок CRC для платы R2 (R2 CRC Check)

##### Описание

Если этот параметр установлен в «ENABLE», контроль ошибок CRC для платы R2 будет включен.

**Параметр: ENABLE=1 / DISABLE=0**

##### ПРОЦЕДУРА

TRANS/PGM



155 +

Номер слота +

Номер слота для платы R2

FLEX1



(Enable) +



HOLD/SAVE



## 4.4. Назначение системных данных

### 4.4.1. Атрибуты системы – I – Программа 160

#### 4.4.1.1. Назначение типа сигнала, посылаемого абоненту при вызове оператора, аппарат которого занят (Attendant Call Queuing Ring Back Tone)

##### Описание

Если этот параметр установлен в «RBT», вызывающий абонент услышит сигнал посылки вызова, в противном случае - музыку при удержании (Программа 171 - ПК2).

##### Параметр: RBT=1 / MOH=0

- RBT: При вызове оператора, аппарат которого занят, вызывающий абонент услышит сигнал посылки вызова.
- MOH: При вызове оператора, аппарат которого занят, вызывающий абонент услышит музыку при удержании (Программа 171 - ПК2).

##### ПРОЦЕДУРА



##### Ссылки

1. Музыка при удержании: 2.4.17

#### 4.4.1.2. Назначение типа сигнала, посылаемого абоненту при ожидающем вызове (CAMP RBT/MOH)

##### Описание

При ожидающем вызове вызывающий абонент услышит сигнал посылки вызова или музыку при удержании.

##### Параметр: RBT=1 / MOH=0

##### ПРОЦЕДУРА



##### Ссылки

1. Музыка при удержании: 2.4.17

#### 4.4.1.3. Порядок выбора внешней линии в группе для исходящего вызова (CO



## Line Choice)

### Описание

Если этот параметр установлен в «LAST CHOICE» («Выбрать последнюю»), при попытке доступа к группе внешних линий абоненту будет предоставлена последняя по порядку свободная линия. В противном случае – «ROUND ROBIN» («Циклически») - выбор свободной линии при исходящих вызовах осуществляется в циклическом порядке.

**Параметр: LAST CHOICE=1 / ROUND ROBIN=0**

### ПРОЦЕДУРА

 160 +  0(Циклически) + 

## 4.4.1.4. Счетчик повторного набора DISA (DISA Retry Counter)

### Описание

Если при использовании функции DISA вызывающий абонент неправильно наберет номер внутреннего абонента или функции системы, он может повторить набор. Количество попыток определяется данным счетчиком. Если все попытки оказались не удачными, вызов перенаправляется в соответствии с Назначением DID/DISA (Программа 167).

**Значение: 0~9**

### ПРОЦЕДУРА

 160 +  4 +   
(Счетчик)



## 4.4.1.5. Тип сигнала готовности системы (ICM Continuous Dial-Tone)

### Описание

Данный параметр определяет тип сигнала готовности системы – непрерывный или прерывистый.

**Параметр: CONTINUOUS=1 / DISCONTINUOUS=0**

### ПРОЦЕДУРА

 160 +  0(Discontinuous) + 

#### **4.4.1.6. Обнаружение сигнала готовности внешней линии (CO Dial-Tone Detect)**

##### **Описание**

Если этот параметр установлен в «ON», то при использовании функций ускоренного набора (системного или персонального) система определяет сигнал готовности внешней линии (вместо ожидания окончания паузы) и начинает набор номера.

**Параметр: ON=1 / OFF=0**

##### **ПРОЦЕДУРА**



#### **4.4.1.7. Направление внешнего вызова на контакты внешних реле в ночном режиме (External Night Ring)**

##### **Описание**

Если этот параметр установлен в «ON», то при произведенных назначениях для функции универсального ночного ответа, входящий внешний вызов направляется на первую пару контактов внешних реле.

**Параметр: ON=1 / OFF=0**

##### **ПРОЦЕДУРА**



##### **Ссылки**

1. Универсальный ночной ответ (UNA): 2.1.7.

#### **4.4.1.8. Приоритетный режим удержания (Hold Preference)**

##### **Описание**

Возможны два режима удержания: системное и эксклюзивное. При системном удержании возврат к разговору возможен с любого аппарата системы. В случае эксклюзивного удержания возврат к разговору возможен только с аппарата, на котором этот режим был установлен.

**Параметр: SYSTEM=1 / EXCLUSIVE=0**

##### **ПРОЦЕДУРА**

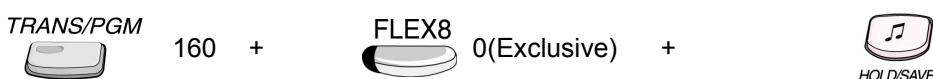

#### **4.4.1.9. Многосторонняя конференция (Multi-line Conference)**

##### **Описание**

Если этот параметр установлен в «ON», использование режима многосторонней конференции разрешено.

**Параметр: ON=1 / OFF=0**

##### **ПРОЦЕДУРА**

 TRANS/PGM 160 +  FLEX9 0(Off) +  HOLD/SAVE

##### **Ссылки**

1. Аналоговый абонент – конференция/переключение между собеседниками: 2.7.1

#### **4.4.1.10. Вывод модифицированных цифр при использовании LCR (Print LCR Conversed Digit)**

##### **Описание**

Если этот параметр установлен в «ON», на дисплеи цифровых аппаратов и в протокол SMDR выводятся модифицированные цифры. В противном случае выводятся исходные цифры

**Параметр: ON=1 / OFF=0**

##### **Процедура**

 TRANS/PGM 160 +  FLEX10 1(On) +  HOLD/SAVE

##### **Ссылки**

1. LCR (Маршрутизация по наименьшей стоимости): 2.2.7
2. Детальное протоколирование соединений (SMDR): 2.12.

#### **4.4.1.11. Подача предупреждающего сигнала при подключении к конференции нового участника (Conference Warning Tone)**

##### **Описание**

Если этот параметр установлен в «ON», участвующие в конференции абоненты услышат предупреждающий сигнал при подключении к ней нового участника.

**Параметр: ON=1 / OFF=0**

**ПРОЦЕДУРА**



**4.4.1.12. Голосовое сообщение о переадресации на внешнюю линию (Off-net Prompt Usage)**

**Описание**

Если этот параметр установлен в «ON», то при автоматической переадресации на внешнюю линию вызывающий абонент услышит соответствующее системное голосовое сообщение (если плата VMIB/AAIB установлена).

**Параметр: ON=1 / OFF=0**

**ПРОЦЕДУРА**



**Ссылки**

1. Автоматическая переадресация на внешнюю линию (безусловная, по не ответу): 2.3.1.5
2. Автоматическая переадресация входящих внешних вызовов на внешнюю линию оператором: 2.3.1.6

**4.4.1.13. Прослушивание сигналов тонального набора при переадресации на внешнюю линию (Off-net DTMF Tone)**

**Описание**

Если этот параметр установлен в «ON», то при автоматической переадресации на внешнюю линию вызывающий абонент услышит сигналы тонального набора.

**Параметр: ON=1 / OFF=0**

**ПРОЦЕДУРА**



**Ссылки**

1. Автоматическая переадресация на внешнюю линию (безусловная, по не ответу): 2.3.1.5
2. Автоматическая переадресация входящих внешних вызовов на внешнюю линию оператором: 2.3.1.6



#### **4.4.1.14. Включение голосового тракта (Voice Path Connect)**

##### **Описание**

Если этот параметр установлен в «IMM» (немедленно), при исходящем вызове голосовой тракт включается сразу после занятия внешней линии. В противном случае – только после набора первой цифры.

**Параметр: IMM=1 / DGT=0**

##### **ПРОЦЕДУРА**

 TRANS/PGM 160 +  FLEX14 1(IMM) +  HOLD/SAVE

#### **4.4.1.15. Назначение типа сигнала, посылаемого абоненту при ручном переводе вызова (Transfer Tone)**

##### **Описание**

Если этот параметр установлен в «RBT», вызывающий вызов абонент услышит сигнал посылки вызова, в противном случае - музыку при удержании.

**Параметр: RBT=0 / MOH=1**

##### **ПРОЦЕДУРА**

 TRANS/PGM 160 +  FLEX15 0(RBT) +  HOLD/SAVE

##### **Ссылки**

1. Музыка при удержании: 2.4.17

#### **4.4.1.16. Использование CPTU при соединении внешняя линия – внешняя линия (CO – CO TRANSFER CPT DETECT)**

##### **Описание**

Если этот параметр установлен в «ON», при соединении внешняя линия – внешняя линия будет использоваться детектирование сигналов на линии модулем CPTU.

**Параметр: ON=1 / OFF=0**

##### **Процедура**

 TRANS/PGM 160 +  FLEX16 OFF +  HOLD/SAVE

#### **4.4.1.17. Предоставление информации ACD (ACD PACKAGE USAGE)**

##### Описание

Если этот параметр установлен в «ON», информация ACD будет предоставляться приложениям третьей стороны. – Пока не поддерживается

**Параметр: ON=1 / OFF=0**

##### Процедура

 TRANS/PGM 160 + 
 
 FLEX17 ON + 
 
 HOLD/SAVE

#### **4.4.1.18 Разрешение на увеличение таймера неконтролируемой конференции (CO – CO UC TIMER EXTEND)**

##### Описание

Если данный параметр установлен в «ON», то любой участник неконтролируемой конференции, проводимой по аналоговым внешним линиям, может продлить время соединения, набрав соответствующий код.

**Параметр : ON=1 / OFF=0**

##### Процедура

 TRANS/PGM 160 + 
 
 FLEX18 ON + 
 
 HOLD/SAVE

##### **Ссылки**

1. Функции конференции 2.7

#### **4.4.1.19. Количество записей в журнале входящих вызовов (CALL LOG LIST NUMBER)**

##### Описание

Определяет количество записей в журнале входящих вызовов абонента.

**Значение: 15 ~ 50 (2 цифры)**

##### ПРОЦЕДУРА

 TRANS/PGM 160 + 
 
 FLEX19 15 + 
 
 HOLD/SAVE





## 4.4.2. Атрибуты системы – III – Программа 161

### 4.4.2.1. Синхронизация Времени/Даты с вышестоящей АТС (Network Time/Date Setting)

#### Описание

Если этот параметр установлен в «ON», Время/Дата системы устанавливаются один раз в сутки в соответствии с сетевым Временем/Датой, полученным по линиям ISDN в сообщении «CONNECT».

**Параметр: ON=1 / OFF=0**

#### ПРОЦЕДУРА

 161 + 
  1(On) + 
 

### 4.4.2.2. Тип звонкового сигнала при ожидающем вызове (Off-Hook Ring Type)

#### Описание

Этот параметр устанавливает громкость звонкового сигнала на цифровом аппарате при ожидающем вызове: «BURST» - громкий или «MUTE» - приглушенный.

**Параметр: MUTE=1 / BURST=0**

#### ПРОЦЕДУРА

 161 + 
  0(Burst) + 
 

### 4.4.2.3. Преодоление занятости первой группы внешних линий (Override 1st CO Line Group)

#### Описание

Если этот параметр установлен в «ON», то в случае отсутствия свободной внешней линии в первой группе внешних линий, система предоставит свободную линию из следующей доступной группы.

**Параметр: ON=1 / OFF=0**

#### ПРОЦЕДУРА

 161 + 
  0(Off) + 
 

#### **4.4.2.4. Предупреждающий сигнал об оповещении (Page Warning Tone)**

##### **Описание**

Если этот параметр установлен в «ON», система подаст предупреждающий сигнал перед началом оповещения.

**Параметр: ON=1 / OFF=0**

##### **ПРОЦЕДУРА**

*TRANS/PGM*  
 161 + *FLEX4*  
 0(Off) +   
*HOLD/SAVE*

#### **4.4.2.5. Автоматическая защита (Auto Privacy)**

##### **Описание**

Если этот параметр установлен в «ON», все вызовы защищены от подключения независимо от Разрешения на подключение к разговору для конкретных абонентов (Программа 113 - ПК 4).

**Параметр: ON=1 / OFF=0**

##### **ПРОЦЕДУРА**

*TRANS/PGM*  
 161 + *FLEX5*  
 0(Off) +   
*HOLD/SAVE*

##### **Ссылки**

1. Принудительное подключение к разговору: 2.13.4

#### **4.4.2.6. Предупреждающий сигнал подключения к разговору (Privacy Warning Tone)**

##### **Описание**

Если этот параметр установлен в «ON», абоненту будет подан предупреждающий сигнал при подключении к его разговору.

**Параметр: ON=1 / OFF=0**

##### **ПРОЦЕДУРА**

*TRANS/PGM*  
 161 + *FLEX6*  
 0(Off) +   
*HOLD/SAVE*

##### **Ссылки**

1. Принудительное подключение к разговору: 2.13.4

#### **4.4.2.7. Тип внутреннего и внешнего вызова (Single Ring for CO Call)**

##### **Описание**

Если этот параметр установлен в «NO», шаблон внутреннего вызова: 1с вызов/ 4с пауза, внешнего вызова: 0.4с вызов/ 0.2с пауза/ 0.4с вызов/ 4сек пауза.

Если этот параметр установлен в «YES», шаблон внутреннего вызова изменяется на шаблон внешнего вызова и наоборот.

**Параметр: YES=1 / NO=0**

##### **ПРОЦЕДУРА**

 TRANS/PGM 161 + 
 
 FLEX7 1(Yes) + 
 
 HOLD/SAVE

#### **4.4.2.8. Автоматическое отключение беспроводной трубки DECT (WTU Auto Release)**

##### **Описание**

Если этот параметр установлен в «ON», системная беспроводная трубка DECT LG автоматически отключается по окончании разговора.

**Параметр: ON=1 / OFF=0**

##### **ПРОЦЕДУРА**

 TRANS/PGM 161 + 
 
 FLEX8 1(On) + 
 
 HOLD/SAVE

#### **4.4.2.9. Разрешение на печать данных по группам автоматического распределения вызовов (ACD Print Enable)**

##### **Описание**

Если этот параметр установлен в «ON», выполняется печать данных по группам автоматического распределения вызовов.

**Параметр: ON=1 / OFF=0**

##### **ПРОЦЕДУРА**

 TRANS/PGM 161 + 
 
 FLEX9 1(On) + 
 
 HOLD/SAVE

**Ссылки**

1. Автоматическое распределение вызовов (ACD - Automatic Call Distribution): 2.6.7

**4.4.2.10. Таймер печати ACD (ACD Print Timer)**

**Описание**

Определяет периодичность вывода на печать данных ACD. В данной программе устанавливается значение, а основа (10 секунд или 1 час) – в Программе 161 - ПК 14.

**Значение: 001 ~ 225(3 цифры)**

**ПРОЦЕДУРА**



**Ссылки**

1. Автоматическое распределение вызовов (ACD - Automatic Call Distribution): 2.6.7

**4.4.2.11. Обнуление базы данных ACD после печати (ACD Clear Database after Print)**

**Описание**

Если этот параметр установлен в «ON», база данных ACD обнуляется после вывода на печать.

**Параметр: ON=1 / OFF=0**

**ПРОЦЕДУРА**



**Ссылки**

1. Автоматическое распределение вызовов (ACD - Automatic Call Distribution): 2.6.7

#### **4.4.2.12. Коэффициент усиления для голосовых сообщений VIMB (VIMB Prompt Gain)**

##### **Описание**

В данной программе назначается коэффициент усиления для голосовых сообщений VIMB.

**Значение: 00 ~ 31**

##### **ПРОЦЕДУРА**

TRANS/PGM 161 + FLEX12 00 +  HOLD/SAVE  
Диапазон: 00-31

#### **4.4.2.13. Передача АОН во внешнюю голосовую почту (CLI Information at VM SMDI)**

##### **Описание**

Если этот параметр установлен в «ON», номер CLI вызывающего внешнего абонента добавляется в информацию о вызове, передаваемую внешней голосовой почтой по интерфейсу SMDI (Simplified Message Desk Interface).

**Параметр: ON=1 / OFF=0**

##### **ПРОЦЕДУРА**

TRANS/PGM 161 + FLEX13 1(On) +  HOLD/SAVE

#### **4.4.2.14. Основа исчисления Таймера печати ACD (ACD Print Timer Unit)**

##### **Описание**

Данный параметр определяет основу исчисления Таймера печати ACD (Программа 161 - ПК 10) – 1 час («HOURL») или 10 секунд («SECS»).

**Параметр: HOURL=1 / SECS=0**

##### **ПРОЦЕДУРА**

TRANS/PGM 161 + FLEX14 1(Hour) +  HOLD/SAVE

**Ссылки**

1. Автоматическое распределение вызовов (ACD - Automatic Call Distribution): 2.6.7

**4.4.2.15. Тип SMDI (Set VM SMDI Type)**

**Описание**

В данной программе назначается используемый тип SMDI.

**Параметр: TYPE II=1 / TYPE I=0**

**ПРОЦЕДУРА**

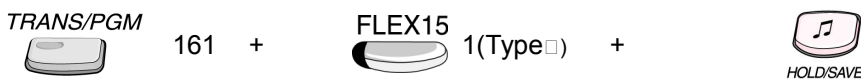

**4.4.2.16. Проверка ограничений набора при входящих вызовах (Incoming Toll Check)**

**Описание**

Если этот параметр установлен в «ON», система проверяет набор абонента в соответствии с назначенным классом сервиса даже при входящем вызове.

**Параметр: ON =1 / OFF=0**

**ПРОЦЕДУРА**

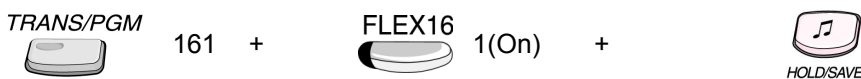

**4.4.2.17. Отключение индикации на клавишах DSS (NO DSS Indication)**

**Описание**

Если этот параметр установлен в «ENABLE», отсутствует индикация на клавишах внешних линий {CO} или абонентов {DSS} (индикаторы клавиш не мигают при поступлении входящих внешних и внутренних вызовов на других абонентов). Данная функция не применима к прямым входящим вызовам (DID/DISA).

**Параметр: Enable=1 / Disable=0**

**ПРОЦЕДУРА**

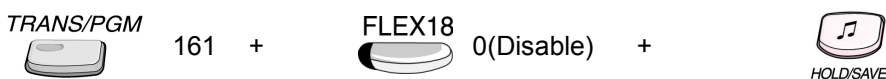

#### 4.4.2.18. Режим тарификации для Великобритании (UK Billing Mode)

##### **Описание**

Если этот параметр установлен в «ON», используется режим тарификации для Великобритании.

**Параметр: ON=1 / OFF=0**

##### **ПРОЦЕДУРА**

*TRANS/PGM*  
 161 + *FLEX19*  
 1(On) +   
*HOLD/SAVE*



### 4.4.3. Пароль администратора системы (Admin Password) – Программа 162

Для входа в режим программирования может быть установлен пароль администратора системы. Исходно – не назначен.

**Значение:** \*, #, 0~9 (4 цифры)

#### ПРОЦЕДУРА

Для изменения пароля администратора системы:

 TRANS/PGM 162 + Пароль + 
 HOLD/SAVE  
 4 цифры

Для удаления пароля нажмите клавишу [SPEED].

### 4.4.4. Атрибуты внешней сигнализации (Программа 163)

ПК	Атрибут	Диапазон	Исходно	Примечание
1	Разрешение на использование внешней сигнализации	ON/OFF	OFF	
2	Тип контактов внешней сигнализации	Замкнутые/Разомкнутые	Замкнутые	
3	Тип сигнала	Тревога / Дверной звонок	Тревога	
4	Тип подачи сигнала	Повторяющийся/Однократный	Повторяющийся	

#### 4.4.4.1. Разрешение на использование внешней сигнализации (Alarm Enable)

##### **Описание**

Если этот параметр установлен в «ON», использование внешней сигнализации разрешено.

**Параметр:** ON=1 / OFF=0

#### ПРОЦЕДУРА

 TRANS/PGM 163 + 
 FLEX1 1(On) + 
 HOLD/SAVE

##### **Ссылки**



1. Внешняя сигнализация: 2.4.2



#### 4.4.4.2. Тип контактов внешней сигнализации (Alarm Contact Type)

**Параметр:** *CLOSE=1 / OPEN=0 (Замкнутые/Разомкнутые)*

##### **ПРОЦЕДУРА**

*TRANS/PGM*  163 + *FLEX2*  0(Разомкнутые) +  *HOLD/SAVE*

##### **Ссылки**



1. Внешняя сигнализация: 2.4.2

#### 4.4.4.3. Тип сигнала (Alarm Mode)

**Параметр:** *ALARM=1 / DOOR BELL=0 (Тревога / Дверной звонок)*

##### **ПРОЦЕДУРА**

Для изменения параметра:

*TRANS/PGM*  163 + *FLEX3*  0(Дверной звонок) +  *HOLD/SAVE*

##### **Ссылки**

1. Внешняя сигнализация: 2.4.2



#### 4.4.4.4. Тип подачи сигнала (Alarm Signal Mode)

##### **Описание**

Если этот параметр установлен в значение «REPEAT» (Повторяющийся), сигнал срабатывания внешней сигнализации периодически повторяется, пока не будет прерван.

**Параметр:** *REPEAT=1 / ONCE=0*

##### **ПРОЦЕДУРА**

*TRANS/PGM*  163 + *FLEX4*  0(Однократный) +  *HOLD/SAVE*

##### **Ссылки**

1. Внешняя сигнализация: 2.4.2

### 4.4.5. Назначение операторов – Программа 164

В системе LDK может быть назначено не более 5 операторов (Системный Оператор и до 4 главных оператора). Системный Оператор отличается от главных операторов приоритетом при обработке вызовов и управлении системой (Системный Оператор имеет наивысший приоритет). Исходно Системным Оператором является абонент 101, а остальные операторы не назначены.

**Значение:** 1~5 (LDK-300/300E) /1~3 (LDK-100)

#### ПРОЦЕДУРА

#### 4.4.5.1. Назначение Системного Оператора

 164 + 
  Номер абонента + 
 

#### 4.4.5.2. Назначение главных операторов

 164 + 
  Номер абонента + 
 

Диапазон: ПК2~5

Для удаления главного оператора нажмите соответствующую ему программируемую клавишу и клавишу [SPEED].

**Примечание:** Удаление Системного Оператора невозможно.

### 4.4.6. Назначение голосовых сообщений для Автооператора ( Auto Attendant VMIB Annc Assignment) – Программа 165

В данной программе назначается голосовое сообщение для Автооператора. Если оператор занят или не отвечает до истечения Таймера не ответа, входящий внешний вызов может быть обработан и перенаправлен на требуемого абонента с помощью голосового меню с использованием платы VMIB/AAIB.

ПК	ОПИСАНИЕ	RANGE	Исходно	Примечания
1	Использование Автооператора	ON/OFF	OFF	
2	Номер голосового сообщения	00 - 70	-	00 – сигнал готовности системы (гудок)

#### 4.4.6.1. Разрешение на использование Автооператора (AUTO ATD USAGE)

**Описание**

Если этот параметр установлен в «ON», функция Автооператора включена.

**Параметр: ON=1 / OFF=0**

**ПРОЦЕДУРА**

TRANS/PGM 165 + FLEX1 1(On) + 

**Ссылки**

1. Голосовые сообщения для Автооператора: 2.11.5

**4.4.6.2. Назначение номера голосового сообщения для Автооператора (Auto Attendant VMIB Announcement No)**

**Описание**

В данной программе назначается номер голосового сообщения на плате VMIB/AAIB, используемого при реализации функции Автооператора.

**Значение:**

**«01~70» - Номер голосового сообщения VMIB**

**«00» - Сигнал готовности системы (гудок)**

**ПРОЦЕДУРА**

TRANS/PGM 165 + FLEX2 01 + 

**Ссылки**

1. Голосовые сообщения для Автооператора: 2.11.5

**4.4.7. Назначение класса сервиса для соединения внешняя линия – внешняя линия – Программа 166**

Если внешний абонент сделает вызов по линии DID/DISA/TIE и попытается использовать другую внешнюю линию для исходящего вызова, то к такому соединению применяются ограничения классов сервиса для соединения внешняя линия – внешняя линия. Ограничения набора для этих классов сервиса и классов сервиса абонентов аналогичны..

ПК	Параметр	Диапазон	Исходно	Примечания
1	COS в режиме «День»	1-9	7	Класс сервиса в режиме «День»
2	COS в режимах «Ночь/Выходной»	1-9	7	Класс сервиса в режимах «Ночь/Выходной»

**Ссылки**

1. Класс сервиса: 2.5.4

**4.4.7.1. Класс сервиса в режиме «День» (Day COS)**

**Описание**

Класс сервиса в режиме «День».

**Значение: 1~9**

**ПРОЦЕДУРА**



**Ссылки**

1. Сервис день/ночь: 2.13.8

**4.4.7.2. Класс сервиса в режимах «Ночь» и «Выходной» (Night / Weekend COS)**

**Описание**

Класс сервиса в режимах «Ночь» и «Выходной».

**Значение: 1~9**

**ПРОЦЕДУРА**



**Ссылки**

1. Сервис день/ночь: 2.13.8

#### **4.4.8. Назначение DID/DISA (DID/DISA Destination) – Программа 167**

При входящем вызове с использованием функций прямого набора входящего номера DID или прямого доступа в систему DISA, если абонент не отвечает, не доступен или занят, вызов перенаправляется на оператора или группу приема входящих вызовов, либо вызывающий получит соответствующий сигнал.

Если в качестве Назначения DID/DISA указан оператор, при поступлении вызова вначале будет проверяться назначение приема входящих вызовов по внешним линиям (Программа 144). Вызов будет направлен в соответствии с этим назначением, а при его отсутствии – на оператора.

Если использование голосовых сообщений разрешено, соответствующее сообщение будет проиграно вызывающему абоненту перед перенаправлением вызова.  
Этот сервис применяется при превышении счетчика повторного набора DISA .

##### **Ссылки**

1. Счетчик повторного набора DISA 4.4.1.4
2. Назначение приема входящих вызовов по внешним линиям на абонента: 4.2.5.1.

##### **4.4.8.1. Назначение DID/DISA по занято (Busy Destination)**

###### **Описание**

При входящем вызове с использованием функций прямого набора входящего номера или прямого доступа в систему если вызывающий набрал номер внутреннего абонента и он занят, вызов будет перенаправлен на назначение по занято (Сигнал /Оператор/Группа приема вызовов).

###### **Параметр: ПК1~ПК3**

- ПК1: Сигнал
- ПК2: Оператор (Назначение вызова)
- ПК3: Переадресация на группу приема вызовов

###### **ПРОЦЕДУРА**

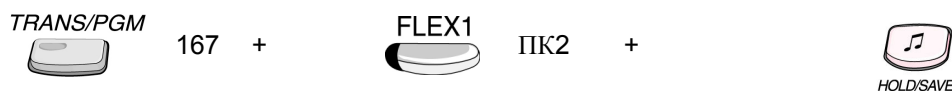

##### **4.4.8.2. Назначение DID/DISA по ошибке (Error Destination)**

###### **Описание**

При входящем вызове с использованием функций прямого набора входящего номера или прямого доступа в систему если вызывающий набрал не существующий номер абонента, вызов будет перенаправлен на назначение по ошибке (Сигнал /Оператор/Группа приема вызовов).

###### **Параметр: ПК1~ПК3**

- ПК1: Сигнал
- ПК2: Оператор (Назначение вызова)

- ПК3: Переадресация на группу приема вызовов

**ПРОЦЕДУРА**

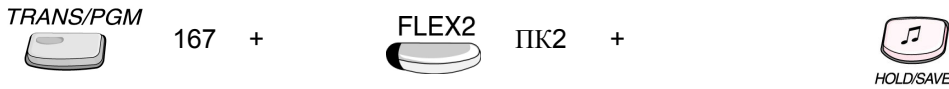

**4.4.8.3. Назначение DID/DISA по не ответу (No Answer Destination)**

**Описание**

При входящем вызове с использованием функций прямого набора входящего номера или прямого доступа в систему если вызывающий набрал номер внутреннего абонента и он не отвечает, вызов будет перенаправлен на назначение по не ответу (Сигнал /Оператор/Группа приема вызовов).

**Параметр: F1~F3 (ПК1~ПК3)**

- ПК1: Сигнал
- ПК2: Оператор (Назначение вызова)
- ПК3: Переадресация на группу приема вызовов

**ПРОЦЕДУРА**



**4.4.8.4. Использование системных голосовых сообщений (VMIB PROMPT USAGE)**

**Параметр: F1~F5 (ПК1~ПК5)**

- ПК1: Системное сообщение «Занято»
- ПК2: Системное сообщение «Ошибка»
- ПК3: Системное сообщение «Не беспокоить»
- ПК4: Системное сообщение «Нет ответа»
- ПК5: Системное сообщение «Перевод на оператора»

**Ссылки**

1. Голосовые сервисы: 2.11

**4.4.8.4.1. Системное сообщение «Занято» (Busy Prompt)**

**Описание**

Если этот параметр установлен в «ON», системное сообщение «Занято» проигрывается вызывающему перед тем, как вызов будет перенаправлен на назначение по занято.

**Параметр: ON=1 / OFF=0**

**ПРОЦЕДУРА**

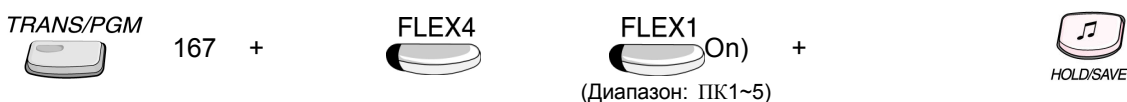

#### 4.4.8.4.2. Системное сообщение «Ошибка» (Error Prompt)

##### Описание

Если этот параметр установлен в «ON», системное сообщение «Ошибка» проигрывается вызывающему перед тем, как вызов будет перенаправлен на назначение по ошибке.

**Параметр: ON=1 / OFF=0**

##### ПРОЦЕДУРА



#### 4.4.8.4.3. Системное сообщение «Не беспокоить» (DND Prompt)

##### Описание

Если этот параметр установлен в «ON», системное сообщение «Занято» проигрывается вызывающему перед тем, как вызов будет перенаправлен на назначение по занято в случае установки на аппарате вызываемого абонента режима «Не беспокоить».

**Параметр: ON=1 / OFF=0**



##### Ссылки

1. Режим «Не беспокоить» (DND): 2.4.9

#### 4.4.8.4.4. Системное сообщение «Нет ответа» (No Answer Prompt)

##### Описание

Если этот параметр установлен в «ON», системное сообщение «Нет ответа» проигрывается вызывающему перед тем, как вызов будет перенаправлен на назначение по отсутствию ответа.

**Параметр: ON=1 / OFF=0**

##### ПРОЦЕДУРА

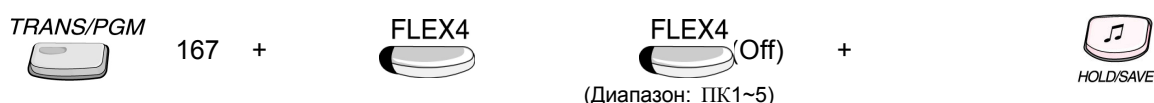

#### 4.4.8.4.5. Системное сообщение «Перевод на оператора» (Attendant Transfer Prompt Usage)

**Описание**

Если этот параметр установлен в «ON», системное сообщение «Перевод на оператора» проигрывается вызывающему перед тем, как вызов будет перенаправлен на оператора.

**Параметр: ON=1 / OFF=0**

**ПРОЦЕДУРА**



167 +

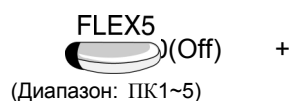



### 4.4.9. Управление внешними контактами (External Control Contact) – Программа 168

В данной программе назначается использование внешних контактов.  
Исходно управление внешними контактами не установлено.

ПК	Описание	VALUE	Значение	Примечания
1	1 <sup>ая</sup> пара контактов	1 – 5	-	1: LBC (Номер абонента) – срабатывание контактов реле при поступлении вызова на абонента 2: Открывание двери 3: Внешнее реле 1 4: Внешнее реле реле 2 5: Внешнее реле реле 3
2	2 <sup>ая</sup> пара контактов	1 – 5	-	
3	3 <sup>ая</sup> пара контактов	1 – 5	-	
4	4 <sup>ая</sup> пара контактов	1 – 5	-	
5	5 <sup>ая</sup> пара контактов	1 – 5	-	
6	6 <sup>ая</sup> пара контактов	1 – 5	-	
7	7 <sup>ая</sup> пара контактов	1 – 5	-	

- ПК 1~7 (LDK-300/300E)
- ПК 1~6 (LDK-100)

#### 4.4.9.1. Срабатывание контактов реле при поступлении вызова на абонента (LBC - Loud Bell Control)

##### Описание

Контакты внешних реле срабатывают при поступлении входящего внешнего, переведенного или внутреннего вызова на абонента. В режиме «Ночь» 1-ая пара контактов может быть задействована для функции «Универсальный ночной ответ» (см. Ссылку 1). В этом случае в режиме «Ночь» контакты 1-ой пары не срабатывают при поступлении вызова на абонента.

##### Значение: 1~5

- 1: LBC (Номер абонента) - срабатывание контактов реле при поступлении вызова на абонента
- 2: Открывание двери
- 3: Внешнее реле 1
- 4: Внешнее реле 2
- 5: Внешнее реле 3

##### ПРОЦЕДУРА

TRANS/PGM



168 +

FLEX1



1 +

Номер абонента +

Диапазон: ПК1~7



HOLD/SAVE

##### Ссылки

- 1. Универсальный ночной ответ (UNA): 2.1.7.

#### 4.4.9.2. Открывание двери (Door Open)

**Описание**

Контакты внешних реле могут быть использованы для открывания двери.

**Значение: 1~5**

- 1: LBC (Номер абонента) - срабатывание контактов реле при поступлении вызова на абонента
- 2: Открывание двери
- 3: Внешнее реле 1
- 4: Внешнее реле 2
- 5: Внешнее реле 3

**ПРОЦЕДУРА**



**4.4.9.3. Контакты внешних реле (External Relay 1~3)**

**Описание**

Контакты внешних реле могут использоваться для управления внешними реле.

**Значение: 1~5**

- 1: LBC (Номер абонента) - срабатывание контактов реле при поступлении вызова на абонента
- 2: Открывание двери
- 3: Внешнее реле 1
- 4: Внешнее реле 2
- 5: Внешнее реле 3

**ПРОЦЕДУРА**



#### **4.4.10. Формат отображения времени/даты/языка (LCD Time/Date/Language Display Mode) – Программа 169**

В данной программе назначается формат отображения времени/даты/языка на дисплеях цифровых аппаратов.

##### **4.4.10.1. Формат отображения времени (LCD Time Display Mode)**

###### **Описание**

Возможны два варианта формата отображения времени: 12-ти часовой и 24-х часовой.

###### **Параметр: 12H=1 / 24H=0**

- 12H : 12-ти часовой
- 24H : 24-х часовой

###### **ПРОЦЕДУРА**



##### **4.4.10.2. Формат отображения даты (LCD Date Display Mode)**

###### **Описание**

Возможны два варианта отображения даты: Число/Месяц/Год (DDMMYY) и Месяц/Число/Год (MMDDYY).

###### **Параметр: MMDDYY=1 / DDMMYY=0**

###### **ПРОЦЕДУРА**

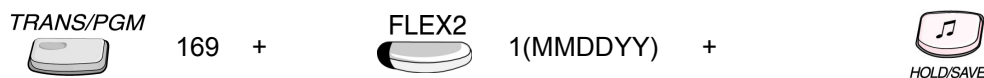

##### **4.4.10.3. Выбор языка отображения информации (LCD Language Display Mode)**

###### **Описание**

Может быть выбран язык отображения информации на дисплеях цифровых аппаратов.

###### **Значение: 00~14**

- 00: Английский
- 01: Итальянский
- 02: Финский
- 03: Голландский
- 04: Шведский

- 05: Датский
- 06: Норвежский
- 07: Иврит
- 08: Немецкий
- 09: Французский
- 10: Португальский
- 11: Испанский
- 12: Корейский
- 13: Эстонский
- 14: Русский

**ПРОЦЕДУРА**



169 +



Значение +  
Диапазон: 00~14



**4.4.11. Назначение внутреннего номера и внешней линии для модема (Modem Associated Device) – Программа 170**

Назначение внутреннего номера и внешней линии для модема необходимы только в случае установки модуля MODU на плате MPB.

**4.4.11.1. Назначение внутреннего номера для модема (STA No.)**

**Описание**

Для работы модема необходимо назначить связанный с ним внутренний номер. Только после этого входящий внешний вызов может быть направлен на модем. Исходно в качестве связанного с модемом внутреннего номера назначен последний из возможных номеров абонентов в соответствии с планом набора.

**Значение:**

- 1000~1599 (LDK-300E)
- 100~399 (LDK-300)
- 100~227 (LDK-100)

**Исходно:**

- Абонент 1599 (LDK-300E)
- Абонент 399 (LDK-300)
- Абонент 227 (LDK-100)

**ПРОЦЕДУРА**



**4.4.11.2. Назначение внешней линии для модема (CO No.)**

**Описание**

Если назначена связь внешней линии с модемом, все входящие по этой линии вызовы направляются на модем. Кроме того, эта линия не может быть использована для исходящих вызовов.

**Значение:**

- 001 ~ 400 (LDK-300E)
- 001 ~ 200 (LDK-300)
- 01 ~ 40 (LDK-100)

**ПРОЦЕДУРА**

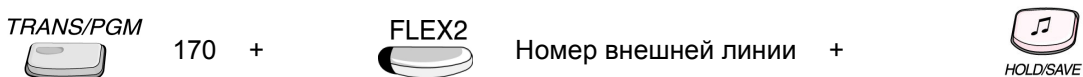

#### 4.4.12. Назначение параметров фоновой музыки/музыки при удержании (Music Assignment) – Программа 171

##### 4.4.12.1. Тип источника фоновой музыки (BGM Type)

###### Описание

Пользователь может включить режим прослушивания фоновой музыки через динамик цифрового аппарата.

**Значение:** 00~12(LDK-300/300E) , 00~11(LDK-100)

###### LDK-300/300E

00: Музыка не используется  
01: Внутренний источник  
02 – 04: Внешний источник 1-3  
05 – 07: Плата голосовой почты 1-3  
08 – 12: Плата аналоговых абонентов

###### LDK-100

00: Музыка не используется  
01: Внутренний источник  
02 – 04: Внешний источник 1-3  
05 – 06: Плата голосовой почты 1-2  
07 – 11: Плата аналоговых абонентов

###### ПРОЦЕДУРА



##### 4.4.12.2. Тип источника музыки при удержании (MOH Type)

###### Описание

При переводе разговора с внешним абонентом в режим удержания (системное/эксклюзивное удержание, ручной перевод вызова, конференция и т.п.), этот абонент прослушивает музыку при удержании. Таким образом он информируется о том, что соединение все еще установлено.

**Значение:** 00~13(LDK-300/300E) , 00~12(LDK-100)

###### LDK-300/300E

00: Музыка не используется  
01: Внутренний источник  
02 – 04: Внешний источник 1-3  
05 – 07: Плата голосовой почты 1-3  
08 – 12: Плата аналоговых абонентов  
13: Специальный сигнал удержания

###### LDK-100

00: Музыка не используется  
01: Внутренний источник  
02 – 04: Внешний источник 1-3  
05 – 06: Плата голосовой почты 1-2  
07 – 11: Плата аналоговых абонентов  
12: Специальный сигнал удержания

###### ПРОЦЕДУРА



###### Ссылки

- Музыка при удержании: 2.4.17

### 4.4.12.3. Источник музыки для домофона (ICM Vox Music Channel)

#### Описание

**Значение: 00~12 (LDK-300/300E) , 00~11 (LDK-100)**

#### LDK-300/300E

00: Музыка не используется  
01: Внутренний источник  
02 – 04: Внешний источник 1-3  
05 – 07: Плата голосовой почты 1-3  
08 – 12: Порты аналоговых абонентов

#### LDK-100

00: Музыка не используется  
01: Внутренний источник  
02 – 04: Внешний источник 1-3  
05 – 06: Плата голосовой почты 1-2  
07 – 11: Порты аналоговых абонентов

#### **ПРОЦЕДУРА**



#### Ссылки

1. Источник музыки для домофона 2.13.10

### 4.4.12.4. Назначение портов аналоговых абонентов в качестве источника музыки при удержании (Assign MOH via SLT)

#### Описание

Укажите соответствующий номер аналогового абонента в качестве требуемого канала музыки при удержании.

**Параметр: F1 ~ F5 (канал музыки при удержании с портов аналоговых абонентов – SLT MOH 1-5)**

- ПК 1: канал 1
- ПК 2: канал 2
- ПК 3: канал 3
- ПК 4: канал 4
- ПК 5: канал 5

#### **ПРОЦЕДУРА**

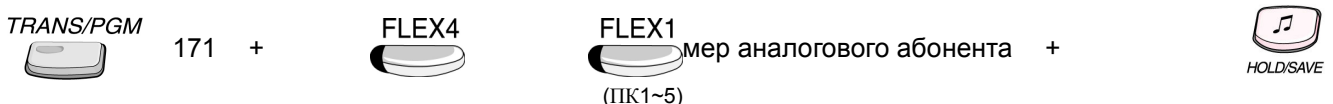

#### Ссылки

1. Источник музыки при удержании – порты аналоговых абонентов: 2.4.17.1

#### **4.4.12.5. Назначение источника сигнала готовности системы (Dial Tone Source)**



##### **Описание**

Для назначения внешнего источника сигнала готовности системы, укажите один из 5 каналов портов аналоговых абонентов, назначенных в Программе 171 – ПК 4.

##### **Значение:**

**1 ~ 5 (Номер SLT МОН) или  
0 – стандартный сигнал готовности (гудок)**

##### **ПРОЦЕДУРА**

 171 +  (Стандартный) + 

#### **4.4.12.5. Назначение источника сигнала посылки внутреннего вызова (ICM Ring Back Tone)**



##### **Описание**

Для назначения внешнего источника сигнала посылки вызова, укажите один из 5 каналов портов аналоговых абонентов, назначенных в Программе 171 – ПК 4.

##### **Значение:**

**1 ~ 5 (Номер SLT МОН) или  
0 – стандартный сигнал посылки вызова (длинные гудки)**

##### **ПРОЦЕДУРА**

 171 +  (Стандартный) + 

#### **4.4.12.6. Назначение источника сигнала посылки вызова по линиям DID (DID Ring Back Tone)**



##### **Описание**

Для назначения внешнего источника сигнала посылки вызова, укажите один из 5 каналов портов аналоговых абонентов, назначенных в Программе 171 – ПК 4.

##### **Значение:**

**1 ~ 5 (Номер SLT МОН) или  
0 – стандартный сигнал посылки вызова (длинные гудки)**

##### **ПРОЦЕДУРА**

 171 +  (Стандартный) + 



#### 4.4.13. Коды доступа к внешним линиям вышестоящих АТС (PBX Access Code) – Программа 172



Может быть назначено не более 4-х кодов доступа к внешним линиям вышестоящих АТС. Каждый код может состоять из одной или двух цифр.

Исходно коды доступа к внешним линиям вышестоящих АТС не назначены.

##### Описание

**Значение: 1 или 2 цифры**

##### ПРОЦЕДУРА

 TRANS/PGM 172 + 
  FLEX1 9 (Не более 2-х цифр) + 
  HOLD/SAVE

Диапазон: ПК 1~4                      Диапазон: \*,#,1~99  
 Удаление: [SPEED]

#### 4.4.14. Порядок приоритета обработки входящих вызовов (PLA Priority Setting) – Программа 173

Может быть изменен приоритет обработки входящих вызовов (в случае одновременного прихода нескольких вызовов) между переведенным вызовом, возвращенным вызовом, вновь поступившим вызовом и вызовом из очереди.

ПК	Описание	Значение	Исходно	Примечания
1	XFER (Переведенный вызов)	1 – 4 (порядок приоритета)	1	Введенное значение устанавливает порядок приоритета
2	REC (Возвращенный вызов)		2	
3	INC (Вновь поступивший вызов)		3	
4	QUE (Вызов из очереди)		4	

##### Описание

Порядок приоритета обработки входящих вызовов устанавливается индивидуально для каждого абонента.

**Значение: 1~4**

**Исходное значение: XFER=1, REC=2, INC=3, QUE=4**

##### ПРОЦЕДУРА

Пример: QUE → INC → REC → XFER

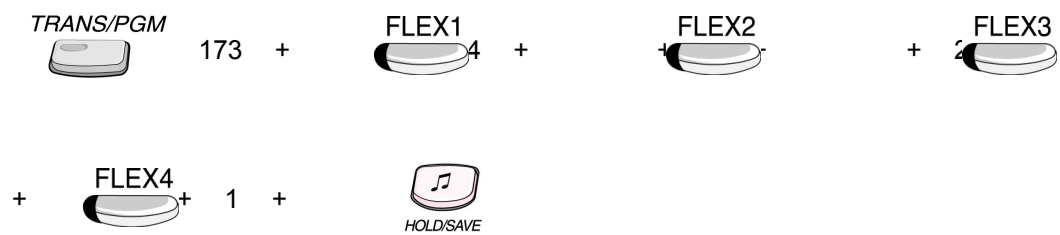

**Ссылки**

1. Приоритет обработки входящих вызовов (PLA - Preferred Line Answer): 2.1.2.

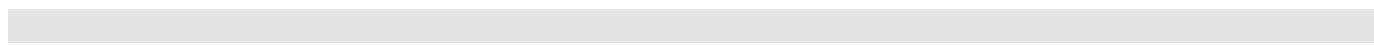



**COM 4 (на плате MISB)**

TRANS/PGM



+ 174 +

FLEX4



FLEX1



(38400) +

Диапазон: ПК1~4

Скорость



HOLD/SAVE

**COM 5 (на плате MISB)**

TRANS/PGM



174 +

FLEX5



FLEX1



(38400) +

Диапазон: ПК1~4

Скорость



HOLD/SAVE

**4.4.16. Назначение портов (Print Port Selection) – Программа 175**

ПК	Описание	Исходно		Выбор порта	
		LDK-300/300E	LDK-100	LDK-300/300E	LDK-100
1	Сохраненные записи и статистика SMDR (Off-line SMDR)	COM2	COM1	01: COM1	01: COM1
2	Административные данные (ADMIN Data)			02: COM2	02: COM2
3	Анализ трафика (Traffic Print)			03: COM3-MODU	03: COM3-MODU
4	Интерфейс внешней голосовой почты SMDI (SMDI Print)			04: COM4-MISB	04: TELNET 1
5	Информация о вызовах (CALL Info Print)			05: COM5-MISB	05: TELNET 2
6	Протокол SMDR (On-line SMDR Print)			06: TELNET 1	06: TELNET 3
7	Трассировки (Trace Print)			07: TELNET 2	07: ISDN
8	Отладка (Debug Print)			08: TELNET 3	08: NET_PCADM
9	Программа PC Admin (PC_ADM)	NET_PCADM		09: ISDN	09: NET_PCATD
10	Программа ezAttendant (PC_ATD)	NET_PCATD		10: NET_PCADM	10: NET_CTI
11	Интерфейс CTI (CTI)	NET_CTI		11: NET_PCATD	11: NET_REMOTE
12	Удаленная диагностика (REMOTE_DIAG)	NET_REMOTE		12: NET_CTI	12: Не поддерживается
				13: NET_REMOTE	
				14: Не поддерживается	

**4.4.16.1. Сохраненные записи и статистика SMDR (Off-line SMDR)**

**Значение:**

- 01~14 (LDK-300/300E)

- 01~11 (LDK-100)

**ПРОЦЕДУРА**

 + 175 + 
  Значение + 
 

**Ссылки**

1. Детальное протоколирование соединений (SMDR): 2.12

### 4.4.16.2. Административные данные (ADMIN Data)

#### Описание

Информация, запрошенная при выполнении Программы 451, будет выводиться через назначенный в данной программе порт.

#### Значение:

- 01~14 (LDK-300/300E)
- 01~11 (LDK-100)

#### ПРОЦЕДУРА



### 4.4.16.3. Анализ трафика (Traffic Print)

#### Значение:

- 01~14 (LDK-300/300E)
- 01~11 (LDK-100)

#### ПРОЦЕДУРА



#### Ссылки

1. Анализ трафика : 2.18

### 4.4.16.4. Интерфейс внешней голосовой почты SMDI (SMDI Print)

#### Значение:

- 01~14 (LDK-300/300E)
- 01~11 (LDK-100)

#### ПРОЦЕДУРА

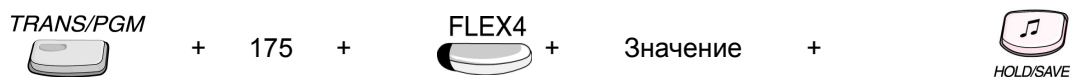

### 4.4.16.5. Информация о вызовах (CALL Info Print)

#### Значение:

- 01~14 (LDK-300/300E)
- 01~11 (LDK-100)

**ПРОЦЕДУРА**



TRANS/PGM + 175 + FLEX5 Значение +   
 

**4.4.16.6. Протокол SMDR (On-line SMDR Print)**

**Значение:**

- 01~14 (LDK-300/300E)
- 01~11 (LDK-100)

**ПРОЦЕДУРА**

TRANS/PGM + 175 + FLEX6 + Значение +   
 

**Ссылки**

1. Детальное протоколирование соединений (SMDR): 2.12

**4.4.16.7. Трассировки (Trace Print)**

**Значение:**

- 01~14 (LDK-300/300E)
- 01~11 (LDK-100)

**ПРОЦЕДУРА**

TRANS/PGM + 175 + FLEX7 Значение +   
 

**4.4.16.8. Отладка (Debug Print)**

**Значение:**

- 01~14 (LDK-300/300E)
- 01~11 (LDK-100)

**ПРОЦЕДУРА**

TRANS/PGM + 175 + FLEX8 Значение +   
 

#### **4.4.16.9. Программа PC Admin (PC\_ADM)**

##### **Описание**

Программа PC Admin подключается через назначенный в данной программе порт.

В текущей версии программного обеспечения системы этот параметр не требует назначения, так как при подключении программы PC Admin настройка порта на время сеанса администрирования выполняется автоматически.

##### **Значение:**

- 01~14 (LDK-300/300E)
- 01~11 (LDK-100)

##### **ПРОЦЕДУРА**

*TRANS/PGM* + 175 + *FLEX9* Значение + 

#### **4.4.16.10. Программа ezAttendant (PC\_ATD)**

##### **Описание**

Программа ezAttendant подключается через назначенный в данной программе порт.

##### **Значение:**

- 01~14 (LDK-300/300E)
- 01~11 (LDK-100)

##### **ПРОЦЕДУРА**

*TRANS/PGM* + 175 + *FLEX10* Значение + 



#### **4.4.16.11. Интерфейс СТИ (СТИ)**

##### **Описание**

Программное обеспечение СТИ режима 3-й стороны подключается через назначенный в данной программе порт.

##### **Значение:**

- 01~14 (LDK-300/300E)

- 01~11 (LDK-100)

##### **ПРОЦЕДУРА**

*TRANS/PGM*  + 175 + *FLEX11*  Значение +  *HOLD/SAVE*

#### **4.4.16.12. Удаленная диагностика (REMOTE\_DIAG)**

##### **Значение:**

- 01~14 (LDK-300/300E)

- 01~11 (LDK-100)

##### **ПРОЦЕДУРА**

*TRANS/PGM*  + 175 + *FLEX12*  Значение +  *HOLD/SAVE*

**4.4.17. Сквозность импульсного набора (Pulse Dial Ratio) – Программа 176**

**Параметр: 1/0/2**

- 0 : 60/40%

- 1 : 66/33%

- 2 : 50/50%

**ПРОЦЕДУРА**

TRANS/PGM



+

176

+

0(64/40)

+



HOLD/SAVE

#### **4.4.18. Атрибуты SMDR – Программа 177**

Детальное протоколирование соединений (SMDR) обеспечивает выдачу информации о входящих и исходящих вызовах. В зависимости от настроек системы выводится информация обо всех вызовах, либо только о междугородних вызовах. В последнем случае выводится информация только об исходящих вызовах, соответствующих определенным условиям.

##### **4.4.18.1. Разрешение на сохранение информации SMDR (SMDR Save Enable)**

###### **Описание**

Если этот параметр установлен в «ON», не более 5000 записей будет сохранено в памяти системы для распечатки по требованию оператора через порт off-line SMDR.

**Параметр: ON=1 / OFF=0**

###### **ПРОЦЕДУРА**



##### **4.4.18.2. Разрешение на вывод протокола SMDR (SMDR Print Enable)**

###### **Описание**

Если этот параметр установлен в «ON», протокол SMDR будет в реальном времени выводиться через порт on-line SMDR.

**Параметр: ON=1 / OFF=0**

###### **ПРОЦЕДУРА**



##### **4.4.18.3. Тип выводимой информации SMDR – Междугородние вызовы/ Все вызовы (SMDR Recording Call Type)**

###### **Описание**

Если этот параметр установлен в «LD», в протокол SMDR выводятся только исходящие междугородние вызовы.

Если этот параметр установлен в «ALL», в протокол SMDR выводятся все исходящие вызовы. Междугородний вызов должен удовлетворять условиям, задаваемым в Программе 177 – ПК 4 и в Программе 177 – ПК 14.

**Параметр: LD=1 / ALL CALL=0**

**ПРОЦЕДУРА**

TRANS/PGM + 177 + FLEX3 0(Все вызовы) + 

**4.4.18.4. Назначение длины междугороднего номера (SMDR Long Distance Call Digit Counter)**

**Описание**

Междугородним («LD») считается вызов, удовлетворяющий условиям, заданным в Программе 177 – ПК 4 и Программе 177 – ПК 14. Если длина набранного номера при исходящем вызове превышает назначенную в данной программе, вызов считается междугородним.

**Значение: 07~15**

**ПРОЦЕДУРА**

TRANS/PGM + 177 + FLEX4 Значение + 

**4.4.18.5. Разрешение на выдачу информации о входящих вызовах (Print Incoming Call)**

**Описание**

Если этот параметр установлен в «ON», информация о всех входящих вызовах будет выведена в протокол SMDR.

**Параметр: ON=1 / OFF=0**

**ПРОЦЕДУРА**

TRANS/PGM + 177 + FLEX5 1(On) + 

**4.4.18.6. Разрешение на выдачу информации о неотвеченных вызовах (Print Lost Call)**

**Описание**

Если этот параметр установлен в «ON», информация о неотвеченных вызовах будет выведена в протокол SMDR.

**Параметр: ON=1 / OFF=0**

**ПРОЦЕДУРА**

TRANS/PGM ————— FLEX6 368 

+ 177 + + 1(On) +

#### 4.4.18.7. Ограничение выводимой информации (Records in Detail)

##### **Описание**

Из-за ограниченного размера системной памяти в организациях с высоким трафиком буфер SMDR при включенном сохранении записей может быть слишком быстро заполнен. Поэтому система предоставляет возможность выбора между выводом всей детальной информации и только обобщенной информации.

Если этот параметр установлен в «ON», сохраняется вся детальная информация (размер буфера – 5000 записей).

Если этот параметр установлен в «OFF», сохраняется только общее количество вызовов, суммарная стоимость вызовов и суммарная стоимость вызовов для каждого абонента.

**Параметр: ON=1 / OFF=0**

##### **ПРОЦЕДУРА**

 + 177 + 
  0(Off) + 
 

#### 4.4.18.8. Засекречивание информации о набранных цифрах (SMDR Dial Digit Hidden)

##### **Описание**

Если это значение не равно 0, соответствующее количество цифр с начала или с конца набранного номера (определяется Программой 177 – ПК 13) при выводе будет заменено символами «\*».

**Значение: 0~9**

##### **ПРОЦЕДУРА**

 + 177 + 
  Значение + 
 

##### **Ссылки**

1. Засекречивание набранного номера : 4.1.4.5. (Программа 113 – ПК 5)

### 4.4.18.9. Назначение валюты (SMDR Currency Unit)

#### Описание

Для облегчения идентификации стоимости вызовов может быть назначено обозначение валюты (3 символа английского алфавита).

**Значение: 3 символа**

Q - 11 Z - 12 . - 13 1 - 10	A - 21 B - 22 C - 23 2 - 20	D - 31 E - 32 F - 33 3 - 30		A - 21 Б - 22 В - 23 Г - 24 2 - 20	Д - 31 Е - 32 Ж - 33 З - 34 3 - 30
G - 41 H - 42 I - 43 4 - 40	J - 51 K - 52 L - 53 5 - 50	M - 61 N - 62 O - 63 6 - 60		И - 41 Й - 42 К - 43 Л - 44 4 - 40	М - 51 Н - 52 О - 53 П - 54 5 - 50
P - 71 R - 72 S - 73 Q - 7* 7 - 70	T - 81 U - 82 V - 83 8 - 80	W - 91 X - 92 Y - 93 Z - 9# 9 - 90		Ф - 71 Х - 72 Ц - 73 Ч - 74 7 - 70	Ш - 81 Щ - 82 Ъ - 83 Ы - 84 8 - 80
Пробел - *1 : - *2 , - *3	0 - 00	#		Пробел - *1 : - *2 , - *3	( - #1 ) - #2 - - #3

#### ПРОЦЕДУРА

 + 177 + 
  3 символа + 
 

### 4.4.18.10. Назначение стоимости импульса тарификации (SMDR Cost Per Unit Pulse)

#### Описание

В данной программе назначается стоимость одного импульса тарификации для случая, когда такие импульсы поступают от внешней АТС.

**Значение: 6 цифры(0~9)**

#### ПРОЦЕДУРА

 + 177 + 
  001000 + 
 

Диапазон: 6 digits

#### **4.4.18.11. Назначение положения десятичной точки в стоимости импульса тарификации (SMDR Fraction)**

##### **Описание**

Данное значение определяет положение десятичной точки в стоимости импульса тарификации, назначенной в предыдущей программе.

**Значение: 0~5**

##### **ПРОЦЕДУРА**

 + 177 +  Значение + 

#### **4.4.18.12. Таймер начала отсчета длительности соединения (SMDR Start Timer)**

##### **Описание**

Если это значение не равно 0, в протокол SMDR будет выводиться информация об исходящих внешних вызовах, длительность которых превышает это значение.

**Значение: 000~250**

##### **ПРОЦЕДУРА**

 + 177 +  Значение (с) + 

#### **4.4.18.13. Назначение направления сокрытия информации о набранных цифрах (SMDR Hidden Digit)**

##### **Описание**

Если этот параметр установлен в «RIGHT», цифры набранного номера при выводе в протокол SMDR будут заменены на символы «\*» с конца номера. Так, если был набран номер «1234567890», в протокол SMDR будет выведено «12345\*\*\*\*\*».

Если этот параметр установлен в «LEFT», цифры набранного номера при выводе в протокол SMDR будут заменены на символы «\*» с начала номера. Так, если был набран номер «1234567890», в протокол SMDR будет выведено «\*\*\*\*\*67890».

**Параметр: RIGHT=1 / LEFT=0**

##### **ПРОЦЕДУРА**

 + 177 +  0(LEFT) + 

#### **4.4.18.14. Назначение кодов междугородних вызовов (SMDR Long Distance Codes)**

##### **Описание**

Междугородним («LD») считается вызов, удовлетворяющий условиям, задаваемым в Программе 177 – ПК 4 и в Программе 177 – ПК 14.

Может быть назначено не более 5 кодов междугородних вызовов. Длина кода должна составлять 1 или 2 цифры. Исходно для междугородних вызовов назначен код «0».

##### **Значение: 1 или 2 цифры**

Не более 5 кодов междугородних вызовов: ПК1 ~ ПК5

##### **ПРОЦЕДУРА**

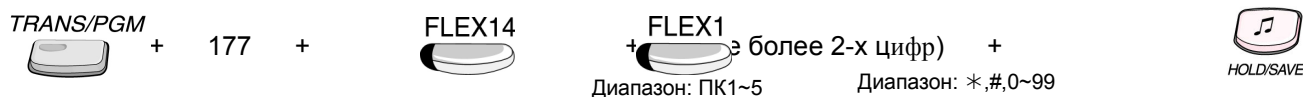

#### **4.4.18.15. Печать номера MSN для исходящего вызова (MSN Print on SMDR)**

##### **Описание**

Если этот параметр установлен в «ON», при исходящем вызове с использованием клавиши MSN в протокол SMDR выводится номер MSN вместо номера абонента.

##### **Параметр: ON=1 / OFF=0**

##### **ПРОЦЕДУРА**



##### **Ссылки**

1. Сервис MSN/Sub-Addressing **2.14.7**

#### **4.4.18.16. Разрешение на выдачу номера вызывающего абонента (Print Caller Number)**

##### **Описание**

Если этот параметр установлен в «ON», номер вызывающего абонента будет выводиться в протокол SMDR (для входящих вызовов).

##### **Параметр : ON=1 / OFF=0**

##### **ПРОЦЕДУРА**





#### 4.4.19. Установка времени и даты (System Time/Date Setting) – Программа 178

В данной программе устанавливаются системные время и дата.



##### 4.4.19.1. Системное время (System Time)

###### Описание

Порядок установки: Часы/Минуты (например, для установки времени 11:30 введите 1130).

**Значение: 4 цифры**

###### ПРОЦЕДУРА

 + 178 + 
  Значение(4 Цифры) + 
  (ННММ)

##### 4.4.19.2. Системная дата (System Date)

###### Описание

Порядок установки: Месяц/Число/Год (например, для установки 27 января 2005 введите 270105).

**Значение: 6 цифры**

###### ПРОЦЕДУРА

 + 178 + 
  Значение + 
  MMDDYY

#### 4.4.20. Спаренные абоненты (Linked Station Pairs Table) – Программа 179

##### Описание

Функция спаренных абонентов описана в разделе 2.9.2.

Просмотреть уже назначенных спаренных абонентов можно, используя ПК 1.

Назначить и удалить спаренных абонентов можно, используя ПК 2.

**Примечание:** При назначении проводного и беспроводного аппаратов как спаренных абонентов в качестве ведущего должен быть назначен проводной аппарат.

- ПК 1: Просмотр
- ПК 2: Назначение

##### ПРОЦЕДУРА

##### Просмотр назначенных спаренных абонентов



Если абонентов слишком много, Вы можете пролистать список, используя клавиши [UP/DOWN].

##### Регистрация спаренных абонентов



номер ведущего абонента + Номер ведомого абонента +



##### Удаление спаренных абонентов



номер ведущего абонента +



#### 4.4.21. Параметры модуля CIDU (CIDU Setting) – Программа 185

С помощью модуля CIDU система LDK декодирует присылаемую вышестоящей АТС информацию Caller ID о вызывающем абоненте, которая применяется во многих функциях, использующих данную информацию. – Модуль CIDU не используется в России

##### 4.4.21.1. Использование модуля CIDU (CID Usage)

###### Описание

Для использования модуля CIDU этот параметр должен быть установлен в «ON».

Параметр: ON=1 / OFF=0

###### ПРОЦЕДУРА



##### 4.4.21.2. Отображение имени вызывающего абонента (CID Name Display)

###### Описание

Если данный параметр установлен в «NAME», при поступлении входящего вызова по аналоговой внешней линии, содержащего информацию Caller ID, на дисплее цифрового аппарата будет отображаться имя вызывающего абонента. При установке в «TEL» - его номер.

Параметр: NAME=1 / TEL=0

###### ПРОЦЕДУРА



##### 4.4.21.3 Назначение порта RS-232 (Serial Port Select)

###### Описание

Назначение порта RS-232, к которому подключен модуль CIDU.

###### Значение:

- 1~4 (LDK-300)
- 1~2 (LDK-100)

###### ПРОЦЕДУРА



#### 4.4.21.4 Соответствие портов CIDU внешним линиям (CID/ CO Port Mapping)

##### Описание

В данной программе назначается соответствие внешних линий портам CIDU, к которым они подключены.

##### Номера портов CIDU:

00~39 (LDK-100)

000~199 (LDK-300/300E)

##### ПРОЦЕДУРА



Выберите номер порта CIDU с помощью ПК1~ПК4, для пролистывания используйте клавиши [UP/DOWN].

#### 4.4.21.5 Инициализация параметров модуля CIDU (Init CID Data)

##### Описание

При выполнении данной программы, все параметры модуля CIDU, назначенные в Программе 185, возвращаются в исходные значения.

##### ПРОЦЕДУРА



#### 4.4.21.6. Использование сигнализации CID тип 2 (CID type 2 Usage)

##### Описание

Если этот параметр установлен в положение «ON», сигнализация CID тип 2 будет использоваться.

Параметр: ON=1 / OFF=0

##### ПРОЦЕДУРА



#### **4.4.21.7. Режим быстрой передачи CID (Fast CID Mode)**

##### **Описание**

Если данный параметр установлен в «ON», информация Caller ID будет передана аналоговому абоненту после первого звонка.

**Параметр: ON=1 / OFF=0**

##### **ПРОЦЕДУРА**

TRANS/PGM



185 +

FLEX7



0 +



HOLD/SAVE

#### **4.4.22. Индикатор «Я – на месте» (IN ROOM INDICATION) – Программа 183**

Администратор должен не снимая трубки нажать клавишу «Я – на месте» и клавишу [HOLD/SAVE]. При этом загорятся аналогичные индикаторы на аппаратах абонентов, входящих в определенную группу. В системе может быть назначено до 10 групп. Количество членов в каждой группе не может превышать 20 (не считая Администратора).

##### **4.4.22.1. Индикатор «Я – на месте» - Администратор (In-Room Indication Supervisor)**

###### **Описание**

Администратор может включить/выключить индикаторы «Я – на месте» на аппаратах абонентов, входящих в определенную группу.

**Номер группы: 01 ~ 10**

###### **ПРОЦЕДУРА**

 TRANS/PGM 183 + Номер группы + 
 
 FLEX1 Номер абонента + 
 
 HOLD/SAVE

##### **4.4.22.2. Индикатор «Я – на месте» - Абонент группы (In-Room Indication Member)**

###### **Описание**

Каждый абонент группы может видеть состояние индикатора «Я – на месте» (Включен/Выключен) администратора своей группы.

###### **ПРОЦЕДУРА**

 TRANS/PGM 183 + Номер группы + 
 
 FLEX2 диапазон абонентов + 
 
 HOLD/SAVE

### **4.4.23. Звуковая сигнализация (CHIME BELL - Программа 184)**

При нажатии на клавишу Звуковой сигнализации на аппарат вызываемого абонента подается особый звуковой сигнал. Подача особого звукового сигнала прекращается по истечении Таймера Звуковой сигнализации.

#### **4.4.23.1. Пары абонентов для Звуковой сигнализации (Chime Bell Station Pair)**

##### **Описание**

В данной программе назначаются пары Вызывающий/Вызываемый абоненты для Звуковой сигнализации.

**Индекс: 01 ~ 100(LDK300E/LDK300) / 01~ 50(LDK100)**

##### **ПРОЦЕДУРА**

 184 + 
  Индекс + Вызывающий абонент + Вызываемый абонент + 
 

#### **4.4.23.2. Контакты внешних реле для Звуковой сигнализации (Chime Bell Relay)**

##### **Описание**

Если назначены контакты внешних реле, то для подачи Звуковой сигнализации может быть использован внешний источник звукового сигнала.

**Индекс: 01 ~ 100(LDK300E/LDK300) / 01~ 50(LDK100)**

**Значение : 1 ~ 7(LDK-300/300E) / 1 ~ 6(LDK-100)**

##### **ПРОЦЕДУРА**

 184 + 
  Индекс + Значение + 
 

### **4.4.23.3. Таймер Звуковой сигнализации (Bell Timer)**

#### **Описание**

Подача особого звукового сигнала прекращается по истечении Таймера Звуковой сигнализации.

**Значение : 01 ~ 20(с)**

#### **ПРОЦЕДУРА**

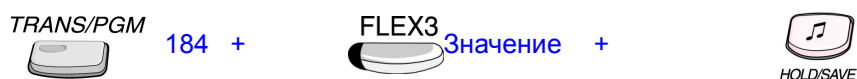

### **4.4.23.4. Частотные характеристики Звуковой сигнализации (Bell Frequency)**

#### **Описание**

В данной программе назначаются частотные характеристики Звуковой сигнализации.

**Значение: 01 ~ 20**

#### **ПРОЦЕДУРА**

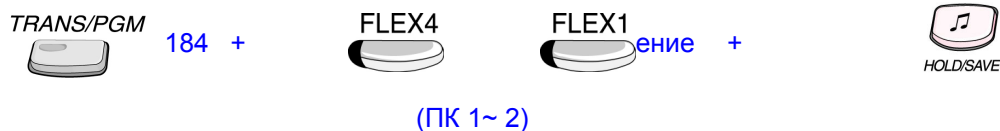



## 4.5. Системные таймеры

### 4.5.1. Системные таймеры – I – Программа 180



#### 4.5.1.1. Таймер обратного вызова на оператора (Attendant Recall Timer)

##### Описание

Если обратный вызов поступает на оператора, последний может не ответить на него. В этом случае обратный вызов на оператора прекращается и соединение с входящей линией будет разорвано по истечении данного таймера.

**Значение:** 00~60 (2 цифры)

##### ПРОЦЕДУРА

 TRANS/PGM 180 + 
  FLEX1 Значение (мин) + 
  HOLD/SAVE



#### 4.5.1.2. Таймер возврата вызова с парковки (Call Park Recall Timer)

##### Описание

Если за время, определяемое в данной программе, какой-либо абонент системы не соединится с вызовом, переведенным в зону парковки, по истечении этого времени обратный вызов поступит на запарковавшего вызов абонента.

**Значение:** 000~060 (3 цифры)

##### ПРОЦЕДУРА

 TRANS/PGM 180 + 
  FLEX2 Значение (с) + 
  HOLD/SAVE



#### 4.5.1.3. Таймер обратного вызова при ручном переводе вызова на занятого абонента (Camp On Recall Timer)

##### Описание

Если абонент А переводит вызов занятому абоненту Б с использованием функции Ожидающего вызова и абонент Б не отвечает, на абонента А поступит обратный вызов по истечении данного таймера.

**Значение: 000~200 (3 цифры)**

**ПРОЦЕДУРА**

 TRANS/PGM 180 +  FLEX3 Значение (с) +  HOLD/SAVE



**4.5.1.4. Таймер возврата вызова с эксклюзивного удержания (Exclusive Hold Recall Timer)**

**Описание**

Определяет время, по истечении которого на аппарат, с которого линия была переведена в режим эксклюзивного удержания, поступит обратный вызов.

**Значение: 000~300 (3 цифры)**

**ПРОЦЕДУРА**

 TRANS/PGM 180 +  FLEX4 Значение (с) +  HOLD/SAVE



**4.5.1.5. Таймер обратного вызова (I-Hold Recall Timer)**

**Описание**

Если абонент, получивший обратный вызов (после операций перевода или удержания), не ответит на него, вызов так же начинает поступать на оператора. В данной программе определяется таймер, по истечении которого обратный вызов поступает на оператора.

**Значение: 000~300 (3 цифры)**

**ПРОЦЕДУРА**

 TRANS/PGM 180 +  FLEX5 Значение (с) +  HOLD/SAVE

**4.5.1.6. Таймер возврата вызова с системного удержания (Sys Hold Recall Timer)**

**Описание**

Определяет время, по истечении которого на аппарат, с которого линия была переведена в режим системного удержания, поступит обратный вызов.

**Значение: 000~300 (3 цифры)**

**ПРОЦЕДУРА**

TRANS/PGM 180 + FLEX6 Значение (с) + 

**4.5.1.7. Таймер возврата вызова при переводе (Transfer Recall Timer)**

**Описание**

Определяет время, по истечении которого вызов на абонента, на которого переводится вызов, прекращается и обратный вызов поступает на выполнявшего перевод абонента.

**Значение: 000~300 (3 цифры)**

**ПРОЦЕДУРА**

TRANS/PGM 180 + FLEX7 Значение (с) + 

**4.5.1.8. Таймер задержки автодозвона (ACNR Delay Timer)**

**Описание**

Если по истечении Таймера автодозвона в группе внешних линий отсутствует свободная линия, следующая попытка дозвона задерживается на величину данного таймера.

**Значение: 000~300 (3 цифры)**

**ПРОЦЕДУРА**

TRANS/PGM 180 + FLEX8 Значение(с) + 

**4.5.1.9. Таймер не ответа при автодозвоне (ACNR No Answer Timer)**

**Описание**

Отсчет этого таймера начинается после обнаружения системой сигнала послышки вызова (длинных гудков). Если вызываемый абонент не ответил на вызов до истечения данного таймера, система разорвет соединение и повторит попытку дозвона.

**Значение: 10~50 (2 цифры)**

**ПРОЦЕДУРА**

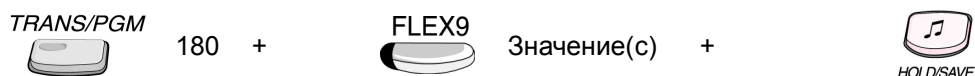

**4.5.1.10. Таймер автодозвона (ACNR Pause Timer)**

**Описание**

По истечении этого таймера начинается следующая попытка дозвона при использовании функции автодозвона.

**Значение : 005~300 (3 цифры)**

**ПРОЦЕДУРА**

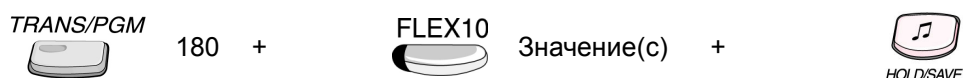

**4.5.1.11. Количество попыток автодозвона (ACNR Retry Counter)**

**Описание**

Система попытается дозвониться до внешнего абонента заданное количество раз. В случае неудачи автодозвон прекратится.

**Значение: 01~30 (2 цифры)**

**ПРОЦЕДУРА**



**4.5.1.12. Количество попыток занятия линии при автодозвоне (ACNR No Tone Retry Counter)**

**Описание**

В данной программе назначается количество попыток занятия линии при автодозвоне. Если занять линию так и не удастся, автодозвон прекратится.

**Значение: 1~9 (1 цифра)**

**ПРОЦЕДУРА**

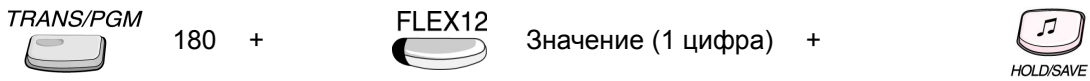

**4.5.1.13. Таймер определения сигнала «Занято» при автодозвоне (ACNR Tone Detect Timer)**

**Описание**

Этот таймер начинает отсчитываться после завершения набора. Если до его истечения модуль определения сигналов CPTU не смог определить тип сигнала в линии, система считает, что внешний абонент занят.

**Значение: 001~300 (3 цифры)**

**ПРОЦЕДУРА**

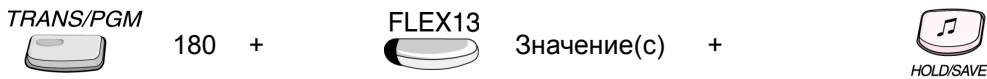

**4.5.1.14. Таймер автоматического отключения внешней линии (Automatic CO Release Timer)**

**Описание**

В случае неотвеченного вызова по внешней линии соединение будет автоматически разорвано по истечении данного таймера.

**Значение: 020~300 (3 цифры)**

**ПРОЦЕДУРА**

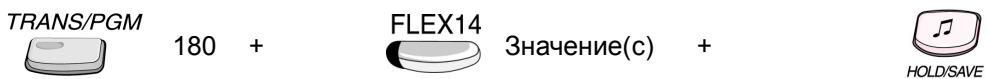

**4.5.1.15. Межцифровой таймер при использовании голосовых меню (CCR Inter-digit Timer)**

**Описание**

Этот таймер задействуется при обработке входящих вызовов с использованием настраиваемых голосовых меню (CCR) для функции прямого доступа в систему (DISA). Если до истечения данного таймера не будет набрана вторая цифра номера, то вызов будет направлен в соответствии с назначением голосового меню.

**Значение: 000~255 (3 цифры)**

**ПРОЦЕДУРА**

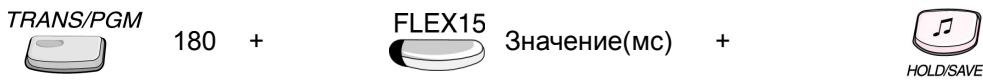

**4.5.1.16. Таймер разрыва соединения после предупреждающего сигнала (CO Call Drop Warning Timer)**

**Описание**

Если предоплаченная сумма за исходящие вызовы заканчивается, система подает предупреждающий сигнал и разрывает соединение по истечении данного таймера. Этот таймер также используется в случае подачи предупреждающего сигнала об окончании неконтролируемой конференции.

**Значение: 00~99 (2 цифры)**

**ПРОЦЕДУРА**

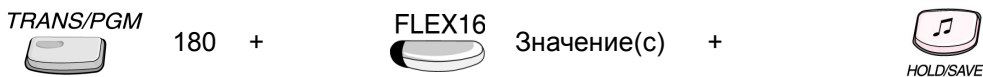

**4.5.1.17. Таймер ограничения длительности разговора по внешней линии (CO Call Restriction Timer)**

**Описание**

Если значение этого таймера равно 0, исходящие вызовы по внешним линиям запрещены. Если значение этого таймера отлично от 0, исходящие вызовы по внешним линиям автоматически разъединяются по истечении этого таймера.

**Значение: 00~99 (2 цифры)**

**ПРОЦЕДУРА**

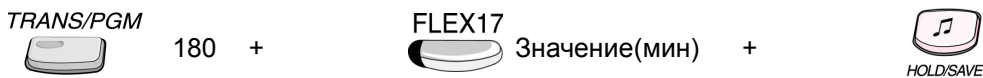

**4.5.1.18. Таймер задержки голосового соединения по внешней линии (CO Dial Delay Timer)**

**Описание**

Голосовое соединение с внешним абонентом установится по истечении данного таймера. Этот таймер используется для предотвращения некорректного набора в случае задержки получения сигнала готовности (гудка) вышестоящей АТС.

**Значение: 00~99 (2 цифры)**

**ПРОЦЕДУРА**

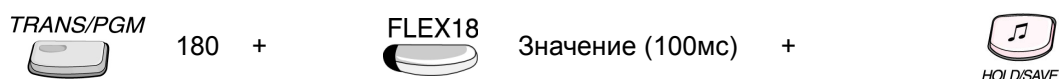

**4.5.1.19. Таймер блокирования внешней линии (CO Release Guard Timer)**

**Описание**

Определяет время, по истечении которого внешняя линия может быть вновь занята после окончания предыдущего соединения. Необходим для гарантированного освобождения линии после окончания предыдущего соединения.

**Значение: 001~150 (3 цифры)**

**ПРОЦЕДУРА**

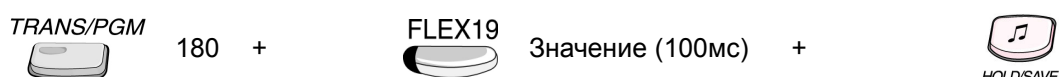

**4.5.1.20. Таймер окончания детектирования вызова (CO Ring Off Timer)**

**Описание**

Данный таймер определяет время, в течении которого по аналоговой внешней линии должна поступить следующая посылка вызова. Если она не поступает до истечения таймера, вызов считается законченным.

**Значение: 010~150 (3 цифры)**

**ПРОЦЕДУРА**

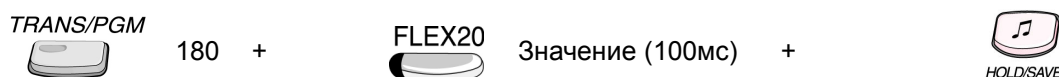



**4.5.1.21. Таймер детектирования входящего внешнего вызова (CO Ring On Timer)**

**Описание**

Данный таймер определяет время, необходимое системе для детектирования входящего внешнего вызова.

**Значение: 1~9 (1 цифра)**

**ПРОЦЕДУРА**

TRANS/PGM  180 + FLEX21  Значение (100мс) +  HOLD/SAVE



**4.5.1.22. Таймер получения предупреждающего сигнала об окончании разговора по внешней линии (CO Warning Tone Timer)**

**Описание**

Определяет время до получения предупреждающего сигнала об окончании разговора в случае исходящего внешнего вызова (только для Кореи).

**Значение: 060~900 (3 цифры)**

**ПРОЦЕДУРА**

TRANS/PGM  180 + FLEX22  Значение (с) +  HOLD/SAVE



## 4.5.2. Системные таймеры – II – Программа 181



### 4.5.2.1. Таймер не ответа при автоматической переадресации (Call FWD No Answer Timer)

#### Описание

Этот таймер используется при реализации функции автоматической переадресации по не ответу (Разделы 2.3.1.2 и 2.3.1.3). Если абонент не ответил на входящий вызов до истечения данного таймера, вызов будет переадресован в соответствии с установками пользователя.

**Значение:** 000~255 (3 цифры)

#### ПРОЦЕДУРА

 TRANS/PGM 181 + 
 
 FLEX1 Значение (с) + 
 
 HOLD/SAVE



### 4.5.2.2. Таймер не ответа при входящем вызове по линии DID/DISA (DID/DISA No Answer Timer)

#### Описание

Если абонент не ответил на входящий вызов по линии DID/DISA до истечения данного таймера, вызов будет перенаправлен в соответствии с Назначением DID/DISA (Программа 167 – ПК 3).

**Значение:** 00~99 (2 цифры)

#### ПРОЦЕДУРА

 TRANS/PGM 181 + 
 
 FLEX2 Значение (с) + 
 
 HOLD/SAVE



### 4.5.2.3. Таймер максимальной продолжительности сообщения (VMIB User Record Timer)

#### Описание

Определяет максимальную продолжительность записи сообщения в голосовой почтовый ящик.

**Значение:** 010~255 (3 цифры)

#### ПРОЦЕДУРА

 TRANS/PGM 181 + 
 
 FLEX3 Значение (с) + 
 
 HOLD/SAVE



#### **4.5.2.4. Таймер минимальной продолжительности сообщения (VMIB Valid User Message Timer)**

##### **Описание**

Определяет минимальную продолжительность сообщения записи сообщения в голосовой почтовый ящик.

**Значение: 0~9 (1 цифра)**

##### **ПРОЦЕДУРА**

 181 +  Значение (с) + 



#### **4.5.2.5. Таймер открывания двери (Door Open Timer)**

##### **Описание**

Определяет время, на которое сработают контакты реле, предназначенные для открывания двери.

**Значение: 05~99 (2 цифры)**

##### **ПРОЦЕДУРА**

 181 +  Значение (100мс) + 



#### **4.5.2.6. Таймер продолжительности вызова с домофона (ICM Vox Timer)**

##### **Описание**

Определяет продолжительность вызова с домофона на назначенных абонентов при нажатии клавиши [CALL] на домофоне.

**Значение: 00~60 (2 цифры)**

##### **ПРОЦЕДУРА**

 181 +  Значение (с) + 

### **4.5.2.7. Таймер внутреннего сигнала готовности системы (ICM Dial Tone Timer)**

#### **Описание**

Если внутренний абонент снял трубку, услышал сигнал готовности системы (гудок) и ничего не набрал до истечения данного таймера, система выдаст сигнал ошибки.

**Значение: 01~20 (2 цифры)**

#### **ПРОЦЕДУРА**

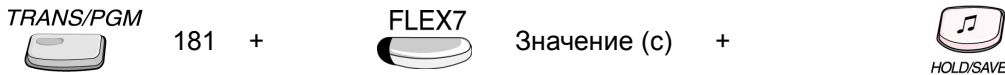

### **4.5.2.8. Таймер ввода следующей цифры (Inter-digit Timer)**

#### **Описание**

Этот таймер используется при наборе абонентом какого-либо номера или кода функции. Время между набором двух цифр не должно превышать данный таймер. В противном случае система выдаст сигнал ошибки.

**Значение: 01~20 (2 цифры)**

#### **ПРОЦЕДУРА**

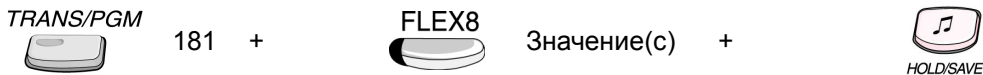

### **4.5.2.9. Таймер подачи звукового напоминающего сигнала об ожидающем сообщении (MSG Wait Reminder Tone Timer)**

#### **Описание**

Определяет время между сигналами, напоминающими об ожидающем сообщении. При установке значения 00 напоминающий сигнал не посылается

**Значение: 00~60 (2 цифры)**

#### **ПРОЦЕДУРА**

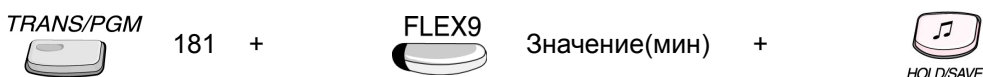

### **4.5.2.10. Таймер длительности оповещения (Paging Timeout Timer)**

#### **Описание**

Этот таймер определяет максимальную длительность оповещения. Система автоматически отключит оповещение по истечении этого таймера, если производящий оповещение абонент не прекратит его ранее.

**Значение: 000~255 (3 цифры)**

#### **ПРОЦЕДУРА**

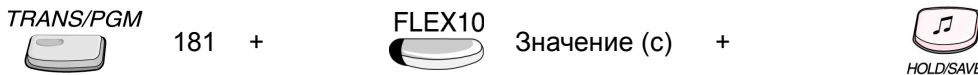

### **4.5.2.11. Таймер паузы (Pause Timer)**

#### **Описание**

Этот таймер используется при реализации функций ускоренного набора, повторного набора и т.п. При этом система LDK посылает набранные цифры во внешнюю линию по истечении данного таймера.

**Значение: 1~9 (1 цифра)**

#### **ПРОЦЕДУРА**

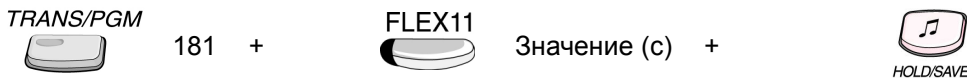

### **4.5.2.12. Таймер предустановленной автоматической переадресации (Preset Call Forward Timer)**

#### **Описание**

Этот таймер используется при реализации функции предустановленной автоматической переадресации (Раздел 2.3.1.9). По истечении этого таймера входящие вызовы будут переадресованы в соответствии с установками администратора системы.

**Значение: 00~99 (2 цифры)**

#### **ПРОЦЕДУРА**

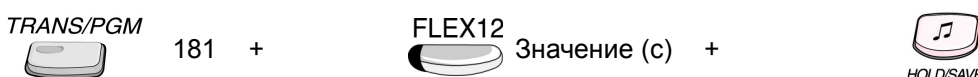



### **4.5.2.13. Таймер отключения приемников тонального набора (SLT DTMF Release Timer)**

#### **Описание**

Приемник тонального набора отключается по истечении данного таймера при совершении исходящего внешнего вызова аналоговым абонентом.

**Значение: 00~20 (2 цифры)**

#### **ПРОЦЕДУРА**

 TRANS/PGM 181 +  FLEX13 Значение (с) +  HOLD/SAVE



### **4.5.2.14. Таймер автоматического выхода из меню для аппарата LDH-30DH (3SOFT Auto Release Timer)**

#### **Описание**

Данный аппарат в России не используется.

**Значение: 01~30 (2 цифры)**

#### **ПРОЦЕДУРА**

 TRANS/PGM 181 +  FLEX14 Значение (с) +  HOLD/SAVE



### **4.5.2.15. Задержка отправки информации во внешнюю голосовую почту (VM pause timer)**

#### **Описание**

Информация во внешнюю голосовую почту отправляется по истечении данного таймера.

**Значение: 01~09 (2 цифры)**

#### **ПРОЦЕДУРА**

 TRANS/PGM 181 +  FLEX15 Значение (100мс) +  HOLD/SAVE



#### **4.5.2.16. Таймер сообщения CONNECT при транзитном соединении (Transit Connect Timer)**

##### **Описание**

При транзитном соединении на аналоговые внешние линии, использующие импульсный режим набора, сообщение CONNECT отправляется в сеть с задержкой, определяемой данным таймером.

**Значение: 01~30 (2 цифры)**

##### **ПРОЦЕДУРА**

 181 +  Значение(с) + 

#### **4.5.2.17. Возврат при прослушивании сообщения VMIB (VMIB MSG Rewind)**

##### **Описание**

Каждое нажатие клавиши <НАЗАД> при проигрывании сообщения возвращает на время, определяемое данным таймером.

**Значение: 01~99 (2 цифры)**

##### **ПРОЦЕДУРА**

 181 +  Значение(с) + 



#### **4.5.2.18. Таймер начала отсчета времени соединения по аналоговой внешней линии (LCO Connect Timer)**

##### **Описание**

По истечении данного таймера (после окончания набора по аналоговой внешней линии) система считает, что соединение установлено – начинается отсчет длительности соединения. В случае набора дополнительных цифр по истечении данного таймера система автоматически подставляет паузу перед посылкой этих дополнительных цифр (для использования повторного набора).

**Значение: 00~20 (2 цифры)**

##### **ПРОЦЕДУРА**

 181 +  Значение(с) + 

### 4.5.3. Системные таймеры – III – Программа 182

#### 4.5.3.1. Таймер подавления дребезга контактов для аналоговых абонентов (SLT Hook Switch Bounce Timer)

##### Описание

Этот таймер применим только для аналоговых абонентов. Определяет время, необходимое для стабильного определения снятия трубки.

**Значение: 01~25 (2 цифры)**

##### ПРОЦЕДУРА

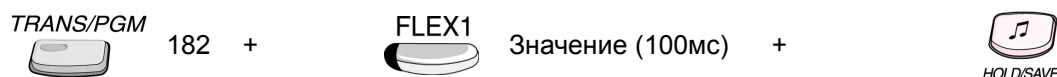

#### 4.5.3.2. Максимальный таймер Flash-сигнала для аналоговых абонентов (SLT Maximum Hook Flash Timer)

##### Описание

Этот таймер применим только для аналоговых абонентов. Определяет максимальное время, в течение которого подача Flash-команды воспринимается как Flash-сигнал. При большей длительности она воспринимается как разрыв соединения.

**Значение: 01~25 (2 цифры)**

##### ПРОЦЕДУРА

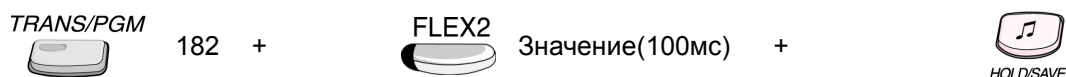

#### 4.5.3.3. Минимальный таймер Flash-сигнала для аналоговых абонентов (SLT Minimum Hook Flash Timer)

##### Описание

Этот таймер применим только для аналоговых абонентов. Определяет нижнюю границу длительности подачи Flash-команды. При меньшей длительности она не воспринимается как Flash-сигнал.

**Значение: 000~250 (3 цифры)**

##### ПРОЦЕДУРА



#### **4.5.3.4 Длительность цикла вызова для аналоговых абонентов (SLT Ring Phase Timer)**

##### **Описание**

Определяет длительность цикла вызова для аналоговых абонентов.  
(При установке «5 с»: 1 с вызов / 4 с пауза).

**Значение: 2~5 (1 цифра)**

##### **ПРОЦЕДУРА**

 TRANS/PGM 182 +  FLEX4 Значение (с) +  HOLD/SAVE



#### **4.5.3.5. Таймер автоматического отключения внутреннего вызова (Station Auto Release Timer)**

##### **Описание**

В случае неотвеченного внутреннего вызова соединение будет автоматически разорвано по истечении данного таймера.

**Значение: 020~300 (3 цифры)**

##### **ПРОЦЕДУРА**

 TRANS/PGM 182 +  FLEX5 Значение (10мс) +  HOLD/SAVE



#### **4.5.3.6. Таймер неконтролируемой конференции (Unsupervised Conference Timer)**

##### **Описание**

Определяет длительность неконтролируемой конференции.

**Значение: 00~99 (2 цифры)**

##### **ПРОЦЕДУРА**

 TRANS/PGM 182 +  FLEX6 Значение (мин) +  HOLD/SAVE



### **4.5.3.7. Таймер сигнала оператору об отсутствии реакции на сигнал будильника (Wake-Up Fail Ring Timer)**

#### **Описание**

Сигнал оператору об отсутствии реакции на сигнал будильника продолжается до истечения этого таймера, а затем автоматически отключается.

**Значение: 00~99 (2 цифры)**

#### **ПРОЦЕДУРА**



### **4.5.3.8. Таймер «теплой» линии (Warm Line Timer)**

#### **Описание**

Если абонент снимет трубку (или нажмет клавишу [MON]) и не начнет набор до истечения данного таймера, будет активизирован вызов в соответствии с назначениями функции «Теплой» линии.

**Значение: 01~20 (2 цифры)**

#### **ПРОЦЕДУРА**

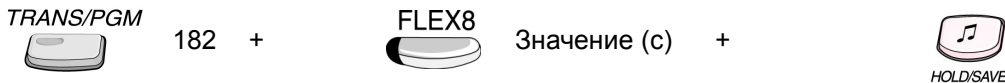

### **4.5.3.9. Таймер сигнала «Wink» (Wink Timer)**

#### **Описание**

Данный таймер определяет продолжительность сигнала «Wink», подтверждающего занятие линии DID.

**Значение: 010~200 (3 цифры)**

#### **ПРОЦЕДУРА**





### 4.5.3.10. Таймер окончания набора в режиме «Enblock» (Enblock Digit timer)

#### Описание

Этот таймер используется при наборе абонентом номера по линиям ISDN, использующим режим набора «Enblock». Время между набором двух цифр не должно превышать данный таймер. По истечении таймера система начинает устанавливать соединение и дальнейший набор номера невозможен.

**Значение: 01~20 (2 цифры)**

#### **ПРОЦЕДУРА**

 182 + 
  Значение (с) + 
 



### 4.5.3.11. Таймер окончания работы настраиваемого голосового меню (CCR Time Out Timer)

#### Описание

По истечении данного таймера настраиваемое голосовое меню (CCR) прекращает свою работу.

**Значение: 000~300 (3 цифры)**

#### **ПРОЦЕДУРА**

 182 + 
  Значение (с) + 
 



### 4.5.3.12. Таймер ввода следующей цифры при прямом входящем наборе номера DID (DID Inter Digit Timer)

#### Описание

Данный таймер используется в случае Типа 2 преобразования цифр входящего номера (при прямом входящем наборе номера по линии DID). При этом система LDK ожидает получения новых цифр до истечения данного таймера. По истечении данного таймера вызов направляется в соответствии с назначениями вызовов при прямом входящем наборе номера (Программа 231).

**Значение: 01~20 (2 цифры)**

#### **ПРОЦЕДУРА**

 182 + 
  Значение (с) + 
 

## 4.6. Атрибуты DCOB

**4.6.1. Базовые параметры плат DCOB (DCOB System Attribute) – Программа 186**

**4.6.2. Атрибуты линий DCOB (DCOB CO Line Attribute) – Программа 187**

– Плата DCOB не используется в России, краткая информация содержится в разделе 5.3.16

## 4.7. Группы абонентов (Программы 190, 191)

В системе LDK могут быть назначены следующие группы: циркулярная, терминальная, равномерного распределения вызовов, звонковая, внешней голосовой почты, перехвата вызова, сетевой голосовой почты.

В Программе 190 назначаются тип группы, атрибут перехвата, и входящие в группу абоненты.

В Программе 191 назначаются атрибуты групп.

### 4.7.1. Назначение групп абонентов (Station Group Assign) – Программа 190

#### 4.7.1.1. Тип группы (Group Type)

##### Описание

Могут быть назначены следующие группы: циркулярная, терминальная, равномерного распределения вызовов, звонковая, внешней голосовой почты, перехвата вызова, сетевой голосовой почты.

##### Значение: 0~7

- 0: Группа не назначена
- 1: Циркулярная группа (Circular)
- 2: Терминальная группа (Terminal)
- 3: Группа равномерного распределения вызовов (UCD)
- 4: Звонковая группа (Ring)
- 5: Группа внешней голосовой почты (VM)
- 6: Группа перехвата (Pick up)
- 7: Группа сетевой голосовой почты (Net VM)

##### Исходно: 0 (Группа не назначена)

##### ПРОЦЕДУРА

 + 190 + Номер группы +  значение(Тип группы) + 



#### 4.7.1.2. Атрибут перехвата (Pick-up Attribute)

##### Описание

Эта программа используется для назначения группы внутренних абонентов группой перехвата. Для группы перехвата установка данного параметра является обязательной, для остальных типов групп абонентов - опциональной.

##### Параметр: ON=1 / OFF=0

##### ПРОЦЕДУРА

 + 190 + Номер группы абонентов +  (On) + 

### **4.7.1.3. Назначение абонентов в группы (Member Assignment)**

#### **Описание**

Назначение абонентов в группы может быть выполнено двумя способами. Первый способ: выбор абонента осуществляется нажатием соответствующей его номеру программируемой клавиши. Второй способ: задается диапазон абонентов.

#### **ПРОЦЕДУРА**

TRANS/PGM



+ 190 + Номер группы +

FLEX3



номер абонента +



HOLD/SAVE

Если абонентов слишком много,  
Вы можете пролистать список,  
используя клавиши **[UP/DOWN]**.

## 4.7.2. Атрибуты групп абонентов (Station Group Attribute) – Программа 191

### 4.7.2.1. Атрибуты циркулярной/терминальной группы (Circular/Terminal Group Attribute)

#### 4.7.2.1.1. Таймер первого голосового сообщения (VMIB Announce 1 Timer )

##### Описание

Если на входящий вызов не ответили до истечения этого таймера, вызывающему абоненту проигрывается первое голосовое сообщение (назначается в Программе 191 – ПК 3). Если значение таймера установлено в «000», данное голосовое сообщение проигрывается вызывающему абоненту до поступления вызова в группу.

**Значение: 000~999**

##### ПРОЦЕДУРА

 191 + Номер группы + 
 
 значение (с) + 
 

#### 4.7.2.1.1.2. Таймер второго голосового сообщения (VMIB Announce 2 Timer )

##### Описание

Если на входящий вызов не ответили до истечения этого таймера, вызывающему абоненту проигрывается второе голосовое сообщение (назначается в Программе 191 – ПК 4). Если значение таймера установлено в «000», данное голосовое сообщение не используется.

**Значение: 000~999**

##### ПРОЦЕДУРА

 191 + Номер группы + 
 
 значение (с) + 
 

### 4.7.2.1.1.3. Назначение первого голосового сообщения (VMIB Announce 1 Location)

#### Описание

Это сообщение проигрывается вызываемому абоненту, если на входящий вызов не ответили до истечения Таймера первого голосового сообщения. Если значение установлено в «00», данное голосовое сообщение не используется.

**Значение: 00~70 (Номер голосового сообщения)**

#### **ПРОЦЕДУРА**

 TRANS/PGM · 191 + Номер группы +  FLEX3 Значение +  HOLD/SAVE

### 4.7.2.1.1.4. Назначение второго голосового сообщения (VMIB Announce 2 Location)



#### Описание

Это сообщение проигрывается вызываемому абоненту, если на входящий вызов не ответили до истечения Таймера второго голосового сообщения. Если значение установлено в «00», данное голосовое сообщение не используется.

Второе голосовое сообщение может быть повторено в соответствии с назначениями Программы 191 – ПК 5 и 6.

**Значение: 00~70 (Номер голосового сообщения)**

#### **ПРОЦЕДУРА**

 TRANS/PGM · 191 + Номер группы +  FLEX4 Значение +  HOLD/SAVE

### 4.7.2.1.5. Таймер повторения второго голосового сообщения (VMIB Announce 2 Repeat Timer)

#### Описание

Второе голосовое сообщение повторно проигрывается вызываемому абоненту, если на входящий вызов не ответили до истечения данного таймера. Если значение таймера установлено в «000», второе голосовое сообщение не повторяется.

**Значение: 000~999**

#### **ПРОЦЕДУРА**

 TRANS/PGM · 191 + Номер группы +  FLEX5 значение (с) +  HOLD/SAVE



**4.7.2.1.6. Разрешение/запрет повтора второго голосового сообщения (VMIB Announce 2 Repeat Enable/Disable)**

**Описание**

Этот параметр используется для разрешения или запрета повторного проигрывания второго голосового сообщения.

**Параметр: ON=1 / OFF=0**

**ПРОЦЕДУРА**

TRANS/PGM  + 191 + Номер группы +  (On) +  HOLD/SAVE

**4.7.2.1.7. Назначение при переполнении (Overflow Destination)**



**Описание**

Вызов на абонента в группе в случае его недоступности или не ответа будет перенаправлен на следующего члена группы. Вызов может продолжать поступать на этого последнего абонента, либо может быть перенаправлен на назначение переполнения (абонент, группа, голосовое сообщение, ячейка системного ускоренного набора) по истечении Таймера переполнения (назначается в Программе 191 – ПК 8).

**Значение: 1~4 (Тип назначения)**

- 1: Номер абонента
- 2: Номер группы
- 3: Номер голосового сообщения 00~70 (00: Не назначено)
- 4: Номер ячейки системного ускоренного набора (2000~4999: LDK-300 / 2000~3499 : LDK-100)

**ПРОЦЕДУРА**

TRANS/PGM  + 191 + Номер группы +  Значение (Тип назначения)  
Диапазон: 1~4

+ Значение +  HOLD/SAVE  
(Номер абонента  
Номер группы  
Номер голосового сообщения  
Номер ячейки системного  
ускоренного набора)



#### **4.7.2.1.8. Таймер переполнения (Overflow Timer)**

##### **Описание**

Если на входящий в группу вызов не был дан ответ до истечения этого таймера, вызов может быть перенаправлен на назначение переполнения (устанавливается в Программе 191 – ПК 7).

**Значение: 000~600**

##### **ПРОЦЕДУРА**

 TRANS/PGM 191 + Номер группы +  FLEX8 значение (с) +  HOLD/SAVE

#### **4.7.2.1.9. Таймер отсутствия готовности (Wrap-up Timer)**

##### **Описание**

Когда абонент из группы приема вызовов заканчивает разговор, система не направляет на него следующий входящий вызов до истечения этого таймера.

**Значение: 002~999**

##### **ПРОЦЕДУРА**

 TRANS/PGM 191 + Номер группы +  FLEX9 значение (с) +  HOLD/SAVE

#### **4.7.2.1.10. Таймер не ответа (No Answer Timer)**

##### **Описание**

В циркулярной/терминальной группе в случае не ответа на входящий вызов, он перенаправляется на следующего свободного абонента данной группы.

**Значение: 00~99**

##### **ПРОЦЕДУРА**

 TRANS/PGM 191 + Номер группы +  FLEX10 значение (с) +  HOLD/SAVE

**4.7.2.1.11. Работа группы только по вызову пилотного номера (Pilot Hunt)**

**Описание**

Если этот параметр установлен в «OFF», вызов, поступающий на любого абонента группы, считается так же поступившим в группу (если этот абонент занят или не отвечает, вызов перенаправляется на следующего члена группы). Вызовы на пилотный номер группы направляются на первого абонента в группе. Если он недоступен или не отвечает до истечения таймера не ответа, вызов будет перенаправлен на следующего члена группы.

**Параметр: ON=1 / OFF=0**

**ПРОЦЕДУРА**

 191 + Номер группы +  0(Off) + 

**4.7.2.1.12. Перенаправление при отсутствии доступного абонента (Alt If No Member)**

**Описание**

При отсутствии доступного абонента в группе внутренний вызов будет прекращен, а вызов по внешней линии будет перенаправлен на назначение при переполнении или на назначение приема входящих вызовов по внешним линиям (если назначение при переполнении не задано).

**Параметр: ON=1 / OFF=0**

**ПРОЦЕДУРА**

 191 + Номер группы +  1(On) + 

**4.7.2.1.13. Источник музыки (Music Source)**

**Описание**

Если источник музыки назначен, вызывающий абонент будет слышать музыку вместо сигналов посылки вызова.

**Значение: 00~12 (LDK-300) / 00~11 (LDK-100)**

**LDK-300/300E**

- 0: Не назначен
- 1: Внутренний источник
- 2-4: Внешний источник
- 5-7: плата VMIB
- 8-12: источник, подключенный к аналоговому порту

**LDK-100**

- 0: Не назначен
- 1: Внутренний источник
- 2-4: Внешний источник
- 5-6: плата VMIB
- 7-11: источник, подключенный к аналоговому порту

**ПРОЦЕДУРА**

TRANS/PGM  + 191 + Номер группы + FLEX13  Значение (Источник музыки) +  HOLD/SAVE



**4.7.2.1.14. Альтернативное назначение (Alternate destination)**

**Описание**

Если в группу поступает входящий вызов и в этот момент в группе отсутствует абонент, способный его принять, вызов перенаправляется на абонента или группу приема вызовов в соответствии с назначением данной программы.

**Значение: STA=1 / HUNT=2**

**ПРОЦЕДУРА**

TRANS/PGM  + 191 + Номер группы + FLEX14  Значение  
+ Номер абонента / Пилотный номер группы приема вызовов +  HOLD/SAVE

**4.7.2.1.15. Максимально допустимое количество вызовов в очереди (Max Queued Call Count)**

**Описание**

Если количество находящихся в очереди вызовов достигнет назначенного в данной программе максимально допустимого количества вызовов в очереди, то следующий вызывающий абонент получит сигнал «Занято».

**Значение: 00~99**

**ПРОЦЕДУРА**

TRANS/PGM  + 191 + Номер группы + FLEX15  значение +  HOLD/SAVE

**4.7.2.1.16. Анализ автоматической переадресации у членов группы (Member Forward)**

**Описание**

Если этот параметр установлен в «OFF», то входящий в группу вызов поступит на члена группы даже если он установит автоматическую переадресацию вызовов. Если параметр установлен в «ON», автоматическая переадресация будет восприниматься как выход из группы, и групповой вызов не будет направляться на данного абонента.

Параметр: ON=1 / OFF=0

**ПРОЦЕДУРА**

TRANS/PGM



191 + Номер группы +

FLEX16



0(Off) +



HOLD/SAVE

## **4.7.2.2. Атрибуты группы равномерного приема вызовов (UCD Group Attribute)**



### **4.7.2.2.1. Таймер первого голосового сообщения (VMIB Announce 1 Timer)**

#### **Описание**

Если на входящий вызов не ответили до истечения этого таймера, вызывающему абоненту проигрывается первое голосовое сообщение (назначается в Программе 191 – ПК 3). Если значение таймера установлено в «000», данное голосовое сообщение проигрывается вызывающему абоненту до поступления вызова в группу.

**Значение: 000~999**

#### **ПРОЦЕДУРА**

*TRANS/PGM*  
 + 191 + Номер группы + *FLEX1*  
 Значение (с) +   
HOLD/SAVE

### **4.7.2.2.2. Таймер второго голосового сообщения (VMIB Announce 2 Timer)**

#### **Описание**

Если на входящий вызов не ответили до истечения этого таймера, вызывающему абоненту проигрывается второе голосовое сообщение (назначается в Программе 191 – ПК 4). Если значение таймера установлено в «000», данное голосовое сообщение не используется.

**Значение: 000~999**

#### **ПРОЦЕДУРА**

*TRANS/PGM*  
 + 191 + Номер группы + *FLEX2*  
 ачение (с) +   
HOLD/SAVE

### **4.7.2.2.3. Назначение первого голосового сообщения (VMIB Announce 1 Location)**

#### **Описание**

Это сообщение проигрывается вызывающему абоненту, если на входящий вызов не ответили до истечения Таймера первого голосового сообщения. Если значение установлено в «00», данное голосовое сообщение не используется.

**Значение: 00~70 (Номер голосового сообщения)**

#### **ПРОЦЕДУРА**

*TRANS/PGM*  
 + 191 + Номер группы + *FLEX3*  
 ачение +   
HOLD/SAVE

**4.7.2.2.4. Назначение второго голосового сообщения (VMIB Announce 2 Location)**

**Описание**

Это сообщение проигрывается вызываемому абоненту, если на входящий вызов не ответили до истечения Таймера второго голосового сообщения. Если значение установлено в «00», данное голосовое сообщение не используется.

Второе голосовое сообщение может быть повторено в соответствии с назначениями Программы 191 – Программируемые клавиши 5 и 6.

**Значение: 00~70 (Номер голосового сообщения)**

**ПРОЦЕДУРА**

TRANS/PGM + 191 + Номер группы + FLEX4 значение + HOLD/SAVE

**4.7.2.2.5. Таймер повтора второго голосового сообщения (VMIB Announce 2 Repeat Timer)**

**Описание**

Второе голосовое сообщение повторно проигрывается вызываемому абоненту, если на входящий вызов не ответили до истечения данного таймера. Если значение таймера установлено в «000», второе голосовое сообщение не повторяется.

**Значение: 000~999**

**ПРОЦЕДУРА**

TRANS/PGM + 191 + Номер группы + FLEX5 значение (с) + HOLD/SAVE

**4.7.2.2.6. Разрешение/запрет повтора второго голосового сообщения (VMIB Announce 2 Repeat Enable/Disable)**

**Описание**

Этот параметр используется для разрешения или запрета повторного проигрывания второго голосового сообщения.

**Параметр: ON=1 / OFF=0**

**ПРОЦЕДУРА**

TRANS/PGM + 191 + Номер группы + FLEX6 1(On) + HOLD/SAVE

#### **4.7.2.2.7. Назначение при переполнении (Overflow Destination)**



##### **Описание**

Вызов на абонента в группе в случае его недоступности или не ответа будет перенаправлен на следующего члена группы. Вызов может продолжать поступать на этого последнего абонента, либо может быть перенаправлен на назначение переполнения (абонент, группа, голосовое сообщение, ячейка системного ускоренного набора) по истечении Таймера переполнения (назначается в Программе 191 – ПК 8).

##### **Значение: 1~4 (Тип назначения)**

- 1: Номер абонента
- 2: Номер группы
- 3: Номер голосового сообщения 00~70 (00: Не назначено)
- 4: Номер ячейки системного ускоренного набора (2000~4999: LDK-300 / 2000~3499 : LDK-100)

##### **ПРОЦЕДУРА**

 + 191 + Номер группы +  значение (Тип назначения)

+ Значение +   
(Номер абонента  
Номер группы  
Номер голосового сообщения  
Номер ячейки системного  
ускоренного набора)



#### **4.7.2.2.8. Таймер переполнения (Overflow Timer)**

##### **Описание**

Если на входящий в группу вызов не был дан ответ до истечения этого таймера, вызов может быть перенаправлен на назначение переполнения (устанавливается в Программе 191 – ПК 7).

##### **Значение: 000~600**

##### **ПРОЦЕДУРА**

 + 191 + Номер группы +  Значение (с) + 

#### 4.7.2.2.9. Таймер отсутствия готовности (Wrap-up Timer)

##### Описание

Когда абонент из группы приема вызовов заканчивает разговор, система не направляет на него следующий входящий вызов до истечения этого таймера.

**Значение: 002~999**

##### ПРОЦЕДУРА

 + 191 + Номер группы +  значение (с) + 

#### 4.7.2.2.10. Перенаправление при отсутствии доступного абонента (Alt If No Member)

##### Описание

При отсутствии доступного абонента в группе внутренний вызов будет прекращен, а вызов по внешней линии будет перенаправлен на назначение при переполнении или на назначение приема входящих вызовов по внешним линиям (если назначение при переполнении не задано).

**Параметр: ON=1 / OFF=0**

##### ПРОЦЕДУРА

 191 + Номер группы +  1(On) + 

#### 4.7.2.2.11. Источник музыки (Music Source)

##### Описание

Если источник музыки назначен, вызывающий абонент будет слышать музыку вместо сигналов посылки вызова.

**Значение: 00~12 (LDK-300) / 00~11 (LDK-100)**



##### **LDK-300/300E**

0: Не назначен  
1: Внутренний источник  
2-4: Внешний источник  
5-7: плата VMIB  
8-12: источник, подключенный к аналоговому порту

##### **LDK-100**

0: Не назначен  
1: Внутренний источник  
2-4: Внешний источник  
5-6: плата VMIB  
7-11: источник, подключенный к аналоговому порту

##### ПРОЦЕДУРА

 191 + Номер группы +  значение (Источник музыки) + 



**4.7.2.2.12. Предупреждающий сигнал ACD (ACD Warning Tone)**

**Описание**

Если этот параметр установлен в «ON», предупреждающий сигнал будет подаваться агенту при использовании Администратором группы функции мониторинга соединения данного агента.

**Параметр: ON=1 / OFF=0**

**ПРОЦЕДУРА**

TRANS/PGM  191 + Номер группы + FLEX12  0(Off) +  HOLD/SAVE



**4.7.2.2.13. Альтернативное назначение (Alternate destination)**

**Описание**

Если в группу поступает входящий вызов и в этот момент в группе отсутствует абонент, способный его принять, вызов перенаправляется на абонента или группу приема вызовов в соответствии с назначением данной программы.

**Значение: STA=1 / HUNT=2**

**ПРОЦЕДУРА**

TRANS/PGM  191 + Номер группы + FLEX13  Значение  
+ Номер абонента/ Пилотный номер группы приема вызовов +  HOLD/SAVE

**4.7.2.2.14. Таймер администратора группы равномерного приема вызовов (Supervisor Timer)**

**Описание**

При отсутствии свободных абонентов в группе входящий вызов помещается в очередь. Если количество находящихся в очереди вызовов превышает назначенное предельное значение (Программа 191 – ПК 15), выдача информации о количестве вызовов, находящихся в очереди, разрешена (Программа 191 – ПК 16) и время нахождения в очереди превышает данный таймер, то количество находящихся в очереди вызовов будет отображаться на дисплее цифрового аппарата администратора группы.

**Значение: 000~999**

**ПРОЦЕДУРА**

TRANS/PGM  + 191 + Номер группы + FLEX14  значение (с) +  HOLD/SAVE

**4.7.2.2.15. Предельное количество вызовов в очереди (Supervisor Call Count)**

**Описание**

Если количество находящихся в очереди вызовов превышает назначенное в данной программе предельное значение, начинается отсчет Таймера администратора группы (Программа 191 – ПК 14).

**Значение: 00~99**

**ПРОЦЕДУРА**

TRANS/PGM  191 + Номер группы + FLEX15  значение +  HOLD/SAVE

**4.7.2.2.16. Выдача информации о количестве вызовов, находящихся в очереди (ACD Queued Call)**

**Описание**

Если этот параметр установлен в «ON», количество находящихся в очереди вызовов может отображаться на дисплее цифрового аппарата администратора группы.

**Параметр: ON=1 / OFF=0**

**ПРОЦЕДУРА**

TRANS/PGM  191 + Номер группы + FLEX16  1(On) +  HOLD/SAVE



**4.7.2.2.17. Максимально допустимое количество вызовов в очереди (Max Queued Call Count)**

**Описание**

Если количество находящихся в очереди вызовов достигнет назначенного в данной программе максимально допустимого количества вызовов в очереди, то следующий вызывающий абонент получит сигнал «Занято».

**Значение: 00~99**

**ПРОЦЕДУРА**

TRANS/PGM  191 + Номер группы + FLEX17  значение +  HOLD/SAVE

#### **4.7.2.2.18. Администратор группы (Supervisor )**

##### **Описание**

В данной программе назначается администратор группы.

##### **ПРОЦЕДУРА**

 TRANS/PGM · 191 + Номер группы +  FLEX18 номер абонента +  HOLD/SAVE

#### **4.7.2.2.19. Приоритет абонентов UCD группы (UCD hunt Stations' Priority)**

##### **Описание**

В данной программе назначаются уровни приоритета для членов группы UCD. Уровень 0 имеет высший приоритет, 9 – низший. Поступивший вызов направляется на свободного абонента с наивысшим приоритетом.

**Значение: 0~9 (1 цифра)**

##### **ПРОЦЕДУРА**

 TRANS/PGM · 191 + Номер группы +  FLEX19 значение (1 цифра) +  HOLD/SAVE

#### **4.7.2.2.20. Анализ автоматической переадресации у членов группы (Member Forward)**

##### **Описание**

Если этот параметр установлен в «OFF», то входящий в группу вызов поступит на члена группы даже если он установит автоматическую переадресацию вызовов. Если параметр установлен в «ON», автоматическая переадресация будет восприниматься как выход из группы, и групповой вызов не будет направляться на данного абонента.

**Параметр: ON=1 / OFF=0**

##### **ПРОЦЕДУРА**

 TRANS/PGM · 191 + Номер группы +  FLEX20 0(Off) +  HOLD/SAVE

### **4.7.2.3. Атрибуты звонковой группы приема вызовов (Ring Group Attribute)**

#### **4.7.2.3.1. Таймер первого голосового сообщения (VMIB Announce 1 Timer)**

##### **Описание**

Если на входящий вызов не ответили до истечения этого таймера, вызывающему абоненту проигрывается первое голосовое сообщение (назначается в Программе 191 – ПК 3). Если значение таймера установлено в «000», данное голосовое сообщение проигрывается вызывающему абоненту до поступления вызова в группу.

**Значение: 000~999**

##### **ПРОЦЕДУРА**

TRANS/PGM + 191 + Номер группы + FLEX1 значение (с) + 

#### **4.7.2.3.2. Таймер второго голосового сообщения (VMIB Announce 2 Timer)**

##### **Описание**

Если на входящий вызов не ответили до истечения этого таймера, вызывающему абоненту проигрывается второе голосовое сообщение (назначается в Программе 191 – ПК 4). Если значение таймера установлено в «000», данное голосовое сообщение не используется.

**Значение: 000~999**

##### **ПРОЦЕДУРА**

TRANS/PGM + 191 + Номер группы + FLEX2 значение (с) + 

#### **4.7.2.3.3. Назначение первого голосового сообщения (VMIB Announce 1 Location)**

##### **Описание**

Это сообщение проигрывается вызывающему абоненту, если на входящий вызов не ответили до истечения Таймера первого голосового сообщения. Если значение установлено в «00», данное голосовое сообщение не используется.

**Значение: 00~70 (Номер голосового сообщения)**

##### **ПРОЦЕДУРА**

TRANS/PGM + 191 + Номер группы + FLEX3 значение + 

#### **4.7.2.3.4. Назначение второго голосового сообщения (VMIB Announce 2 Location)**

##### **Описание**

Это сообщение проигрывается вызываемому абоненту, если на входящий вызов не ответили до истечения Таймера второго голосового сообщения. Если значение установлено в «00», данное голосовое сообщение не используется. Второе голосовое сообщение может быть повторено в соответствии с назначениями Программы 191 – Программируемые клавиши 5 и 6.

**Значение: 00~70 (Номер голосового сообщения)**

##### **ПРОЦЕДУРА**

TRANS/PGM + 191 + Номер группы + FLEX4 значение +  HOLD/SAVE

#### **4.7.2.3.5. Таймер повторения второго голосового сообщения (VMIB Announce 2 Repeat Timer)**

##### **Описание**

Второе голосовое сообщение повторно проигрывается вызываемому абоненту, если на входящий вызов не ответили до истечения данного таймера. Если значение таймера установлено в «000», второе голосовое сообщение не повторяется.

**Значение: 000~999**

##### **ПРОЦЕДУРА**

TRANS/PGM + 191 + Номер группы + FLEX5 значение (с) +  HOLD/SAVE

#### **4.7.2.3.6. Разрешение/запрет повтора второго голосового сообщения (VMIB Announce 2 Repeat Enable/Disable)**

##### **Описание**

Этот параметр используется для разрешения или запрета повторного проигрывания второго голосового сообщения.

**Параметр: ON=1 / OFF=0**

##### **ПРОЦЕДУРА**

TRANS/PGM + FLEX6  HOLD/SAVE

+ 191 + Номер группы + + 1(On) +

#### 4.7.2.3.7. Назначение при переполнении (Overflow Destination)

##### Описание

Вызов на абонента в группе в случае его недоступности или не ответа будет перенаправлен на следующего члена группы. Вызов может продолжать поступать на этого последнего абонента, либо может быть перенаправлен на назначение переполнения (абонент, группа, голосовое сообщение, ячейка системного ускоренного набора) по истечении Таймера переполнения (назначается в Программе 191 – ПК 8).

##### **Значение: 1~4 (Тип назначения)**

- 1: Номер абонента
- 2: Номер группы
- 3: Номер голосового сообщения 00~70 (00: Не назначено)
- 4: Номер ячейки системного ускоренного набора (2000~4999: LDK-300 / 2000~3499 : LDK-100)

##### **ПРОЦЕДУРА**

 + 191 + Номер группы +  значение (Тип назначения)

+ Значение +   
(Номер абонента  
Номер группы  
Номер голосового сообщения  
Номер ячейки системного  
ускоренного набора)

#### 4.7.2.3.8. Таймер переполнения (Overflow Timer)

##### Описание

Если на входящий в группу вызов не был дан ответ до истечения этого таймера, вызов может быть перенаправлен на назначение переполнения (устанавливается в Программе 191 – ПК 7).

##### **Значение: 000~600**

##### **ПРОЦЕДУРА**

 191 + Номер группы +  значение (с) + 

### 4.7.2.3.9 Таймер отсутствия готовности (Wrap-up Timer)

#### Описание

Когда абонент из группы приема вызовов заканчивает разговор, система не направляет на него следующий входящий вызов до истечения этого таймера.

**Значение: 002~999**

#### ПРОЦЕДУРА

 TRANS/PGM + 191 + Номер группы +  FLEX9 значение (с) +  HOLD/SAVE

### 4.7.2.3.10. Источник музыки (Music Source)

#### Описание

Если источник музыки назначен, вызывающий абонент будет слышать музыку вместо сигналов посылки вызова.

**Значение: 00~12 (LDK-300) / 00~11 (LDK-100)**



#### **LDK-300/300E**

- 0: Не назначен
- 1: Внутренний источник
- 2-4: Внешний источник
- 5-7: плата VMIB
- 8-12: источник, подключенный к аналоговому порту

#### **LDK-100**

- 0: Не назначен
- 1: Внутренний источник
- 2-4: Внешний источник
- 5-6: плата VMIB
- 7-11: источник, подключенный к аналоговому порту

#### ПРОЦЕДУРА

 TRANS/PGM + 191 + Номер группы +  FLEX10 значение (Источник музыки) +  HOLD/SAVE



### 4.7.2.3.11. Максимально допустимое количество вызовов в очереди (Max. Queued Call Count)

#### Описание

Если количество находящихся в очереди вызовов достигнет назначенного в данной программе максимально допустимого количества вызовов в очереди, то следующий вызывающий абонент получит сигнал «Занято».

**Значение: 00~99**

#### ПРОЦЕДУРА

 TRANS/PGM + 191 + Номер группы +  FLEX11 значение +  HOLD/SAVE

### 4.7.2.3.12. Администратор группы (Supervisor)

#### Описание

В данной программе назначается администратор группы.

#### ПРОЦЕДУРА

TRANS/PGM



191

+

Номер группы

+

FLEX12



номер абонента

+



HOLD/SAVE

### 4.7.2.3.13. Анализ автоматической переадресации у членов группы (Member Forward)

#### Описание

Если этот параметр установлен в «OFF», то входящий в группу вызов поступит на члена группы даже если он установит автоматическую переадресацию вызовов. Если параметр установлен в «ON», автоматическая переадресация будет восприниматься как выход из группы, и групповой вызов не будет направляться на данного абонента.

Параметр: ON=1 / OFF=0

#### ПРОЦЕДУРА

TRANS/PGM



191

+

Номер группы

+

FLEX13



0(Off)

+



HOLD/SAVE



#### **4.7.2.4. Атрибуты группы внешней голосовой почты (VM Group Attribute)**

##### **4.7.2.4.1. Таймер отсутствия готовности (Wrap-up Timer)**

###### **Описание**

Когда по аналоговой линии из группы внешней голосовой почты заканчивает разговор, система не направляет на нее следующий входящий вызов до истечения этого таймера.

**Значение: 002~999**

###### **ПРОЦЕДУРА**

 + 191 + Номер группы +  значение (с) + 

##### **4.7.2.4.2. Индекс команды «Оставить сообщение» (Put Mail Index)**

###### **Описание**

Индекс Таблицы DTMF кодов управления внешней голосовой почтой для команды «Оставить сообщение» (Программа 234).

**Значение: 1~4**

###### **ПРОЦЕДУРА**

 + 191 + Номер группы +  значение + 

##### **4.7.2.4.3. Индекс команды «Получить сообщение» (Get Mail Index)**

###### **Описание**

Индекс Таблицы DTMF кодов управления внешней голосовой почтой для команды «Получить сообщение» (Программа 234).

**Значение: 1~4**

###### **ПРОЦЕДУРА**

 + 191 + Номер группы +  значение + 

**4.7.2.4.4. Тип поиска свободного абонента в группе голосовой почты (Hunt Type)**

**Описание**

Назначение данной программы определяет тип поиска свободного абонента в группе внешней голосовой почты.

**Параметр: CIRC=1 / TERM=0**

- 1 : Циркулярная группа
- 2: Терминальная группа

**ПРОЦЕДУРА**



**4.7.2.4.5 Назначение порта SMDI интерфейса (SMDI Port)**

**Описание**

Номера портов назначаются аналогично Программе 175.

**Значение: 01~14 (LDK-300/300E) / 01~12 (LDK-100)**

LDK-300/300E	LDK-100
01: COM1	01: COM1
02: COM2	02: COM2
03: COM3-MODU	03: COM3-MODU
04: COM4-MISB	04: TELNET 1
05: COM5-MISB	05: TELNET 2
06: TELNET 1	06: TELNET 3
07: TELNET 2	07: ISDN
08: TELNET 3	08: NET_PCADM
09: ISDN	09: NET_PCATD
10: NET_PCADM	10: NET_CTI
11: NET_PCATD	11: NET_REMOTE
12: NET_CTI	12: Не поддерживается
13: NET_REMOTE	
14: Не поддерживается	

**ПРОЦЕДУРА**



**4.7.2.4.6. Таймер переполнения (Overflow Timer)**

**Описание**

Если на входящий в группу вызов не был дан ответ до истечения этого таймера, вызов может быть перенаправлен на назначение переполнения (устанавливается в Программе 191 – ПК 7).

**Значение: 000~600**

**ПРОЦЕДУРА**



**4.7.2.4.7. Назначение при переполнении (Overflow Destination)**

**Описание**

Вызов на абонента в группе в случае его недоступности или не ответа будет перенаправлен на следующего члена группы. Вызов может продолжать поступать на этого последнего абонента, либо может быть перенаправлен на назначение переполнения (абонент, группа, голосовое сообщение, ячейка системного ускоренного набора) по истечении Таймера переполнения (назначается в Программе 191 – ПК 8).

**Значение: 1~4 (Тип назначения)**

- 1: Номер абонента
- 2: Номер группы
- 3: Номер голосового сообщения 00~70 (00: Не назначено)
- 4: Номер ячейки системного ускоренного набора (2000~4999: LDK-300 / 2000~3499 : LDK-100)

**ПРОЦЕДУРА**



### **4.7.2.5. Атрибуты группы перехвата (Pick-Up Group Attribute)**

#### **4.7.2.5.1. Автоматический перехват (Auto Pickup)**

##### **Описание**

Если этот параметр установлен в «ON», то перехват вызова, приходящего на другого абонента из той же группы перехвата, осуществляется автоматически при нажатии клавиши **[MON]** или поднятии трубки.

**Параметр: ON=1 / OFF=0**

##### **ПРОЦЕДУРА**

*TRANS/PGM*  191 + Номер группы + *FLEX1*  (On) +  *HOLD/SAVE*

#### **4.7.2.5.2. Одновременный вызов всех членов группы (All Group Member Ringing)**

##### **Описание**

Если этот параметр установлен в «ON», и один из членов группы получает вызов, вызов будет направлен одновременно на всех членов группы. Для работы данной функции необходимо, чтобы для данной группы параметр Автоматический перехват (Auto Pickup) был установлен в «ON» (Программа 191 – ПК 1).

**Параметр: ON=1 / OFF=0**

##### **ПРОЦЕДУРА**

*TRANS/PGM*  191 + Номер группы + *FLEX2*  1(On) +  *HOLD/SAVE*

## 4.8. СИСТЕМНЫЕ ДАННЫЕ ISDN

### 4.8.1. Атрибуты ISDN – Программа 200

**Примечание:** Параметры Программ 200 – ПК3~ПК5 и ПК8 зарезервированы, назначение соответствующих параметров в текущей версии ПО системы перемещено в Программу 146.

#### 4.8.1.1 Сообщение тарификации ISDN (AOC - Advice Of Charge)

##### Описание

Сервис AOC информирует пользователя о стоимости исходящего вызова в сети ISDN. В каждой стране принят собственный стандарт передачи информации в информационном элементе AOC. Данное значение используется для настройки типа AOC в зависимости от страны.

##### Значение: 0~6

- 0: Не обрабатывать AOC
- 1: Италия или Испания
- 2: Финляндия
- 3: Австрия
- 4: Бельгия
- 5: Стандарт
- 6: Нидерланды

##### ПРОЦЕДУРА

 200 + 
  Значение + 
 

##### Ссылки

1. Сообщение тарификации ISDN (AOC - Advice Of Charge) : 2.12.1

#### 4.8.1.2. Номер оператора (CO ATD Code)

##### Описание



Это значение используется при входящих и исходящих ISDN DID вызовах.

Если при входящем вызове полученный номер совпадает с данным значением, вызов направляется на оператора.

Если при исходящем вызове в настройках абонента в Программе 114 – ПК 5 назначен параметр «ATD», то в качестве АОН абонента будет отправлено это значение.

##### Значение: \*,#,0~9 (до 2 цифр)

##### ПРОЦЕДУРА

 200 + 
  Значение(до 2 цифр) + 
 

#### **4.8.1.6. Распечатка АОН (CLI Print)**

##### **Описание**

Если этот параметр установлен в «ON», CLI вызывающего абонента при входящем вызове будет отправлен в протокол SMDR

**Параметр: ON=1 / OFF=0**

##### **ПРОЦЕДУРА**



#### **4.8.1.7. Код выхода на международную связь (International Access Code)**

##### **Описание**

Если данное значение назначено и абонент получает входящий международный вызов, значение будет добавлено впереди номера CLI вызывающего абонента

**Значение: 0~9 (до 4 цифр)**

##### **ПРОЦЕДУРА**



#### **4.8.1.9. Код зоны (My Area Code)**

##### **Описание**

Данное значение в комбинации со значением в Программе 200 – ПК 10 составляет код зоны (код города).

Значение используется при входящих вызовах для анализа полученного CLI внешнего абонента и при исходящих вызовах для формирования CLI для вызывающего абонента

**Значение: 0~9 (до 6 цифр)**

##### **ПРОЦЕДУРА**

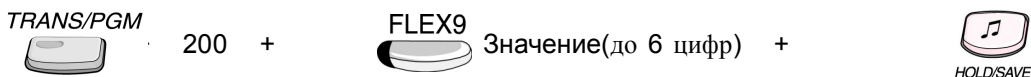

#### **4.8.1.10. Префикс кода зоны (My Area Prefix Code)**

##### **Описание**

Данное значение в комбинации со значением в Программе 200 – ПК 9 составляет код зоны (код города).

Значение используется при входящих вызовах для анализа полученного CLI внешнего абонента и при исходящих вызовах для формирования CLI для вызывающего абонента

**Значение: 0~9 (до 4 цифр)**

##### **ПРОЦЕДУРА**

 TRANS/PGM 200 +  FLEX10 Значение(до 4 цифр) +  HOLD/SAVE

#### **4.8.1.11. Отображение АОН во время разговора (Maintain DID Name)**

##### **Описание**

Если этот параметр установлен в «OFF», АОН (CLI) вызывающего внешнего абонента будет отображаться только во время вызова, если «ON» - так же и во время разговора

**Параметр: ON=1 / OFF=0**

##### **ПРОЦЕДУРА**

 TRANS/PGM 200 +  FLEX11 1(On) +  HOLD/SAVE

#### **4.8.1.12. Номер абонента для администрирования системы по линиям ISDN (PC Application DEST STN)**

##### **Описание**

Данный номер абонента используется при установлении соединения по линиям ISDN для удаленного администрирования системы с помощью программы «PC Admin».

##### **ПРОЦЕДУРА**

 TRANS/PGM 200 +  FLEX12 Номер абонента +  HOLD/SAVE

## **4.8.2. Таблица префиксов АОН (COLP/CLIP Table) – Программа 201**

### **Описание**

Таблица префиксов АОН (COLP/CLIP) используется при формировании CLI абонента при исходящем вызове и ответе на вызов. Формирование АОН описано в Разделе 2.14.2. Номер ячейки Таблицы указывается для внешних линий в Программе 143 – ПК 1 (COLP) и ПК 2 (CLIP).

**Индекс: 00~49 (номер ячейки в таблице)**

**Значение: префикс АОН (до 10 цифр)**

### **ПРОЦЕДУРА**

TRANS/PGM



201 + Индекс + Значение (до 10 цифр) +



HOLD/SAVE

### **Ссылки**

1. Прием и передача АОН : 2.14.2



### 4.8.3. Таблица MSN – Программа 202

Сервис MSN описан в Разделе 2.14.7.  
Таблица MSN в системе LDK может иметь до 250 назначений.

#### 4.8.3.1. Диапазон номеров внешних линии (CO Range)

##### Описание

Это значение описывает диапазон внешних линий, использующих сервис MSN.

**Индекс:** 000~249

**Значение:** Диапазон внешних линий

##### ПРОЦЕДУРА

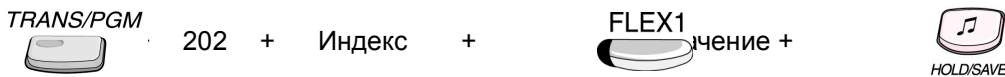

#### 4.8.3.2. Индекс Таблицы преобразования цифр входящего номера DID (Index of Flexible DID Table)

##### Описание

Это значение определяет индекс Таблицы преобразования цифр входящего номера DID (Программа 231) для маршрутизации входящего вызова.

**Индекс:** 000~249

**Значение:** 000~999 (индекс ячейки в таблице DID)

##### ПРОЦЕДУРА



#### 4.8.3.3. Номер sub-адреса (SUB Number)

##### Описание

Это значение используется только в случае, когда назначением вызова является ISDN-телефон. Данное значение отправляется на него как sub-адрес (информационный элемент CPSN)

**Индекс:** 000~249

**Значение: 0~9 (номер sub-адреса)**

**ПРОЦЕДУРА**

TRANS/PGM  202 + Индекс + FLEX3  значение +  HOLD/SAVE

**4.8.3.4. Принятый номер (TEL number)**

**Описание**

Это значение проверяется на совпадение с принятым номером в информационном элементе CPN (MSN – номер).

**Индекс: 000~249**

**Значение: 0~9 (до 20 цифр)**

**ПРОЦЕДУРА**

TRANS/PGM  202 + Индекс + FLEX4  значение +  HOLD/SAVE

## **4.9. LCR (Маршрутизация по наименьшей стоимости)**

В программе 220 задаются: режим LCR, зоны по дате и зоны по времени.

В программе 221 формируется Таблица первых цифр номера (LDT).

В программе 222 формируется Таблица модификации набираемых цифр (DMT).

В программе 223 инициализируется база данных LCR.

Примеры программирования LCR приведены в разделе 2.2.7.

### **4.9.1. Атрибуты LCR (Программа 220)**

ПК	Параметр		Исходное значение	Примечание (Значение)
ПК 1	Режим LCR (LCR Access)		M00	<p>M00: LCR запрещен</p> <p>M01: Доступ к внешнему LCR (COL) – только через код доступа к внешним линиям («9»/«0»)</p> <p>M02: Активируются и внутренний и внешний LCR.</p> <p>M11: Активируются внешний и прямой внешний LCR.</p> <p>M12: Активируются все типы LCR. При наборе «9»/«0» или нажатии клавиши {Loop} система не захватывает внешнюю линию пока LCR не завершится.</p> <p>M13: Активируются все типы LCR. При наборе «9»/«0» или нажатии клавиши {Loop} система сначала захватывает внешнюю линию, а набор номера осуществляется после завершения LCR.</p>
ПК 2	Задание Зоны по дате			<p>Для каждой даты можно задать различные установки LCR. Каждый день недели может быть приписан к одной из трех Зон по дате.</p> <p>Дата: ПК1~ПК7</p> <ul style="list-style-type: none"> <li>- Понедельник (1)</li> <li>- Вторник (2)</li> <li>- Среда (3)</li> <li>- Четверг (4)</li> <li>- Пятница (5)</li> <li>- Суббота (6)</li> <li>- Воскресенье (7)</li> </ul>
	ПК 1	Понедельник	1	
	ПК 2	Вторник	1	
	ПК 3	Среда	1	
	ПК 4	Четверг	1	
	ПК 5	Пятница	1	
	ПК 6	Суббота	1	
	ПК 7	Воскресенье	1	
ПК 3	Зона по дате 1	ПК 1	Зона 1	<p>Для каждой Зоны по времени в каждой Зоне по дате можно задать различные установки LCR. Каждый момент времени Зоны по дате может быть приписан к одной из трех Зон по времени.</p> <ul style="list-style-type: none"> <li>● Если в качестве начального значения введено 24, система LDK заменяет его на 00 и наоборот</li> <li>● Время, не принадлежащее ни к одной из зон, рассматривается как зона 1</li> <li>● Диапазон 10~13 означает 10:00:00~12:59:59</li> </ul>
		ПК 2	Зона 2	
		ПК 3	Зона 3	
ПК 4	Зона по дате 2	ПК 1	Зона 1	
		ПК 2	Зона 2	
		ПК 3	Зона 3	
ПК 5	Зона по дате 3	ПК 1	Зона 1	
		ПК 2	Зона 2	

		ПК 3	Зона 3		
--	--	------	-----------	--	--

#### 4.9.1.1. Режим LCR (LCR Access)

##### Описание

Этот параметр используется для выбора режима LCR.  
Все режимы описаны в разделе 2.2.7.

##### Параметр : M00=1 / M01=2 / M02=3 / M11=4 / M12=5 / M13=6

Режим LCR:

- **M00**: LCR запрещен
- **M01**: только внешний LCR.
- **M02**: внутренний и внешний LCR.
- **M11**: внешний и прямой внешний LCR
- **M12**: внутренний, внешний и прямой внешний LCR
- **M13**: внутренний, внешний и прямой внешний LCR, линия выбирается до анализа цифр

##### Процедура

 220 + 
  Value + 
 

#### 4.9.1.2. Зона по дате (Set the Day of week zone)

##### Описание



Для каждого дня недели можно задать различные установки LCR.  
Каждый день недели может быть приписан к одной из трех Зон по дате.

##### Параметр 1: ПК1~ПК7 (Понедельник - Воскресенье)

- ПК 1: Понедельник
- ПК 2: Вторник
- ПК 3: Среда
- ПК 4: Четверг
- ПК 5: Пятница
- ПК 6: Суббота
- ПК 7: Воскресенье

##### Параметр 2 : Зона 1~3 (1 цифра)

##### Процедура

 220 + 
  Параметр 1 + 
 Параметр 2 + 
 

### **4.9.1.3. Зоны по времени для Зоны по дате 1 (Set the Time Zone of Day zone 1)**

#### **Описание**

Каждому диапазону времени для Зоны по дате можно задать различные установки LCR. Каждый диапазон времени для Зоны по дате может быть приписан к одной из трех Зон по времени.

#### **Примечания:**

Если в качестве начального значения введено 24, система LDK заменяет его на 00 и наоборот. Время, не принадлежащее ни к одной из зон, рассматривается как Зона по времени 1. Диапазон 10~13 означает 10:00:00~12:59:59.

#### **Параметр 1: Зона по времени 1 ~ 3**

- ПК 1: Зона по времени 1
- ПК 2: Зона по времени 2
- ПК 3: Зона по времени 3

#### **Параметр2: Время: ЧЧ~ЧЧ (4 цифры)**

#### **Процедура:**

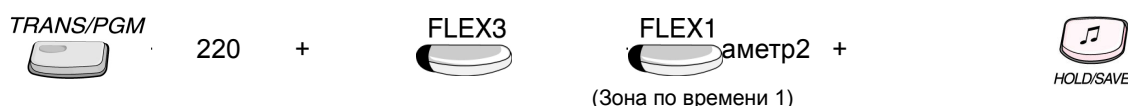

### **4.9.1.4. Зоны по времени для зоны по дате 2 (Set the Time Zone of Day zone 2)**

#### **Описание**

Каждому диапазону времени для Зоны по дате можно задать различные установки LCR. Каждый диапазон времени для Зоны по дате может быть приписан к одной из трех Зон по времени.

#### **Примечания:**

Если в качестве начального значения введено 24, система LDK заменяет его на 00 и наоборот. Время, не принадлежащее ни к одной из зон, рассматривается как Зона по времени 1. Диапазон 10~13 означает 10:00:00~12:59:59.

#### **Параметр 1: Зона по времени 1 ~ 3**

- ПК 1: Зона по времени 1
- ПК 2: Зона по времени 2
- ПК 3: Зона по времени 3

#### **Параметр2: Время: ЧЧ~ЧЧ (4 цифры)**

#### **ПРОЦЕДУРА**



#### **4.9.1.5. Зоны по времени для зоны по дате 3 (Set the Time Zone of Day zone 3)**

##### **Описание**

Каждому диапазону времени для Зоны по дате можно задать различные установки LCR. Каждый диапазон времени для Зоны по дате может быть приписан к одной из трех Зон по времени.

##### **Примечания:**

Если в качестве начального значения введено 24, система LDK заменяет его на 00 и наоборот. Время, не принадлежащее ни к одной из зон, рассматривается как Зона по времени 1. Диапазон 10~13 означает 10:00:00~12:59:59.

##### **Параметр 1: Зона по времени 1 ~ 3**

- ПК 1: Зона по времени 1
- ПК 2: Зона по времени 2
- ПК 3: Зона по времени 3

##### **Параметр 2: Время: ЧЧ~ЧЧ (4 цифры)**

##### **ПРОЦЕДУРА**



### 4.9.2. Таблица первых цифр номера (LDT) – Программа 221

LDT (Таблица первых цифр номера) используется для проверки набираемых пользователем цифр.

Если набираемые пользователем цифры совпадают с имеющимися в Таблице первых цифр номера (Программа 221 – ПК 2), система занимает внешнюю линию и конвертирует набранные цифры в соответствии с Таблицей модификации набранных цифр DMT (Программа 222).

В системе LDK может быть назначено до 250 записей в Таблице первых цифр номера. Каждое значение имеет 6 параметров: «Тип LCR», «Код LCR», «Индекс DMT для Зон по дате 1/2/3» и «Авторизация после первых цифр номера».

ПК	Параметр	Исходное значение	Примечание (Значение)
ПК 1	Тип LCR	BOTH	<b>BOTH:</b> анализ набираемых цифр происходит во всех случаях <b>INT:</b> анализ набираемых цифр происходит до их обработки в соответствии с планом набора <b>COL:</b> анализ набираемых цифр происходит только после набора кода доступа к внешним линиям
ПК 2	Код LCR (до 12 цифр)	Отсутствует	Сравнивается с цифрами, набираемыми пользователем.
ПК 3	Индекс DMT для зоны по дате 1	Отсутствует	Вводится 6 цифр: каждая пара (2 цифры) - индекс DMT для каждой Зоны по времени 1/2/3. (Клавиша <b>[SPEED]</b> используется для удаления)
ПК 4	Индекс DMT для зоны по дате 2		
ПК 5	Индекс DMT для зоны по дате 3		
ПК 6	Авторизация после первых цифр номера	Не проверяется	Система LDK требует ввода кода авторизации, если набранные цифры совпадают с кодом LCR

#### 4.9.2.1. Тип LCR (LCR Type)

##### Описание

Используется для выбора Типа LCR.

**Значение:** 000~249 (Номер ячейки в таблице первых цифр номера LDT)

##### Тип LCR:

- 1: **INT** (анализ набираемых цифр происходит до их обработки в соответствии с планом набора)
- 2: **COL** (анализ набираемых цифр происходит только после набора кода доступа к внешним линиям)
- 3: **BOTH** (анализ набираемых цифр происходит во всех случаях)

##### ПРОЦЕДУРА

TRANS/PGM



221 + Значение +

FLEX1



тип LCR +



HOLD/SAVE



### 4.9.2.2. Код LCR (LCR Code)

#### Описание

Если набранные пользователем цифры совпадают с введенным значением, система занимает внешнюю линию и конвертирует набранные цифры в соответствии с Таблицей модификации DMT (Программа 222).

**Значение 1:** 000~249 (Номер ячейки в таблице первых цифр номера LDT)

**Значение 2:** \*,#,0~9 (Максимум 12 цифр)

#### ПРОЦЕДУРА



### 4.9.2.3. Индекс DMT для зоны по дате 1 (Zone 1 DMT)

#### Описание

Используется для задания индекса Таблицы модификации набираемых цифр (DMT) (Программа 222) для Зоны по дате 1. Так как Зона по дате имеет три Зоны по времени, необходимо задать три индекса DMT. Пример программирования приведен в разделе 2.2.7.

**Значение 1:** 000~249 (Номер ячейки в таблице первых цифр номера LDT)

**Значение 2:** индекс DMT: 6 цифр – 3 пары (00~99)

- ПК 3: Зона по дате 1
- ПК 4: Зона по дате 2
- ПК 5: Зона по дате 3

#### Процедура

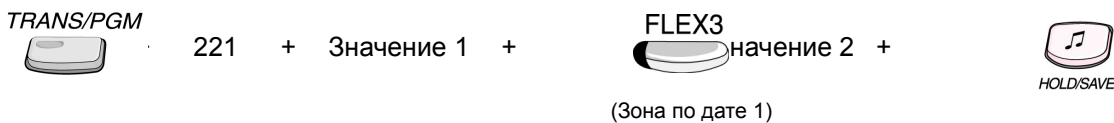

### 4.9.2.4. Индекс DMT для зоны по дате 2 (Zone 2 DMT)

#### Описание

Используется для задания индекса Таблицы модификации набираемых цифр (DMT) (Программа 222) для Зоны по дате 2. Так как Зона по дате имеет три Зоны по времени, необходимо задать три индекса DMT. Пример программирования приведен в разделе 2.2.7.

**Значение 1:** 000~249 (Номер ячейки в таблице первых цифр номера LDT)

**Значение 2:** индекс DMT: 6 цифр – 3 пары (00~99)

- ПК 3: Зона по дате 1
- ПК 4: Зона по дате 2

- ПК 5: Зона по дате 3

**Процедура**

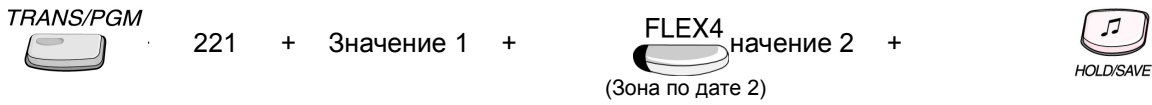

**4.9.2.5. Индекс DMT для зоны по дате 3 (Zone 3 DMT)**

**Описание**

Используется для задания индекса Таблицы модификации набираемых цифр (DMT) (Программа 222) для Зоны по дате 3. Так как Зона по дате имеет три Зоны по времени, необходимо задать три индекса DMT. Пример программирования приведен в разделе 2.2.7.

**Значение 1: 000~249 (Номер ячейки в таблице первых цифр номера LDT)**

**Значение 2: индекс DMT: 6 цифр – 3 пары (00~99)**

- ПК 3: Зона по дате 1
- ПК 4: Зона по дате 2
- ПК 5: Зона по дате 3

**Процедура**

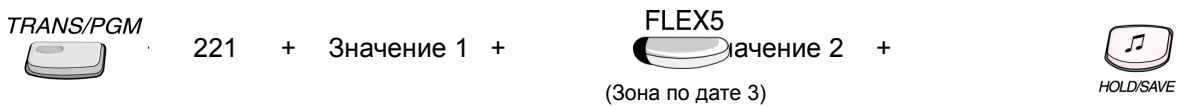

**4.9.2.6. Авторизация после первых цифр номера в LCR (Check Password)**

**Описание**

Если этот параметр установлен в «ON», система LDK требует ввода кода авторизации, если набранные цифры совпадают с кодом LCR.

**Значение: 000~249 (Номер ячейки в таблице первых цифр номера LDT)**

**Параметр: ON=1 / OFF=0**

**Процедура**



### 4.9.3. Таблица модификации набранных цифр DMT (Digit Modification Table ) – Программа 222

DMT (Таблица модификации набранных цифр) используется для выбора внешней линии и модификации набранных цифр.

В системе LDK может быть запрограммировано до 100 записей DMT. Каждая запись DMT имеет 6 параметров: «Добавляемые цифры», «Позиция начала удаления цифр», «Количество удаляемых цифр», «Позиция начала добавления цифр», «Группа внешних линий» и «Альтернативный индекс DMT».

Пример программирования приведен в разделе 2.2.7.

ПК	Параметр	Исходное значение	Примечание
ПК 1	Добавляемые цифры (A)	Отсутствует	До 20 цифр
ПК 2	Позиция начала удаления цифр (RP)	01	01~12
ПК 3	Количество удаляемых цифр (RN)	Отсутствует	01~12
ПК 4	Позиция начала добавления цифр (AP)	01	01~13
ПК 5	Группа внешних линий	01	01~72 (01~24 для LDK-100)
ПК 6	Альтернативный индекс DMT (ALT)	Отсутствует	00~99

#### 4.9.3.1. Добавляемые цифры (Added Digit)

##### Описание

Используется для добавления указанных цифр к набранным абонентом.

Указанные цифры добавляются начиная с Позиции начала добавления цифр (Программа 222 – ПК 4).

**Примечание:** Допускается использование приведенных ниже цифр и специальных символов:

- Цифры: 0 .. 9, \* , #
- Специальные символы:
  - [CALL BK]: Пауза
  - [DND/FWD]: Обнаружение тона набора (гудка) – используется вместо паузы
  - [FLASH]: Код регистрации (Номер абонента)

**Значение 1:** 00~99 (индекс DMT)

**Значение 2:** 0~9, \*,# ( Максимум 20 цифр)

##### Процедура

TRANS/PGM



222 + Значение 1 +

FLEX1



значение 2 +



HOLD/SAVE

### 4.9.3.2. Позиция начала удаления цифр (Removal Position)

#### Описание

Определяет позицию начала удаления в последовательности набранных абонентом цифр. Начиная с этой позиции будут удалены цифры в количестве, соответствующем параметру «Количество удаляемых цифр» (Программа 222 – ПК 3).

**Значение 1: 00~99 (индекс DMT)**

**Значение 2: 01~12 (2 цифры)**

#### Процедура

 222 + Значение 1 + 
  значение 2 + 
 

### 4.9.3.3. Количество удаляемых цифр (Number Of Remove)

#### Описание

Задаёт количество удаляемых цифр в последовательности набранных абонентом цифр. Заданное количество цифр будет удалено, начиная с позиции, соответствующей параметру «Позиция начала удаления цифр» (Программа 222 – ПК 2).

**Значение 1: 00~99 (индекс DMT)**

**Значение 2: 01~12(2 цифры)**

#### Процедура

 222 + Значение 1 + 
  значение 2 + 
 

### 4.9.3.4. Позиция начала добавления цифр (Add Position)

#### Описание

Определяет позицию начала добавления в последовательности набранных абонентом цифр. Заданные цифры будут добавлены в соответствии с параметром «Добавляемые цифры» (Программа 222 – ПК 1).

**Значение 1: 00~99 (индекс DMT)**

**Значение 2: 00~13**

#### Процедура

 222 + Значение 1 + 
  ачение 2 + 
 

### 4.9.3.5. Группа внешних линий (CO Line Group)

#### Описание

Используется для задания требуемой группы внешних линий.  
При исходящем вызове будет использована свободная внешняя линия из заданной группы.

**Значение 1: 00~99 (индекс DMT)**

**Значение 2: 01~72(LDK-300/300E) / 01~24(LDK-100)**

#### Процедура

 222 + Значение 1 +  значение 2 + 

### 4.9.3.6. Альтернативный индекс DMT (Alternative DMT Index)

#### Описание

Используется в случае невозможности использования внешней линии из группы, заданной в Программе 222 – ПК 5. Если при исходящем вызове невозможно использовать внешнюю линию из заданной группы, будет использован определенный в этом пункте индекс DMT для выбора свободной линии и модификации цифр.

**Значение 1: 00~99 (индекс DMT)**

**Значение 2: 00~99**

#### Процедура

 222 + Значение 1 +  значение 2 + 

#### 4.9.4. Инициализация базы данных LCR (LCR Table Initialization) – Программа 223

Эта программа инициализирует базу данных LCR.

ПК	Параметр	Исходное значение	Примечание (Значение)	
ПК 1	Зона по дате 1	Отсутствует	Каждая пара (2 цифры) - индекс DMT для каждой Зоны по времени 1/2/3.	
ПК 2	Зона по дате 2			
ПК 3	Зона по дате 3			
ПК 4	Изменение групп внешних линий		Замена всех групп внешних линий в таблице DMT на новые значения.	
ПК 5	Изменение альтернативных индексов DMT			Замена всех альтернативных индексов DMT в таблице DMT на новые значения.
ПК 6	Инициализация всей базы данных LCR			

##### 4.9.4.1. Зона по дате 1 (Day zone 1)

###### Описание

Эта программа изменяет все индексы DMT для Зоны по дате 1 на новое значение.

**Значение:** 00~99 (6 цифр)

###### Процедура

 223 + 
  значение + 
 

##### 4.9.4.2. Зона по дате 2 (Day zone 2)

###### Описание

Эта программа изменяет все индексы DMT для Зоны по дате 2 на новое значение.

**Значение:** 00~99 (6 цифр)

###### Процедура

 223 + 
  значение + 
 

### 4.9.4.3. Зона по дате 3 (Day zone 3)

#### Описание

Эта программа изменяет все индексы DMT для Зоны по дате 3 на новое значение.

**Значение:** 00~99 (6 цифр)

#### Процедура

TRANS/PGM  223 + FLEX3  значение +  HOLD/SAVE

### 4.9.4.4. Группы внешних линий (CO Line Group)

#### Описание

В этой программе заменяются значения всех групп внешних линий в индексах DMT на новые.

**Значение:** Группа внешних линий (2 цифры)

- 01~72: LDK-300/300E

- 01~24: LDK-100

#### Процедура

TRANS/PGM  223 + FLEX4  значение +  HOLD/SAVE



### 4.9.4.5. Альтернативный индекс DMT (Alternative DMT Index)

#### Описание

В этой программе заменяются значения всех альтернативных индексов DMT на новые.

**Значение:** 00~99 (2 цифры)

#### Процедура

TRANS/PGM  223 + FLEX5  значение +  HOLD/SAVE

#### **4.9.4.6. Инициализация всей базы данных LCR (Initialize All LCR)**

##### **Описание**

Эта программа возвращает все значения в базе данных LCR к исходным.

##### **Процедура**





## 4.10. Таблицы ограничений набора (Toll Table)

### Ссылки

1. Класс сервиса COS: 2.5.4

#### 4.10.1. Таблицы ограничений набора (Toll Exception Table) – Программа 224

В системе имеется 4 таблицы ограничений набора, используемых для различных классов сервиса. Таблицы разрешений/запретов «А» и «В» могут содержать до 30 строк, а таблицы «С» и «D» – до 50 строк. Исходно все таблицы пусты. Каждый номер в таблице может содержать до 14 символов.

Допустимые значения	Функция	Символы на дисплее
0 - 9, *, #	Номер	Набранные цифры
[DND/FWD]	Любая цифра	«D»

При назначении таблиц разрешений/запретов система следует приведенным ниже правилам:

- Если в таблице нет ни одного назначения, запреты на набор не действуют.
- Если назначения сделаны только в таблице запретов, то запрещен набор только этих номеров.
- Если назначения сделаны только в таблице разрешений, то разрешен набор только этих номеров.
- Если назначения сделаны в обеих таблицах, то первой проверяется таблица разрешений. Если набранный номер в ней найден – его набор разрешен, если не найден – проверяется таблица запретов. Если набранный номер в ней найден – его набор запрещен. Если набранный номер не найден ни в одной из таблиц – его набор разрешен.

Правила	Набранный номер		Условия и результат	
	Таблица разрешений	Таблица запретов	Таблица разрешений	Таблица запретов
1	Нет назначений	Нет назначений	Нет запретов набора	Нет запретов набора
2	Есть назначения	Нет назначений	Найдены – набор разрешен Не найдены – набор запрещен	-
3	Нет назначений	Есть назначения	-	Найдены – набор запрещен Не найдены – набор разрешен
4	Есть назначения	Есть назначения	Найдены – набор разрешен Не найдены – проверяется таблица запретов	Найдены – набор запрещен Не найдены – набор разрешен

#### 4.10.1.1. Таблица разрешенных кодов А (Allow Table A)



##### Описание

Таблица разрешенных кодов А используется для классов сервиса абонентов 2 и 4.

**Значение:** 01~30 (номер ячейки в таблице)

- Разрешенный номер: 0~9, \*, #, D (любая цифра)

##### ПРОЦЕДУРА

 + 224 +  Значение + Разрешенный номер(до 14 цифр) + 

#### 4.10.1.2. Таблица запрещенных кодов А (Deny Table A)



##### Описание

Таблица запрещенных кодов А используется для классов сервиса абонентов 2 и 4.

**Значение:** 01~30 (номер ячейки в таблице)

- Запрещенный номер: 0~9, \*, #, D (любая цифра)

##### ПРОЦЕДУРА

 224 +  значение + Запрещенный номер(до 14 цифр) + 

#### 4.10.1.3. Таблица разрешенных кодов В (Allow Table B)



##### Описание

Таблица разрешенных кодов В используется для классов сервиса абонентов 3 и 4.

**Значение:** 01~30 (номер ячейки в таблице)

- Разрешенный номер: 0~9, \*, #, D (любая цифра)

##### ПРОЦЕДУРА

 224 +  значение + Разрешенный номер(до 14 цифр) + 

#### 4.10.1.4. Таблица запрещенных кодов В (Deny Table B)

##### Описание

Таблица запрещенных кодов В используется для классов сервиса абонентов 3 и 4.

**Значение:** 01~30 (номер ячейки в таблице)

- Запрещенный номер: 0~9, \*, #, D (любая цифра)

##### ПРОЦЕДУРА

TRANS/PGM



224

+

FLEX4



значение

+

Запрещенный номер(до 14 цифр)

+



HOLD/SAVE

#### 4.10.1.5. Таблица разрешенных кодов С (Allow Table C)

##### Описание

Таблица разрешенных кодов С используется для класса сервиса абонентов 8.

**Значение:** 01~50 (номер ячейки в таблице)

- Разрешенный номер: 0~9, \*, #, D (любая цифра)

##### ПРОЦЕДУРА

TRANS/PGM



224

+

FLEX5



значение

+

Разрешенный номер(до 14 цифр)

+



HOLD/SAVE

#### 4.10.1.6. Таблица запрещенных кодов С (Deny Table C)

##### Описание

Таблица запрещенных кодов С используется для класса сервиса абонентов 8.

**Значение:** 01~50 (номер ячейки в таблице)

- Запрещенный номер: 0~9, \*, #, D (любая цифра)

##### ПРОЦЕДУРА

TRANS/PGM



224

+

FLEX6



значение

+

Запрещенный номер(до 14 цифр)

+



HOLD/SAVE

### 4.10.1.3. Таблица разрешенных кодов D (Allow Table D)

#### Описание

Таблица разрешенных кодов D используется для класса сервиса абонентов 9.

**Значение:** 01~50 (номер ячейки в таблице)

- Разрешенный номер: 0~9, \*, #, D (любая цифра)

#### ПРОЦЕДУРА

TRANS/PGM



224 +

FLEX7



Значение + Разрешенный номер(до 14 цифр) +



HOLD/SAVE

### 4.10.1.4. Таблица запрещенных кодов D (Deny Table D)

#### Описание

Таблица запрещенных кодов D используется для класса сервиса абонентов 9.

**Значение:** 01~50 (номер ячейки в таблице)

- Запрещенный номер: 0~9, \*, #, D (любая цифра)

#### ПРОЦЕДУРА

TRANS/PGM



224 +

FLEX8



Значение + Запрещенный номер(до 14 цифр) +



HOLD/SAVE

### 4.10.2. Таблицы кодов дальней связи (Canned Toll Tables) – Программа 225

В дополнении к основным ограничениям, на абонентов с классами сервиса 5 и 6 накладываются ограничения в соответствии с таблицами кодов дальней связи. Таблицы разрешенных/запрещенных кодов дальней связи могут содержать до 20 строк. Каждый номер в таблице может содержать до 14 символов.

Допустимые значения	Функция	Символы на дисплее
0 - 9, *, #	Номер	Набранные цифры
[DND/FWD]	Любая цифра	«D»

#### 4.10.2.1. Таблица разрешенных кодов дальней связи (Allow Table)

##### Описание

Таблица разрешенных кодов дальней связи используется для классов сервиса абонентов 5 и 6.

**Значение:** 01~20 (номер ячейки в таблице)

- Разрешенный номер: 0~9, \*, #, D (любая цифра)

##### ПРОЦЕДУРА

 225 + 
  значение + Разрешенный номер(до 14 цифр) + 
 

#### 4.10.2.2. Таблица запрещенных кодов дальней связи (Deny Table)



##### Описание

Таблица запрещенных кодов дальней связи используется для классов сервиса абонентов 5 и 6.

**Значение:** 01~20 (номер ячейки в таблице)

- Запрещенный номер: 0~9, \*, #, D (любая цифра)

##### ПРОЦЕДУРА

 225 + 
  значение + Запрещенный номер(до 14 цифр) + 
 

### **4.10.3. Тревожный вызов (Emergency Call) – Программа 226**

Для тревожных вызовов используется таблица тревожных номеров. Все абоненты могут сделать тревожный вызов независимо от класса сервиса.

#### **Описание**

Может быть назначено не более 10 тревожных номеров.

**Индекс:** 01~10

**Значение:** \*,#,0~9 (до 14 цифр)

#### **ПРОЦЕДУРА**

TRANS/PGM



226 + Индекс + Значение +



HOLD/SAVE

## 4.11. Другие таблицы

### 4.11.1. Таблица кодов авторизации (Author Code Table) – Программа 227

#### Описание

Таблица состоит из авторизационных кодов для каждого абонента и системных кодов авторизации.

Доступ к группам внешних линий может быть запрещен без ввода кода авторизации. В этом случае при наборе кода доступа к соответствующей группе внешних линий пользователь услышит специальный сигнал. Если он введет правильный авторизационный код, то услышит сигнал готовности внешней линии (гудок), в противном случае – сигнал запрета.

Код авторизации может быть назначен абонентом или администратором системы. Длина кода авторизации – от 3 до 11 цифр. Администратор системы может просматривать и изменять авторизационные коды абонентов. Нельзя назначить два одинаковых кода авторизации. Исходно коды авторизации не назначены.

В системе LDK-100 может быть задано не более 500 кодов авторизации,  
в системе LDK-300 – не более 1000,  
в системе LDK-300E – не более 2000.

#### **Начальные номера ячеек соответствуют номеру порта абонента в Программе 105**

- LDK-100: 001~128
- LDK-300: 001~300
- LDK-300E: 001~600

Класс сервиса для этих ячеек можно только просмотреть – он отображает класс сервиса соответствующего абонента.

Остальные ячейки используются для назначения системных кодов авторизации. Для них может быть назначен класс сервиса для дневного и ночного режимов.

**Код авторизации: 0~9 (3-11 цифр)**

**Класс сервиса: 1~9 (1 цифра)**

#### Ссылки

1. Код авторизации: 2.5.2
2. Класс сервиса абонента: 2.5.4

#### 4.11.1.1. Авторизационный код (Authorization Code)

##### ПРОЦЕДУРА

TRANS/PGM



227

+

Номер ячейки

+

FLEX1



д авторизации

+



HOLD/SAVE

### 4.11.1.2. Класс сервиса в дневном режиме (Day COS of Authorization Code)

#### ПРОЦЕДУРА

TRANS/PGM  227 + Номер ячейки + FLEX2  класс сервиса +  HOLD/SAVE

### 4.11.1.3. Класс сервиса в ночном режиме (Night COS of Authorization Code)

#### ПРОЦЕДУРА

TRANS/PGM  227 + Номер ячейки + FLEX3  класс сервиса +  HOLD/SAVE



**4.11.2. Настраиваемые голосовые меню для входящих вызовов с использованием платы VMIB/AAIB (Custom Call Routing) – Программа 228**

В данной программе производятся назначения настраиваемых голосовых меню для того, чтобы вызывающий абонент мог выбрать требуемое направление вызова. В системе LDK может быть использовано до 70 голосовых сообщений, записанных на плате VMIB/AAIB. Во время прослушивания сообщения абонент нажимает одну цифру от «1» до «0». Для любой из набранных цифр может быть назначен один из 10 различных типов назначения приема входящего вызова, в том числе переход к другому голосовому сообщению.

<b>Значение 3</b>	<b>Тип назначения</b>	<b>Значение</b>	<b>Примечания</b>
01	Абонент	Номер абонента	
02	Группа приема вызовов	Номер группы приема вызовов	
03	Сообщение VMIB	Номер сообщения	
04	Сообщение VMIB с последующим разъединением линии	Номер сообщения	
05	Ячейка системного ускоренного набора	2000-6999 (LDK-300E) 2000-4999 (LDK-300) 2000-3499 (LDK-100)	
06	Зона внутреннего оповещения	01 - 10	
07	Зона внешнего оповещения	1 – 3	
08	Общее оповещение	1 – 3	1: Все зоны внутреннего оповещения 2: Все зоны внешнего оповещения 3: Все зоны оповещения
09	Сетевой номер	Номер в сети АТС	До 10 цифр
10	Открытая конференция	1 – 9	

**Ссылки**

1. Настраиваемые голосовые меню для входящих вызовов с использованием платы VMIB/AAIB:  
2.1.5

### 4.11.2.1. Абонент

#### Описание



Если выбран тип назначения «Абонент», вызов направляется на заданного абонента.

**Значение: 01~70 (Номер сообщения VMIB)**

**Значение 2: ПК01~ПК10 (Цифра, набранная вызывающим абонентом)**

**Значение 3: 01~10 (Тип назначения)**

#### **ПРОЦЕДУРА**

 + 228 + Значение +  Значение 2) + 1(Значение 3) + № абонента + 

### 4.11.2.2. Группа приема вызовов (Hunt Group)

#### Описание



Если выбран тип назначения «Группа приема вызовов», вызов направляется на абонента группы.

**Значение: 01~70 (Номер сообщения VMIB)**

**Значение 2: ПК01~ПК10 (Цифра, набранная вызывающим абонентом)**

**Значение 3: 01~10 (Тип назначения)**

#### **ПРОЦЕДУРА**

 + 228 + Значение +  Значение 2) + 2(Значение 3) + № группы + 

### 4.11.2.3. Сообщение VMIB

#### Описание



Если выбран тип назначения «Сообщение VMIB», вызывающему абоненту проигрывается назначенное голосовое сообщение.

**Значение: 01~70 (Номер сообщения VMIB)**

**Значение 2: ПК01~ПК10 (Цифра, набранная вызывающим абонентом)**

**Значение 3: 01~10 (Тип назначения)**

#### **ПРОЦЕДУРА**

 + 228 + Значение +  Значение 2) + 3(Значение 3) + № сообщения VMIB + 

#### **4.11.2.4. Сообщение VMIB с последующим разъединением линии (VMIB Drop)**

##### **Описание**



Если выбран тип назначения «Сообщение VMIB с последующим разъединением линии» вызывающему абоненту проигрывается назначенное голосовое сообщение, а по его окончании соединение разрывается.

**Значение: 01~70 (Номер сообщения VMIB)**

**Значение 2: ПК01~ПК10 (Цифра, набранная вызывающим абонентом)**

**Значение 3: 01~10 (Тип назначения)**

##### **ПРОЦЕДУРА**

*TRANS/PGM*  + 228 + Значение + *FLEX1*  Значение 2) + 4(Значение 3) + № сообщения VMIB +  HOLD/SAVE

#### **4.11.2.5. Ячейка системного ускоренного набора (System Speed)**

##### **Описание**



Если выбран тип назначения «Ячейка системного ускоренного набора», вызов направляется на указанный в этой ячейке номер.

**Значение: 01~70 (Номер сообщения VMIB)**

**Значение 2: ПК01~ПК10 (Цифра, набранная вызывающим абонентом)**

**Значение 3: 01~10 (Тип назначения)**

##### **ПРОЦЕДУРА**

*TRANS/PGM*  + 228 + Значение + *FLEX1*  Значение 2) + 5(Значение 3) + № ячейки системного ускоренного набора +  HOLD/SAVE

#### **4.11.2.6. Зона внутреннего оповещения (Internal Page)**

##### **Описание**



Если выбран тип назначения «Зона внутреннего оповещения», вызывающий абонент может сделать оповещение по назначенной зоне внутреннего оповещения.

**Значение: 01~70 (Номер сообщения VMIB)**

**Значение 2: ПК01~ПК10 (Цифра, набранная вызывающим абонентом)**

**Значение 3: 01~10 (Тип назначения)**

##### **ПРОЦЕДУРА**

 + 228 + Значение +  ачение 2) + 6(Значение 3) + № зоны внутреннего  
оповещения +  LDK-300  
Диапазон: 01~30

#### **4.11.2.7. Зона внешнего оповещения (External Page)**

##### **Описание**



Если выбран тип назначения «Зона внешнего оповещения», вызывающий абонент может сделать оповещение по назначенной зоне внешнего оповещения.

**Значение: 01~70 (Номер сообщения VMIB)**

**Значение 2: ПК01~ПК10 (Цифра, набранная вызывающим абонентом)**

**Значение 3: 01~10 (Тип назначения)**

##### **ПРОЦЕДУРА**

 + 228 + Значение +  ачение 2) + 7(Значение 3) + № зоны внешнего  
оповещения +  Диапазон: 1~3

#### **4.11.2.8. Общее оповещение (All Call Page)**

##### **Описание**

Если выбран тип назначения «Общее оповещение», вызывающий абонент может сделать оповещение по всем зонам внутреннего оповещения, всем зонам внешнего оповещения или всем зонам внутреннего и внешнего оповещения.



**Значение: 01~70 (Номер сообщения VMIB)**

**Значение 2: ПК01~ПК10 (Цифра, набранная вызывающим абонентом)**

**Значение 3: 01~10 (Тип назначения)**

**Значение 4 : INT ALL PAGE=1 / EXT ALL PAGE=2 / ALL PAGE=3**

**ПРОЦЕДУРА**

 + 228 + Значение +  ачение 2) + 8(Значение 3) + Значение 4 + 

**4.11.2.9. Сетевой номер (Net Number)**

**Описание**



Если выбран тип назначения «Сетевой номер», вызов направляется на номер в сети АТС (абонент или группа приема вызовов любой из станций сети, код доступа к линиям другой АТС + внешний номер).

**Значение: 01~70 (Номер сообщения VMIB)**

**Значение 2: ПК01~ПК10 (Цифра, набранная вызывающим абонентом)**

**Значение 3: 01~10 (Тип назначения)**

**ПРОЦЕДУРА**

 + 228 + Значение +  ачение 2) + 7(Значение 3) + Номер в сети АТС + 

**4.11.2.10 Открытая конференция (Conference Room)**

**Описание**

Если выбран тип назначения «Открытая конференция», вызывающий абонент становится участником назначенной зоны открытой конференции.

**Значение: 01~70 (Номер сообщения VMIB)**

**Значение 2: ПК01~ПК10 (Цифра, набранная вызывающим абонентом)**

**Значение 3: 01~10 (Тип назначения)**

**ПРОЦЕДУРА**

 + 228 + Значение +  ачение 2) + 7(Значение 3) + номер зоны  
открытой конференции + 

**4.11.3. Руководитель / Секретарь (Executive / Secretary) – Программа 229**

**Описание**

Два абонента могут быть объединены в пару Руководитель – Секретарь. Если аппарат руководителя занят или на нем установлен режим «Не беспокоить», внутренние вызовы и переведенные вручную вызовы автоматически перенаправляются на аппарат секретаря. Исходно пары Руководитель – Секретарь не назначены. В системе LDK-300/300E может быть назначено не более 36 пар Руководитель – Секретарь, а в системе LDK-100 – не более 12.



**Ссылки**

1. Руководитель/Секретарь: 2.9.1

**4.11.3.1 Пара Руководитель/Секретарь (Executive/Secretary Pair)**

Индекс: 01~36 (LDK-300/300E) / 01~12 (LDK-100)

**ПРОЦЕДУРА**

TRANS/PGM  + 229 + Индекс + FLEX1  Номер Руководителя + Номер Секретаря +  HOLD/SAVE

**4.11.3.2 Перенаправление внешних вызовов на Секретаря (CO Call to Secretary)**

Если данный параметр установлен в «ON», то внешние вызовы будут перенаправляться на Секретаря автоматически

Параметр: ON=1 /OFF=0

**ПРОЦЕДУРА**

TRANS/PGM  + 229 + Индекс + FLEX2  Параметр +  HOLD/SAVE

**4.11.3.3 Вызов Руководителя при режиме «Не беспокоить» у Секретаря (Call Executive if Secretary DND)**

Если данный параметр установлен в «ON», и Секретарь установит режим «Не беспокоить», вызовы будут поступать на Руководителя напрямую, иначе будет выдан сигнал «Занято».

Параметр: ON=1 /OFF=0

**ПРОЦЕДУРА**

TRANS/PGM  + 229 + Индекс + FLEX3  Параметр +  HOLD/SAVE

#### **4.11.3.4 Уровень Руководителя (Executive Grade)**

Если уровень вызывающего Руководителя равен или выше (меньше по значению), чем уровень у вызываемого Руководителя, то вызов поступит напрямую, без перевода вызова на Секретаря.

**Значение: 01~12**

#### **ПРОЦЕДУРА**

TRANS/PGM



+

229

+

Индекс

+



FLEX4

Значение +



HOLD/SAVE

**4.11.4. Таблица преобразования цифр входящего номера DID (Flexible DID Table) – Программа 231**

Эта программа используется, если при реализации функции DID выбран тип преобразования «2», а так же при использовании Сервиса MSN/Sub-Addressing (прием входящих вызовов по линиям ISDN). Примеры программирования приведены в разделах 2.1.3. и 2.14.7.

В системе LDK в Таблице преобразования цифр входящего номера может быть задано до 1000 назначений. Каждое назначение имеет 5 параметров: «Имя», «Назначение в режиме День», «Назначение в режиме Ночь», «Назначение в режиме Выходной» и «Назначение перенаправления».

**Ссылки**

1. Прямой входящий набор номера (DID - Direct Inward Dialing) : 2.1.3
2. Сервис MSN/Sub-Addressing : 2.14.7

**4.11.4.1. Имя (DID Name)**

**Описание**

Используется для назначения имени входящему номеру.

Оно высвечивается на дисплеях цифровых аппаратов при получении вызова с использованием прямого входящего набора номера.

Не более 11 символов.

. – 13	A – 21	D – 31
Q – 11	B – 22	E – 32
Z – 12	C – 23	F – 33
1 – 10	2 – 20	3 – 30
G – 41	J – 51	M – 61
H – 42	K – 52	N – 62
I – 43	L – 53	O – 63
4 – 40	5 – 50	6 – 60
P – 71	T – 81	W – 91
R – 72	U – 82	X – 92
S – 73	V – 83	Y – 93
Q – 7*	8 – 80	Z – 9#
7 – 70		9 – 90
*1-Blank	0 – 00	#
*2 - :		
*3 - ,		

**Параметр:** ПК1=Ввод / ПК2=Исходное значение / ПК3=Удаление

**Значение 1:** 000~999 (Номер назначения в таблице преобразования цифр )

**Значение 2:** 1~11 символов (Имя)

**ПРОЦЕДУРА**

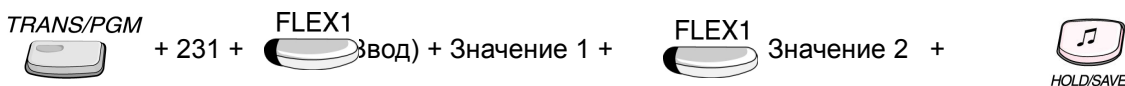



#### 4.11.4.2. Назначение в режиме «День» (Day Destination)

##### Описание





Используется для направления входящего вызова на требуемое назначение при прямом входящем наборе номера в режиме «День». Может быть задан один из 10 типов назначений.

**Параметр:** ПК1=Ввод / ПК2=Исходное значение / ПК3=Удаление

**Значение 1:** 000~999 (Номер назначения в таблице преобразования цифр)

<b>Значение 2:</b> 01~10 (Тип назначения)	<b>Значение 3:</b> (Назначение)
<b>01:</b> Внутренний абонент	Номер абонента
<b>02:</b> Группа приема вызовов	Пилотный номер группы
<b>03:</b> Голосовое сообщение VMIB	00~70 (00: Не назначено)
<b>04:</b> Голосовое сообщение VMIB с разрывом соединения	00~70 (00: Не назначено)
<b>05:</b> Ячейка системного ускоренного набора	2000~6999: LDK300E 2000~4999: LDK300 2000~3499: LDK100
<b>06:</b> Зона внутреннего оповещения	01~30: LDK300 01~10: LDK100
<b>07:</b> Зона внешнего оповещения	1~3
<b>08:</b> Общее оповещение	1~3
<b>09:</b> Сетевой номер	Номер абонента в сети АТС (до 16 цифр)
<b>10:</b> Зона открытой конференции	1~9

##### **ПРОЦЕДУРА**

 + 231 +  (зод) + Значение 1 +  Значение 2 (01~10)  
 + Значение 3 + 

### 4.11.4.3. Назначение в режиме «Ночь» (Night Destination)

#### Описание





Используется для направления входящего вызова на требуемое назначение при прямом входящем наборе номера в режиме «Ночь». Может быть задан один из 10 типов назначений.

**Параметр:** ПК1=Ввод / ПК2=Исходное значение / ПК3=Удаление

**Значение 1:** 000~999 (Номер назначения в таблице преобразования цифр)

<b>Значение 2:</b> 01~10 (Тип назначения)	<b>Значение 3:</b> (Назначение)
<b>01:</b> Внутренний абонент	Номер абонента
<b>02:</b> Группа приема вызовов	Пилотный номер группы
<b>03:</b> Голосовое сообщение VMIB	00~70 (00: Не назначено)
<b>04:</b> Голосовое сообщение VMIB с разрывом соединения	00~70 (00: Не назначено)
<b>05:</b> Ячейка системного ускоренного набора	2000~6999: LDK300E 2000~4999: LDK300 2000~3499: LDK100
<b>06:</b> Зона внутреннего оповещения	01~30: LDK300 01~10: LDK100
<b>07:</b> Зона внешнего оповещения	1~3
<b>08:</b> Общее оповещение	1~3
<b>09:</b> Сетевой номер	Номер абонента в сети АТС (до 16 цифр)
<b>10:</b> Зона открытой конференции	1~9

#### ПРОЦЕДУРА

 + 231 +  (ввод) + Значение 1 +  значение 2 (01~10)  
 + Значение 3 + 

#### 4.11.4.4. Назначение в режиме «Выходной» (Weekend Destination)

##### Описание



Используется для направления входящего вызова на требуемое назначение при прямом входящем наборе номера в режиме «Выходной». Может быть задан один из 10 типов назначений.

**Параметр:** ПК1=Ввод / ПК2=Исходное значение / ПК3=Удаление

**Значение 1:** 000~999 (Номер назначения в таблице преобразования цифр)

<b>Значение 2:</b> 01~10 (Тип назначения)	<b>Значение 3:</b> (Назначение)
01: Внутренний абонент	Номер абонента
02: Группа приема вызовов	Пилотный номер группы
03: Голосовое сообщение VMIB	00~70 (00: Не назначено)
04: Голосовое сообщение VMIB с разрывом соединения	00~70 (00: Не назначено)
05: Ячейка системного ускоренного набора	2000~6999: LDK300E 2000~4999: LDK300 2000~3499: LDK100
06: Зона внутреннего оповещения	01~30: LDK300 01~10: LDK100
07: Зона внешнего оповещения	1~3
08: Общее оповещение	1~3
09: Сетевой номер	Номер абонента в сети АТС (до 16 цифр)
10: Зона открытой конференции	1~9

##### **ПРОЦЕДУРА**

 + 231 + 
  (звод) + Значение 1 + 
  значение 2(01~10)

+ Значение 3 + 
 

#### 4.11.4.5. Назначение перенаправления (Reroute Destination)

##### Описание





Используется для направления входящего вызова на резервное назначение при прямом входящем наборе номера в случае, если основное назначение занято. Может быть задан один из 6 типов назначений.

**Параметр:** ПК1=Ввод / ПК2=Исходное значение / ПК3=Удаление

**Значение 1:** 000~999 (Номер назначения в таблице преобразования цифр )

<b>Значение 2:</b> 01~10 (Тип назначения)	<b>Значение 3:</b> (Назначение)
1: Внутренний абонент	Номер абонента
2: Группа приема вызовов	Пилотный номер группы
3: Голосовое сообщение VMIB	00~70 (00: Не назначено)
4: Голосовое сообщение VMIB с разрывом соединения	00~70 (00: Не назначено)
5: Ячейка системного ускоренного набора	2000~6999: LDK300E 2000~4999: LDK300 2000~3499: LDK100
6: Сетевой номер	Номер абонента в сети АТС (до 16 цифр)

##### ПРОЦЕДУРА

 + 231 +  (вод) + Значение 1 +  Значение 2(1~6)  
 + Значение 3 + 

### **4.11.5. Зоны системного ускоренного набора (System Speed Zone) – Программа 232**

Эта программа необходима для использования зон системного ускоренного набора (смотри Раздел 2.5.5).

Может быть определено до 10 зон системного ускоренного набора.

Диапазон номеров ячеек системного ускоренного набора для каждой зоны назначается в Программе 232 – ПК 1.

Доступ абонентов к каждой зоне назначается в Программе 232 – ПК 2.

Включение проверки ограничений в соответствии с классами сервиса назначается в Программе 232 – ПК 3.

Код авторизации для каждой зоны системного ускоренного набора также может быть назначен в Программе 232 – ПК 4.

На ячейки системного ускоренного набора 2000-2199 действие ограничений не распространяется.

#### **4.11.5.1. Разбивка ячеек системного ускоренного набора по зонам (Speed Bin Range in Zone)**

##### **Описание**

В этой программе назначается диапазон номеров ячеек системного ускоренного набора для каждой зоны.

**Индекс: 01~10 (Номер зоны системного ускоренного набора)**

**Параметр:**

=> ПК1=Диапазон ячеек

- ПК2=Абоненты

- ПК3=Проверка ограничений

- ПК4=Авторизация

**Значение: Диапазон ячеек системного ускоренного набора**

-2200~3499 (LDK-100)

-2200~4999 (LDK-300)

##### **ПРОЦЕДУРА**

 + 232 + Индекс +  (диапазон ячеек) + Значение + 

#### **4.11.5.2. Доступ абонентов к зонам системного ускоренного набора (Station Range to Access Zone)**

##### **Описание**

В этой программе назначается доступ абонентов к зонам системного ускоренного набора.

**Индекс: 01~10 (Номер зоны системного ускоренного набора)**

**Параметр:**

- ПК1=Диапазон ячеек

**=> ПК2=Абоненты**

- ПК3=Проверка ограничений

- ПК4=Авторизация

**Значение: Список абонентов**

**ПРОЦЕДУРА**

TRANS/PGM



+

232

+

Индекс

+

FLEX2



Абоненты)

+

Значение

+



HOLD/SAVE

Вы можете пролистать список,  
используя клавиши [UP/DOWN].

**4.11.5.3. Проверка ограничений (Toll Checking)**

**Описание**

Если этот параметр установлен в «ON», при использовании ячеек системного ускоренного набора из данной зоны система будет проверять наложенные ограничения в соответствии с классами сервиса.

**Индекс: 01~10 (Номер зоны системного ускоренного набора)**

**Параметр:**

- ПК1=Диапазон ячеек

- ПК2=Абоненты

**=> ПК3=Проверка ограничений**

- ПК4=Авторизация

**Параметр: ON=1 / OFF=0**

**ПРОЦЕДУРА**

TRANS/PGM



+

232

+

Индекс

+

FLEX3



Проверка ограничений)

+

Параметр



HOLD/SAVE

**4.11.5.4. Проверка авторизации (Authorization Check)**

**Описание**

Если этот параметр установлен в «ON», при использовании ячеек системного ускоренного набора из данной зоны система будет требовать ввести код авторизации.

**Индекс: 01~10 (Номер зоны системного ускоренного набора)**

**Параметр:**

- ПК1=Диапазон ячеек

- ПК2=Абоненты

- ПК3=Проверка ограничений

**=> ПК4=Авторизация**

**Параметр: ON=1 / OFF=0**

**ПРОЦЕДУРА**

TRANS/PGM



+

232

+

Индекс

+

FLEX4



горизация)

+

Параметр

+



HOLD/SAVE

**4.11.6. Таблица смены режимов приема вызовов (Weekly Time Table) – Программа 233**

**Описание**

Таблица смены режимов приема вызовов используется для автоматического изменения режима приема входящих вызовов по внешним линиям.

Включение автоматической смены режимов приема вызовов выполняется главными операторами или операторами арендных групп.

Таблица с номером 00 используется при включении автоматической смены режимов главными операторами, а остальные таблицы (01-15) – операторами соответствующих арендных групп.

Для каждого дня недели могут быть назначены время начала режимов День/Ночь/Выходной.

Например, офис начинает работу в 9:00 утра и заканчивает в 5:00 вечера. Выходной начинается в 5:00 вечера в пятницу и продолжается до 9:00 утра в понедельник. В этом случае таблица смены режимов приема вызовов выглядит следующим образом:

WEEKLY TBL : MON D:09:00 N:17:00 W:	WEEKLY TBL : TUE D:09:00 N:17:00 W:	WEEKLY TBL : WED D:09:00 N:17:00 W:	WEEKLY TBL : THU D:09:00 N:17:00 W:
WEEKLY TBL : FRI D:09:00 N: W:17:00	WEEKLY TBL : SAT D: N: W:00:00	WEEKLY TBL : SUN D: N: W:00:00	

**Индекс: 00~15 (Таблица смены режимов приема вызовов)**

- 0~5 : LDK-100

- 00~15 : LDK-300/300E

**Значение 1: ПК1~ПК7 (День недели)**

ПК	Значение
1	Понедельник
2	Вторник
3	Среда
4	Четверг
5	Пятница
6	Суббота
7	Воскресенье

**Значение 2 : ПК1~ПК3 (День/Ночь/Выходной)**

ПК	Значение	Исходно	Примечания
1	День		Время начала режима «День» (НН:ММ)
2	Ночь		Время начала режима «Ночь» (НН:ММ)
3	Выходной		Время начала режима «Выходной» (НН:ММ)

**ПРОЦЕДУРА**

TRANS/PGM



233 + Индекс +

FLEX1



значение1) +

FLEX1



значение2) + Время(НН:ММ) +



HOLD/SAVE

**Ссылки**

1. Назначение приема входящих вызовов по внешним линиям: 2.1.1.



### 4.11.7. Таблица DTMF кодов управления внешней голосовой почтой (Voice Mail Dial-Table) – Программа 234

#### Описание

Данная программа используется совместно с группой приема вызовов VM для настройки команд управления устройством внешней голосовой почты.

**Индекс:** 1~9

**Параметр:** PREFIX=1 / SUFFIX=2

**Значение:** 0-9, \*, # / P – пауза / D – DND / F – Flash

Индекс	Значение	Исходно	Команда
1	0-9, *, # P – пауза D – DND F – Flash	Prefix: P# Suffix: -	Оставить сообщение (Put Mail)
2		Prefix: P## Suffix: -	Получить сообщение (Get Mail)
3		Prefix: P#*3P Suffix: -	Занято (Busy Table)
4		Prefix: P#*4P Suffix: -	Нет ответа (No Ans Table)
5		Prefix: P#*5P Suffix: -	Ошибка (Error Table)
6		Prefix: P#*6P Suffix: -	Не беспокоить (DND Table)
7		Prefix: - Suffix: -	-
8		Prefix: - Suffix: -	-
9		*****	Отбой (Disconnect Table)

#### ПРОЦЕДУРА

TRANS/PGM



234 + Индекс + 1(Prefix) + Prefix code +  
(MAX 12 digits)



HOLD/SAVE

#### Ссылки

1. Группы приема вызовов – Группа внешней голосовой почты (VM) : 2.6.5

### **4.11.8. Таблица маршрутизации соединительных линий (TIE Line Routing Table) – Программа 235**

При наборе соответствующего кода доступа к соединительным линиям («8901» - «8930») система занимает первую свободную линию из назначенной последовательности и посылает во внешнюю линию набранные цифры кода. Исходно таблиц не запрограммирована.

#### **Описание**

#### **Индекс: 01~30**

*(Соответствует исходно назначенным кодам доступа к соединительным линиям с «8901» по «8930»)*

#### **ПРОЦЕДУРА**

TRANS/PGM



235

+

Индекс

+

Сисок внешних линий

+



HOLD/SAVE

**4.11.9. Мобильный внешний номер (Mobile Extension) – Программа 236**

Абонент мобильной сети (например, GSM) может использовать свой мобильный телефон в качестве внутреннего абонента системы LDK. Если номер его мобильного телефона зарегистрирован в системе LDK, он может принимать входящие и делать исходящие вызовы как внутренний абонент.

**4.11.9.1. Активизация мобильного внешнего номера (Mobile Extension Enable)**

**Описание**

Эта программа используется для разрешения использования мобильного внешнего номера.

**Индекс: Номер ячейки**

Соответствует номеру порта абонента в Программе 105:

- 001-128 для LDK100
- 001-300 для LDK300
- 001-600 для LDK300E

**Параметр: ON=1 / OFF=0**

**ПРОЦЕДУРА**



**4.11.9.2. Назначение группы внешних линий (Mobile Extension CO Group)**

**Описание**

В данной программе назначается группа внешних линий, которая используется для направления вызова на номер абонента мобильной сети.

**ПРОЦЕДУРА**

**Индекс: Номер ячейки**

Соответствует номеру порта абонента в Программе 105:

- 001-128 для LDK100
- 001-300 для LDK300
- 001-600 для LDK300E

**Значение: Номер группы внешних линий**



### **4.11.9.3. Назначение номера абонента мобильной сети (Mobile Extension Tel No)**

**Описание**

В этой программе назначается номер абонента мобильной сети для использования функции внешнего мобильного номера.

**ПРОЦЕДУРА**

**Индекс: Номер ячейки**

Соответствует номеру порта абонента в Программе 105:

- 001-128 для LDK100
- 001-300 для LDK300
- 001-600 для LDK300E

**Значение: Номер абонента мобильной сети (до 24 цифр)**



### **4.11.9.4. Номер АОН мобильного внешнего номера (Mobile EXT CLI No)**

**Описание**

В этой программе назначается номер CLI мобильного внешнего номера.

**Индекс: Номер ячейки**

Соответствует номеру порта абонента в Программе 105:

- 001-128 для LDK100
- 001-300 для LDK300
- 001-600 для LDK300E

**Значение: Номер CLI мобильного внешнего номера (до 16 цифр)**

**ПРОЦЕДУРА**



## 4.12. ПАРАМЕТРЫ СЕТИ АТС (NETWORKING ATTRIBUTE)

### 4.12.1. Базовые сетевые атрибуты (Networking Basic Attribute) – Программа 320

#### 4.12.1.1. Включение сетевых функций (Networking Enable)

##### Описание

Этот параметр используется для включения использования сетевых функций. Для включения требуется установка соответствующих лицензионных ключей. См. Раздел 2.16

**Параметр:** ON=1 / OFF=0

##### ПРОЦЕДУРА

 TRANS/PGM 320 + 
  FLEX1 1(On) + 
  HOLD/SAVE



#### 4.12.1.2. Счетчик повтора сообщений (Networking Retry Count)

##### Описание

Это значение определяет счетчик попыток повтора соединения при сбоях во внешней городской сети. Данное значение не используется при прямом включении систем LDK.

**Значение:** 00~99

##### ПРОЦЕДУРА

 TRANS/PGM 320 + 
  FLEX2 Значение(2 цифры) + 
  HOLD/SAVE

#### 4.12.1.3. Отображение имени вызывающего абонента (Networking CNIP Enable)

##### Описание

Разрешает отображение имени вызывающего абонента. Если имя абонента (CNIP) и его номер (CLIP) получены одновременно, имя имеет приоритет в отображении.

**Параметр:** ON=1 / OFF=0

##### ПРОЦЕДУРА

 TRANS/PGM 320 + 
  FLEX3 0(Off) + 
  HOLD/SAVE

#### **4.12.1.4. Отображение имени ответившего абонента (Networking CONP Enable)**

##### **Описание**

Разрешает отображение имени ответившего абонента. Если имя абонента (CONP) и его номер (COLP) получены одновременно, имя имеет приоритет в отображении.

**Параметр: ON=1 / OFF=0**

##### **ПРОЦЕДУРА**



#### **4.12.1.5. Тип сигнальных сообщений (Networking Signal Method)**

##### **Описание**

Данный параметр определяет тип используемых сигнальных сообщений для дополнительных сервисов.

**Параметр: FAC=1 / UUS=0**

«FAC» - информационный элемент FACILITY

«UUS» - информационный элемент USER-TO-USER SIGNALLING

##### **ПРОЦЕДУРА**



#### **4.12.1.6. Сервис централизованного оператора (Networking CAS Enable)**

##### **Описание**

Сервис централизованного оператора описан в Разделе 2.16.16. Данный параметр должен быть установлен в «ON» во всех узлах кроме центрального

**Параметр: ON=1 / OFF=0**

##### **ПРОЦЕДУРА**



##### **Ссылки**

1. Attendant Call Service(CAS) 2.16.16

#### **4.12.1.7. Сервис VPN (Networking VPN Enable)**

##### **Описание**

Зарезервировано

**Параметр: ON=1 / OFF=0**

##### **ПРОЦЕДУРА**



#### **4.12.1.8. Сохраняющий режим CCBS (NET CC Retain Mode)**

##### **Описание**

**Параметр: ON=1 / OFF=0**

Данное значение определяет вариант работы функции CCBS. Если установлено значение «ON», будет использоваться режим сохранения канала (retain mode).

##### **ПРОЦЕДУРА**



##### **Ссылки**

1. Завершение вызова/Внутренний автодозвон 2.16.10

## 4.12.2. Дополнительные сетевые атрибуты (Networking Supplementary Attributes) – Программа 321

### 4.12.2.1. Режим выполнения перевода вызова в сети (Networking Transfer Mode)

#### Описание

В соответствии с протоколами QSIG и H.450 возможны два типа перевода вызова в сети АТС: TRANSFER BY JOIN (Присоединение) и TRANSFER BY REROUTING (Перенаправление). Основное отличие – как обрабатывается установление соединения между вызывающим абонентом, абонентом, выполняющим перевод вызова, и абонентом, на которого переводится вызов.

**Параметр: RERT=1 / JOIN=0**

#### ПРОЦЕДУРА

 TRANS/PGM 321 + 
  FLEX1 0(Join) + 
  HOLD/SAVE

### 4.12.2.2. Порт TCP для BLF Менеджера



#### Описание

Это значение определяет номер TCP порта для подключения к BLF Менеджеру.

**Значение: 0000~9999 (4 цифры)**

**Исходно: 9000**

#### ПРОЦЕДУРА

 TRANS/PGM 321 + 
  FLEX2 Значение(4 Цифры) + 
  HOLD/SAVE

#### Ссылки

1. Отображение состояния абонентов разных АТС на клавишах DSS (BLF Менеджер): **2.16.19**



### 4.12.2.3. Порт UDP для BLF Менеджера



#### Описание

Это значение определяет номер UDP порта для подключения к BLF Менеджеру.

**Значение : 0000~9999 (4 цифры)**

**Исходно: 9001**

#### **ПРОЦЕДУРА**

 321 +  Значение(4 Цифры) + 

#### Ссылки

2. Отображение состояния абонентов разных АТС на клавишах DSS (BLF Менеджер): **2.16.19**

### 4.12.2.4. IP адрес BLF Менеджера

#### Описание

Это значение определяет IP адрес BLF Менеджера.

**Значение: IP адрес в формате xxx.xxx.xxx.xxx, для ввода точки используйте #**

#### **ПРОЦЕДУРА**

 321 +  Значение + 

#### Ссылки

1. Отображение состояния абонентов разных АТС на клавишах DSS (BLF Менеджер): **2.16.19**

#### **4.12.2.5. Периодичность обновления информации BLF (Duration of BLF status)**

##### **Описание**

Это значение определяет периодичность обновления информации о состоянии абонентов в BLF Менеджере.

**Значение: 01~20 (с)**

##### **ПРОЦЕДУРА**

TRANS/PGM 321 + FLEX5 Значение(с) + 

##### **Ссылки**

1. Отображение состояния абонентов разных АТС на клавишах DSS (BLF Менеджер): **2.16.19**

#### **4.12.2.6. Multicast IP Address**

##### **Описание**

Не используется.

**Значение: IP адрес в формате xxx.xxx.xxx.xxx, для ввода точки используйте #**

##### **ПРОЦЕДУРА**

TRANS/PGM 321 + FLEX6 Значение + 

##### **Ссылки**

1. Отображение состояния абонентов разных АТС на клавишах DSS (BLF Менеджер): **2.16.19**

#### **4.12.2.7. Таймер ошибки при переводе вызова в сети (Net Trans Fault Recall Timer)**

##### **Описание**

Если система не получит подтверждающее сообщение ACKNOWLEDGE в ответ на сообщение SETUP при выполнении перевода вызова в сети до истечения данного таймера, перевод вызова будет отменен.

**Значение: 001~300 (с)**

##### **ПРОЦЕДУРА**

TRANS/PGM 321 + FLEX7 Значение(с) + 

### 4.12.3. Атрибуты сетевой линии (Networking CO Line Attributes) – Программа 322



#### 4.12.3.1. Сетевая группа линий (Net CO group)

##### Описание

Это значение определяет номер сетевой группы для линий при совершении сетевых вызовов. Значение «00» обозначает, что линия не используется в сетевых функциях.

**Значение:** 00~24

##### ПРОЦЕДУРА

 322 + Диапазон внешних линий + 
  ачение + 
 

#### 4.12.3.2. Тип сетевой линии (Net CO type)

##### Описание

Этот параметр определяет тип системы, подключенной по данным линиям.

**Параметр:** NET=1 / PSTN=0

«NET» (QSIG) – система LDK или др. соответствующего типа с включенными сетевыми функциями.

«PSTN» - линии городской сети связи

##### ПРОЦЕДУРА

 322 + Диапазон внешних линий + 
  (NET) + 
 

#### 4.12.4. Таблица сетевой маршрутизации (Networking Routing Table ) – Программа 324

В данной программе назначается до 72 кодов плана набора для осуществления вызовов в сети АТС.

Примеры программирования систем в различных конфигурациях см. в Разделах 2.16.1 и 2.16.13

##### 4.12.4.1. Использование (System usage)

###### Описание

Этот параметр определяет тип вызываемого направления.

**Индекс:** 00~71

**Параметр:** NET=0 / PSTN=1

«NET» (QSIG) – внутренние номера системы LDK или др. соответствующего типа с включенными сетевыми функциями.

«PSTN» - выход на линии городской сети связи

###### ПРОЦЕДУРА

 324 + Индекс +  (PSTN) + 

##### 4.12.4.2. Код плана набора (Numbering plan code)

###### Описание

«\*» обозначает любую цифру 0 ~ 9.

Символ «#» должен быть использован при назначении собственных номеров и введен перед первым символом «\*»

**Индекс:** 00~71

**Значение:** Код плана набора (до 16 цифр)

###### ПРОЦЕДУРА

 324 + Индекс +  значение + 

### 4.12.4.3. Сетевая группа линий (NET CO group)

#### Описание

Номер сетевой группы, определенный в Программе 322 – ПК 1.  
При назначении собственных номеров должно быть указано значение «00».

**Индекс:** 00~71

**Значение:** Номер сетевой группы (00~24)

#### ПРОЦЕДУРА

 324 + Индекс +  значение + 

### 4.12.4.4. Информация CPN или IP (CPN or IP Information)

#### Описание

CPN номер для ISDN PRI (Q-sig) или до 4-х IP адресов для VoIP (VOIP CPN info 1 ~ VOIP CPN info 4).

**Индекс:** 00~71

**Значение:**

До 16 цифр в PRI QSIG,

До 4 адресов IP для сервиса VoIP (ПК1-ПК4 – VOIP Called Party Information 1/2/3/4)

#### ПРОЦЕДУРА

#### Для линий PRI:

 324 + Индекс +  значение + 

16 цифр

#### Для VoIP:

 324 + Индекс +   адрес 1 + 

IP адрес в формате xxx.xxx.xxx.xxx,  
для ввода точки используйте #

 324 + Индекс +   адрес 2 + 

 324 + Индекс +   адрес 3 + 

 324 + Индекс +   адрес 4 + 

#### **4.12.4.5. Альтернативный ускоренный набор (Alternate Dial Bin)**

##### **Описание**



Номер ускоренного набора для соединения по городской сети в случае аварии в частной сети АТС

**Индекс:** 00~71

**Значение 2:** Номер ячейки системного ускоренного набора

- 2000~4999(LDK-300)
- 2000~6999(LDK-300E)
- 2000~3499(LDK-100)

##### **ПРОЦЕДУРА**

 324 + Индекс +  значение2(Номер ячейки системного ускоренного набора) +   
HOLD/SAVE

#### **4.12.4.6. IP адрес МРВ назначения (Destination МРВ IP)**

##### **Описание**

IP адрес центрального процессора МРВ противоположной системы для сервисов Мобильный абонент DECT (DECT Mobility) и Централизованная голосовая почта (NET VM)

**Индекс:** 00~71

**Значение:** IP адрес в формате xxx.xxx.xxx.xxx, для ввода точки используйте #

##### **ПРОЦЕДУРА**

 324 + Индекс +  значение2 +   
HOLD/SAVE

#### **4.12.4.7. Повтор цифр (Digit Repeat)**

##### **Описание**

Если в Программе 324 – ПК 1 указан Тип «PSTN», данный параметр определяет, будет ли повторяться код доступа к внешним линиям при выходе на сетевую линию. Установите параметр в «ON» для всех АТС в сети, кроме центральной, в которой будет осуществляться вызов на линии ГТС.

**Индекс:** 00~71

**Значение 2:** YES=1 / NO=0

**Исходно:** No

**ПРОЦЕДУРА**

TRANS/PGM



324

+

Индекс

+

FLEX7



(Значение2)

+



HOLD/SAVE

#### **4.12.4.8. АОН оператора в транзите (CO ATD Code CLI)**

##### **Описание**

В режиме транзита определяет, какой АОН будет отправлен внешнему абоненту.

**Индекс: 00~71**

**Параметр: ON=1 / OFF=0**

«OFF» – CLI абонента

«ON» – CLI оператора (Программа 200 – ПК 2)

##### **ПРОЦЕДУРА**

TRANS/PGM



324

+

Индекс

+

FLEX8



(CO ATD CLI) +



HOLD/SAVE



## 4.13. ПАРАМЕТРЫ VOIB (VOIB Attribute)

### 4.13.1. Настройки параметров плат VOIB (VOIB IP Setting) – Программа 340



#### 4.13.1.1. IP адрес (IP Addressing)

##### Описание

В этой программе назначается IP адрес платы VOIB.

**Значение:** IP адрес в формате xxx.xxx.xxx.xxx, для ввода точки используйте #

##### ПРОЦЕДУРА

 340 + Номер слота платы VOIB + 
  значение + 
 

#### 4.13.1.2. Адрес шлюза (GATEWAY Addressing)

##### Описание

В этой программе назначается адрес шлюза.

**Значение:** IP адрес в формате xxx.xxx.xxx.xxx, для ввода точки используйте #

##### ПРОЦЕДУРА

 340 + Номер слота платы VOIB + 
  значение + 
 

#### 4.13.1.3. Маска подсети (SUBNET Mask)



##### Описание

В этой программе назначается маска подсети.

**Значение:** 12 цифр маски (используйте # вместо точки)

**Исходно:** 255.255.255.0

##### ПРОЦЕДУРА

 340 + Номер слота платы VOIB + 
  значение + 
 



**4.13.1.4. Адрес сервера DNS (DNS Addressing)**

**Описание**

В этой программе назначается адрес сервера разрешения имен DNS.

**Значение:** 12 цифр адреса (используйте # вместо точки)

**ПРОЦЕДУРА**

 340 + Номер слота платы VOIB + 
  значение + 
 

**4.13.1.5. Пароль трассировки (TRACE Password)**

**Описание**

В этой программе назначается пароль для доступа к функциям трассировки и обновления ПО платы.

**Значение:** Пароль (10 символов)

. - 13	A - 21	D - 31
Q - 11	B - 22	E - 32
Z - 12	C - 23	F - 33
1 - 10	2 - 20	3 - 30
G - 41	J - 51	M - 61
H - 42	K - 52	N - 62
I - 43	L - 53	O - 63
4 - 40	5 - 50	6 - 60
P - 71	T - 81	W - 91
R - 72	U - 82	X - 92
S - 73	V - 83	Y - 93
Q - 7*	8 - 80	Z - 9#
7 - 70		9 - 90
*1-Blank	0 - 00	#
*2 - :		
(3 - ,		

**Исходно:** Нет пароля

**ПРОЦЕДУРА**

 340 + Номер слота платы VOIB + 
  значение(10 символов) + 
 

#### **4.13.1.6. Приоритетный кодек (Default CODEC)**

##### **Описание**



В этой программе назначается приоритетный кодек.

##### **Значение:**

- 0 – G.723.1**
- 1 – G.729**
- 2 – G.711\_A-law**
- 3 – G.711\_μ-law**

**Исходно: 0 (G.723.1)**

##### **ПРОЦЕДУРА**

**TRANS/PGM**  340 + Номер слота платы VOIB + **FLEX6**  Значение +  **HOLD/SAVE**



#### **4.13.1.7. Коэффициент усиления (Default GAIN)**

##### **Описание**

В этой программе назначается исходный коэффициент усиления.

**Значение: 01~62**

##### **ПРОЦЕДУРА**

**TRANS/PGM**  340 + Номер слота VOIB + **FLEX7**  Значение +  **HOLD/SAVE**

#### **4.13.1.8. Бит поля TOS «DELAY» (NO Delay (TOS))**

##### **Описание**

Этот параметр позволяет установить бит поля TOS «DELAY».

**Параметр: ON=1 / OFF=0**  
**«ON» - бит «DELAY»=1**

**«OFF» - бит «DELAY»=0**

**ПРОЦЕДУРА**

 TRANS/PGM 340 + Номер слота платы VOIB +  FLEX8 1(On) +  HOLD/SAVE

**4.13.1.9. Бит поля TOS «THROUGHPUT» (Throughput (TOS))**

**Описание**



Этот параметр позволяет установить бит поля TOS «THROUGHPUT».

**Параметр: HIGH=1 / NORMAL=0**

**«ON» - бит «THROUGHPUT»=1**

**«OFF» - бит «THROUGHPUT»=0**

**ПРОЦЕДУРА**

 TRANS/PGM 340 + Номер слота платы VOIB +  FLEX9 1(High) +  HOLD/SAVE

**4.13.1.10. Бит поля TOS «RELIABILITY» (Reliability (TOS))**

**Описание**



Этот параметр позволяет установить бит поля TOS «RELIABILITY».

**Параметр: HIGH=1 / NORMAL=0**

**«ON» - бит «RELIABILITY»=1**

**«OFF» - бит «RELIABILITY»=0**

**ПРОЦЕДУРА**

 TRANS/PGM 340 + Номер слота платы VOIB +  FLEX10 1(High) +  HOLD/SAVE

**4.13.2 Параметры Привратника (GateKeeper SETTING) – Программа 341**

Работа с Привратником (GateKeeper) Н.323 на данный момент не поддерживается.  
Смотрите краткую информацию в разделе 5.3.24. Параметры VOIB.

## 4.14. IP абоненты (Устройства RSG / IP телефоны)

### 4.14.1. Назначение слотов плат VOIB для IP абонентов (VOIB Slot For RSG/IP) – Программа 380

Для обслуживания IP абонентов используются платы VOIB.

1. Назначьте в данной программе слоты плат и количество портов на них.
2. Назначьте виртуальный слот номер «99» в Программе 103 – ПК 1 как слот абонентов (STA) и ПК2 как слот внешних линий (COL).
3. Перезагрузите систему.

#### Примечания:

1. Виртуальный слот «99» обозначает все порты системы, использующиеся для обслуживания абонентов и внешних линий на устройствах RSG и IP аппаратов.
2. Пример распределения номеров при использовании 2-х устройств RSG и 2-х IP аппаратов:

*maint> bs remote*

<i>RSG/IP VOIB</i>		<i>Channel No</i>			
<i>4</i>		<i>2</i>			
<i>STN</i>	<i>TYPE</i>	<i>STATUS</i>	<i>BTNS</i>	<i>LCD</i>	
112	Keyset	OOS	0	N	- RSG 01 – аналоговый порт
113	SLT DTMF	OOS	0	N	- RSG 01 – цифровой порт
114	Keyset	OOS	0	N	- RSG 02 – аналоговый порт
115	SLT DTMF	OOS	0	N	- RSG 02 – цифровой порт
116	IP KTU	OOS	0	N	- IP аппарат 01
117	IP KTU	OOS	0	N	- IP аппарат 02

<i>CO</i>	<i>CO LINE TYPES</i>	<i>PULSE/DTMF</i>	<i>CO/PBX</i>	<i>STATUS</i>	
08	Normal CO	DTMF	CO	co out svc	- RSG 01 – CO линия
09	Normal CO	DTMF	CO	co out svc	- RSG 02 – CO линия

#### 4.14.1.1. Список слотов (Slot Assign)

##### Описание

В этой программе перечисляются слоты плат VOIB, которые будут использоваться для обслуживания IP абонентов.

#### ПРОЦЕДУРА

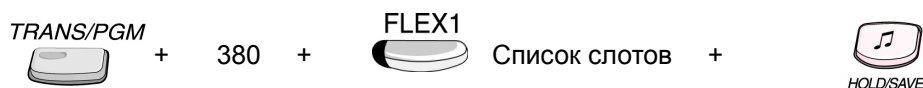

#### 4.14.1.2. Количество портов (RSG/IP Chanel Assign)

##### Описание

В этой программе назначается количество портов для каждой платы VOIB, которые будут использоваться для обслуживания IP абонентов.

**Значение : 00 ~ 24**

**ПРОЦЕДУРА**

TRANS/PGM + 380 + FLEX2 Номер слота + Значение + 

**4.14.2. Назначение количества RSG и IP аппаратов(RSG/IP Phone Port Number Assignment) – Программа 381**

**4.14.2.1. Количество устройств RSG (RSG Number)**

***Описание***

В этой программе назначается максимально доступное количество устройств RSG.

**Значение : Количество RSG**

- 00~96 (LDK-300/300E)

- 00~32 (LDK-100)

**Исходно: 08**

**ПРОЦЕДУРА**

TRANS/PGM + 381 + FLEX1 Значение + 

**4.14.2.2. Количество IP аппаратов (IP Phone Number)**

***Описание***

В этой программе назначается максимально доступное количество IP аппаратов.

**Значение : Количество IP аппаратов**

- 00~96 (LDK-300/300E)

- 00~64 (LDK-100)

**Исходно:** 00

**ПРОЦЕДУРА**

TRANS/PGM + 381 + FLEX2 Значение +  HOLD/SAVE

**4.14.3. Базовые атрибуты IP абонентов (RSG/IP Attribute) – Программа 382**

**4.14.3.1. Режим перевода вызова (Transfer Mode)**

**Описание**

Пока не поддеоживается.

**Параметр:** MAC=1 / IP=0

**Исходно:** IP

**ПРОЦЕДУРА**

TRANS/PGM + 382 + FLEX1 0(IP) +  HOLD/SAVE

**4.14.3.2. Режим передачи (Casting Mode)**

**Описание**

Пока не поддеоживается.

**Параметр:** MULTICAST=1 / UNICAST=0

**Исходно:** UNICAST

**ПРОЦЕДУРА**

TRANS/PGM + 382 + FLEX2 0(UNI) +  HOLD/SAVE

**4.14.3.3. Источник тональных сигналов (Tone Source)**

**Описание**

**Значение:** LDK=1 / REMOTE(RSGM / IP Телефон)=0

**Исходно: REMOTE**

**ПРОЦЕДУРА**



**4.14.3.4. Точка-точка (Peer to Peer)**

**Описание**

Если данный параметр установлен в «ON», разговор между RSG или IP-аппаратами осуществляется без использования ресурсов платы VOIB. (Только если не используется технология STUN – смотри состояние в Программе 383 ПК7 для RSG и в Программе 386 ПК7 для IP аппаратов)

**Параметр: ON=1 / OFF=0**

**Исходно: ON**

**ПРОЦЕДУРА**



**4.14.3.5. Тип кодека (Codec Type)**

**Описание**

**Значение: 0~2**

- 0 : G.711\_ALAW
- 1 : G.711\_μLAW
- 2 : G.723.1

**Исходно: 0 (G.711\_ALAW)**

**ПРОЦЕДУРА**





### **4.14.3.6. Первой выбирать внешнюю линию RSG (First Access RSG CO)**

#### **Описание**

Если данный параметр установлен в «ON», абонент на устройстве RSG при наборе Кода выхода на первую доступную линию (исходно «9») будет занимать внешнюю городскую линию на собственном устройстве, вне зависимости от настроек системы.

**Параметр: ON=1 / OFF=0**

**Исходно: ON**

#### **ПРОЦЕДУРА**

TRANS/PGM + 382 + FLEX6 1(ON) +  HOLD/SAVE

### **4.14.3.7. Вызов с внешней линии RSG назначен автоматически (Ring without CO Ring Assign)**

#### **Описание**

Если данный параметр установлен в «ON», абоненты на устройстве RSG будут получать вызовы от внешней городской линии на собственном устройстве, вне зависимости от настроек системы.

**Параметр: ON=1 / OFF=0**

**Исходно: ON**

#### **ПРОЦЕДУРА**

TRANS/PGM + 382 + FLEX7 1(ON) +  HOLD/SAVE

#### 4.14.4. Атрибуты RSG I (RSG Attribute I) – Программа 383

##### 4.14.4.1. Назначение MAC адреса (Set MAC Address)

###### Описание

Для регистрации устройства RSG в системе ipLDK необходимо назначить MAC адрес устройства. Для ввода шестнадцатеричных цифр от А до F используйте следующие клавиши цифрового телефона:

Клавиша	Цифра	Клавиша	Цифра
*	A	[MUTE]	D
#	B	[DND/FWD]	E
[CALL BACK]	C	[FLASH]	F

В телефонах серии LDP-70xx можно использовать для ввода навигационные клавиши:

Клавиша	Цифра	Клавиша	Цифра
[Left]	C	[Up]	E
[Right]	D	[Down]	F

Сводная таблица:

Цифра	Клавиша	Только LDP-70xx
A	*	
B	#	
C	[CALL BACK]	[Left]
D	[MUTE]	[Right]
E	[DND/FWD]	[Up]
F	[FLASH]	[Down]

**Индекс** : Номер ячейки (01~96)

**Значение** : MAC адрес

**Исходное значение** : 00:00:00:00:00:00

###### ПРОЦЕДУРА

 + 383 + Индекс + 
  Значение + 
 

##### 4.14.4.2. Используемый IP адрес (IP Address Display)

###### Описание

**Индекс**: Номер ячейки (01~96)

**Исходно: 0.0.0.0**

**ПРОЦЕДУРА**

 + 383 + Индекс +  Значение + 

**4.14.4.3. Просмотр портов системы (Port View)**

**Описание**

В данной команде отображаются реально использующиеся для RSG порты системы:

D( ) – цифровой порт, внутренний номер



S( ) – аналоговый порт, внутренний номер

C( ) – порт внешней аналоговой линии, номер СО.

**Индекс: Номер ячейки (01~96)**

**Исходно: D(...) S(...) C(...)**

**ПРОЦЕДУРА**

 + 383 + Индекс +  

**4.14.4.4. Используемый IP-порт (Port Number Display)**



**Описание**

Отображение номера IP-порта, используемого системой для связи с RSG.

**Индекс: Номер ячейки (01~96)**

**Исходно: 0**

**ПРОЦЕДУРА**

 + 383 + Индекс + 

**4.14.4.5. Используемый NAT IP адрес (NAT IP Address Display)**

**Описание**

**Индекс:** Номер ячейки (01~96)

**Исходно:** 0.0.0.0

**ПРОЦЕДУРА**

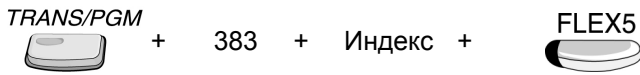

**4.14.4.6. Используемый NAT IP-порт (NAT Port Number Display)**

**Описание**

Отображение номера NAT IP-порта, используемого системой для связи с RSG.

**Индекс:** Номер ячейки (01~96)

**Исходно:** 0

**ПРОЦЕДУРА**

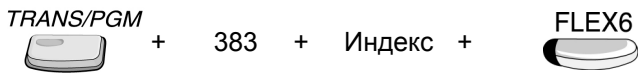

**4.14.4.7. Использование технологии STUN (STUN Enabled Display)**

**Описание**

Просмотр состояния. Может отображаться NONE, PAT, NAT или NAT/PAT.

Если в сети используется технология STUN, то использование функции Точка-Точка (разговор между RSG или IP-аппаратами без использования ресурсов платы VOIB – Программа 382 ПК4) невозможно.

**Индекс:** Номер ячейки (01~96)

**Исходно:** NONE – STUN не используется

**ПРОЦЕДУРА**

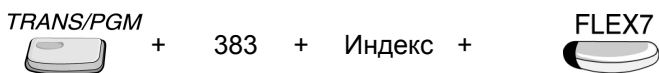

#### 4.14.5. Атрибуты RSG II (RSG Attribute II) – Программа 384

##### 4.14.5.1. RTP порт для внутреннего источника музыки при удержании (Internal MON RTP Port)

**Описание**

**Диапазон:** 4 цифры - диапазон номеров ячеек

**Значение:** Номер IP порта

**Исходное значение:** 8186

##### **ПРОЦЕДУРА**

TRANS/PGM + 384 + Диапазон + FLEX1 Значение +  HOLD/SAVE

##### 4.14.5.2. RTP порт для внешнего источника музыки при удержании (External MON RTP Port)

**Описание**

**Диапазон:** 4 цифры - диапазон номеров ячеек

**Значение:** Номер IP порта

**Исходное значение:** 8188

##### **ПРОЦЕДУРА**

TRANS/PGM + 384 + Диапазон + FLEX2 Значение +  HOLD/SAVE

##### 4.14.5.3. Тип музыки при удержании (MON Type)

**Описание**

**Диапазон:** 4 цифры - диапазон номеров ячеек

**Значение:**

MUSIC=1 – Музыка

Hold Tone=0 – Тональный сигнал

**Исходное значение:** Hold Tone – Тональный сигнал

**ПРОЦЕДУРА**

TRANS/PGM + 384 + Диапазон + FLEX3 Значение +  HOLD/SAVE

**4.14.5.4. Источник музыки при удержании (Music Source)**

**Описание**

Устройство RGS имеет внутренний источник музыки и разъем для подключения внешнего источника. Абоненты на RSG будут слышать музыку из назначенного в данной программе источника.

**Диапазон: 4 цифры - диапазон номеров ячеек**

**Значение:**

**EXT1=1** – Внешний  
**INT=0** – Внутренний

**Исходное значение: INT**

**ПРОЦЕДУРА**

TRANS/PGM + 384 + Диапазон + FLEX4 Значение +  HOLD/SAVE

**4.14.5.5. Контакты внешних реле 1 (External Contact 1)**

**Описание**

**Диапазон: 4 цифры - диапазон номеров ячеек**

**Значение1: Использование контактов**

**LBC=1** – Срабатывание контактов реле при поступлении вызова на абонента  
**Door Open=2** – Открывание двери

**Значение2: Номер абонента для функции LBC (Значение1 = «1»)**

**ПРОЦЕДУРА**

TRANS/PGM + 384 + Диапазон + FLEX5 Значение1 + Значение2 +  HOLD/SAVE

**Ссылки**

1. Код функции Открывание двери 1 на RSG: **Программа 109 – ПК2**

**4.14.5.6. Контакты внешних реле 2 (External Contact 2)**

**Описание**



**Диапазон:** 4 цифры - диапазон номеров ячеек

**Значение1: Использование контактов**

**LBC=1** – Срабатывание контактов реле при поступлении вызова на абонента  
**Door Open=2** – Открывание двери

**Значение2: Номер абонента для функции LBC (Значение1 = «1»)**

**ПРОЦЕДУРА**

 + 384 + Диапазон +  Значение1 + Значение2 + 

**Ссылки**

1. Код функции Открывание двери 2 на RSG: **Программа 109 – ПКЗ**

**4.14.5.7. Внешняя сигнализация (Alarm Enable)**

**Описание**

Если данный параметр установлен в «ON», то при срабатывании на RSG контактов внешней сигнализации система будет подавать соответствующий сигнал абонентам, назначенным в Программе 385.



**Диапазон:** 4 цифры - диапазон номеров ячеек

**Значение:**

**ON=1**  
**OFF=0**

**Исходное значение: OFF**

**ПРОЦЕДУРА**

 + 384 + Диапазон +  Значение + 

**4.14.5.8. Тип контактов внешней сигнализации (Alarm Contact)**

**Описание**

**Диапазон:** 4 цифры - диапазон номеров ячеек

**Значение:**

**CLOSE=1** – Замкнутые

**OPEN=0** – Разомкнутые

**Исходное значение: CLOSE**

**ПРОЦЕДУРА**

TRANS/PGM + 384 + Диапазон + FLEX8 Значение + 

**4.14.5.9. Тип сигнала (Alarm Mode)**

**Описание**

**Диапазон:** 4 цифры - диапазон номеров ячеек

**Значение:**

1 = ALARM – Тревога

0 = BELL – Дверной звонок

**Исходное значение:** ALARM

**ПРОЦЕДУРА**

TRANS/PGM + 384 + Диапазон + FLEX9 1(ALARM) + 

**4.14.5.10. Периодичность подачи сигнала (Alarm Signal)**

**Описание**

Если этот параметр установлен в «REPEAT» (Периодически), сигнал срабатывания внешней сигнализации периодически повторяется, пока не будет прерван. При установке «ONCE» (Однократно) сигнал будет подан только один раз.

**Диапазон:** 4 цифры - диапазон номеров ячеек

**Значение:**

RPT=1 – Периодически

ONCE=0 – Однократно

**Исходное значение:** RPT

**ПРОЦЕДУРА**

TRANS/PGM + 384 + Диапазон + FLEX10 1(RPT) + 



#### **4.14.5.11. Использование CTI в RSG (CTI Port)**

##### **Описание**

**Диапазон:** 4 цифры - диапазон номеров ячеек

##### **Значение:**

**NOT\_USED=0** – Не используется

**DKT=1** – Цифровой порт

**SLT=2** – Аналоговый порт

**Исходное значение:** NOT\_USED

##### **ПРОЦЕДУРА**

 + 384 + Диапазон +  1(DKT) + 

#### **4.14.5.12. Код страны для RSG (RSG Nation Code)**

##### **Описание**

**Диапазон:** 4 цифры - диапазон номеров ячеек

**Значение:** Код страны

**Исходное значение:** 7 – Россия и страны СНГ (CIS)

(Соответствует настройке системы в Программе 100 – ПК1)

##### **ПРОЦЕДУРА**

 + 384 + Диапазон +  Значение + 

#### **4.14.5.13. Поддержка шифрования (IPSEC)**

##### **Описание**

Если этот параметр установлен в «ON», поддерживается шифрование IP Security.

**Диапазон:** 4 цифры - диапазон номеров ячеек



##### **Значение:**

**ON=1**

**OFF=0**

**Исходное значение: OFF**

**ПРОЦЕДУРА**

 TRANS/PGM + 384 + Диапазон +  FLEX13(OFF) +  HOLD/SAVE

**4.14.6. Назначение вызова при срабатывании внешней сигнализации на RSG (RSG Alarm Attribute) – Программа 385**

**Описание**

При срабатывании на RSG контактов внешней сигнализации система будет подавать соответствующий сигнал абонентам, назначенным в данной программе. Вид сигнала и типы контактов назначаются в Программе 384.

**Диапазон / Исходное значение**

ПК	Исходно	ПК	Диапазон номеров ячеек
1	-	1-24	RSG 01-24
2	-	1-8	RSG 25-32 : для LDK-300
		1-24	RSG 25-48 : для LDK-300/300E
3	-	1-24	RSG 49-72 : только для LDK-300/300E
4	-	1-24	RSG 73-96 : только для LDK-300/300E

**ПРОЦЕДУРА**

 TRANS/PGM 385 + Диапазон абонентов +  FLEX1  FLEX1  HOLD/SAVE

ПК 1: ячейки 01~24  
 ПК 2: ячейки 25~48  
 ПК 3: ячейки 49~72  
 ПК 4: ячейки 73~96

**Примечание:**

При последовательном нажатии клавиши ее индикатор будет альтернативно загораться и гаснуть.

На абонентов из выбранного диапазона направляется вызов при срабатывании контактов внешней сигнализации тех RSG, индикаторы клавиш которых светятся.

#### 4.14.7. Атрибуты IP аппаратов – Программа 386

##### 4.14.7.1. Назначение MAC адреса (Set MAC Address)

###### Описание

Для регистрации IP аппарата или программы IPECS SoftPhone в системе ipLDK необходимо назначить MAC адрес устройства.

Для ввода шестнадцатеричных цифр от А до F используйте следующие клавиши цифрового телефона:

Клавиша	Цифра	Клавиша	Цифра
*	A	[MUTE]	D
#	B	[DND/FWD]	E
[CALL BACK]	C	[FLASH]	F

В телефонах серии LDP-70xx можно использовать для ввода навигационные клавиши:

Клавиша	Цифра	Клавиша	Цифра
[Left]	C	[Up]	E
[Right]	D	[Down]	F

Сводная таблица:

Цифра	Клавиша	Только LDP-70xx
A	*	
B	#	
C	[CALL BACK]	[Left]
D	[MUTE]	[Right]
E	[DND/FWD]	[Up]
F	[FLASH]	[Down]

**Индекс** : Номер ячейки (01~96)

**Значение** : MAC адрес

**Исходное значение** : 00:00:00:00:00:00

###### ПРОЦЕДУРА

 + 386 + Индекс + 
  Значение + 
 

##### 4.14.7.2. Используемый IP адрес (IP Address Display)

###### Описание

**Индекс**: Номер ячейки (01~96)

**Исходно: 0.0.0.0**

**ПРОЦЕДУРА**

TRANS/PGM + 386 + Индекс + FLEX2 Значение + HOLD/SAVE

**4.14.7.3. Просмотр порта системы (Port View)**

**Описание**

В данной команде отображаются реально использующийся для IP аппарата внутренний номер системы:

S(xxxx) – внутренний номер

**Индекс: Номер ячейки (01~96)**

**ПРОЦЕДУРА**

TRANS/PGM + 386 + Индекс + FLEX3 HOLD/SAVE

**4.14.7.4. Использующийся IP-порт (Port Number Display)**

**Описание**

Отображение номера IP-порта, использующегося системой для связи с IP аппаратом.

**Индекс: Номер ячейки (01~96)**

**Исходно: 0**

**ПРОЦЕДУРА**

TRANS/PGM + 386 + Индекс + FLEX4

**4.14.7.5. Использующийся NAT IP адрес (NAT IP Address Display)**

**Описание**

**Индекс: Номер ячейки (01~96)**

**Исходно: 0.0.0.0**

**ПРОЦЕДУРА**

TRANS/PGM + 386 + Индекс + FLEX5

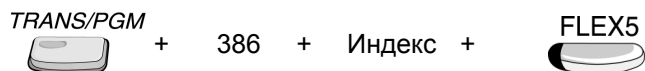

#### **4.14.7.6. Используемый NAT IP-порт (NAT Port Number Display)**

##### **Описание**

Отображение номера NAT IP-порта, используемого системой для связи с IP аппаратом.

**Индекс:** Номер ячейки (01~96)

**Исходно:** 0

##### **ПРОЦЕДУРА**

TRANS/PGM + 383 + Индекс + FLEX6

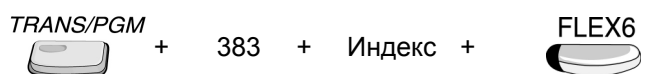

#### **4.14.7.7. Использование технологии STUN (STUN Enabled Display)**

##### **Описание**

Просмотр состояния. Может отображаться NONE, PAT, NAT или NAT/PAT.

Если в сети используется технология STUN, то использование функции Точка-Точка (разговор между RSG или IP-аппаратами без использования ресурсов платы VOIB – Программа 382 ПК4) невозможно.

**Индекс:** Номер ячейки (01~96)

**Исходно:** NONE – STUN не используется

##### **ПРОЦЕДУРА**

TRANS/PGM + 383 + Индекс + FLEX7

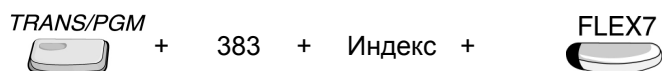

#### **4.14.7.8. Назначение IP адреса для CTI (CTI IP Address)**

##### **Описание**

Назначение адреса необходимо для поддержки CTI 1-й стороны на IP аппарате.

**Индекс:** Номер ячейки (01~96)

**Значение:** IP адрес в формате xxx.xxx.xxx.xxx, для ввода точки используйте #

**Исходно:** 0.0.0.0

**ПРОЦЕДУРА**

TRANS/PGM + 386 + Индекс + FLEX8 Значение + 

**4.14.7.9 Поддержка шифрования (IPSEC)**

**Описание**

Если этот параметр установлен в «ON», поддерживается шифрование IP Security.

**Индекс: Номер ячейки (01~96)**

**Значение: ON=1/OFF=0**

**Исходное значение: OFF**

**ПРОЦЕДУРА**

TRANS/PGM + 386 + Индекс + FLEX9 0(OFF) + 

**4.14.8. Коэффициенты усиления DKT порта RSG – прием (RSG DKT RX GAIN) – Программа 390**

**ПРОЦЕДУРА**

TRANS/PGM + 390 + FLEX1 Значение +   
ПК1~ПК16

ПК	Описание	Диапазон	Исходно	Примечания
1	RSG_DKT RX от DKTU	00 – 63		Исходные значения определяются кодом страны при инициализации системы.
2	RSG_DKT RX от SLT	00 – 63		
3	RSG_DKT RX от CTR_SLT	00 – 63		
4	RSG_DKT RX от WKT	00 – 63		
5	RSG_DKT RX от ACO	00 – 63		
6	RSG_DKT RX от CTR_ACO	00 – 63		
7	RSG_DKT RX от DCO	00 – 63		
8	RSG_DKT RX от VMIB	00 – 63		
9	RSG_DKT RX от DTMF	00 – 63		
10	RSG_DKT RX от KNE	00 – 63		
11	RSG_DKT RX от MUSIC 1	00 – 63		
12	RSG_DKT RX от MUSIC 2	00 – 63		
13	RSG_DKT RX от RSG_DKT	00 – 63		
14	RSG_DKT RX от RSG_SLT	00 – 63		

15	RSG_DKT RX от RSG_LCO	00 – 63	
16	RSG_DKT RX от IP Phone	00 – 63	

**4.14.9. Коэффициенты усиления DKT порта RSG – передача (RSG DKT TX GAIN) – Программа 391**

**ПРОЦЕДУРА**

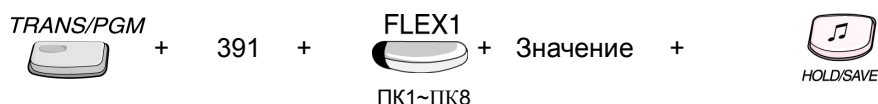

ПК	Описание	Диапазон	Исходно	Примечания
1	RSG_DKT RX к DKTU	00 – 63		Исходные значения определяются кодом страны при инициализации системы.
2	RSG_DKT RX к SLT	00 – 63		
3	RSG_DKT RX к CTR_SLT	00 – 63		
4	RSG_DKT RX к WKT	00 – 63		
5	RSG_DKT RX к ACO	00 – 63		
6	RSG_DKT RX к CTR_ACO	00 – 63		
7	RSG_DKT RX к DCO	00 – 63		
8	RSG_DKT RX к DVU	00 – 63		

**4.14.10. Коэффициенты усиления SLT порта RSG – прием (RSG SLT RX GAIN) – Программа 392**

**ПРОЦЕДУРА**

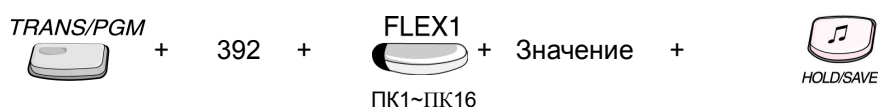



ПК	Описание	Диапазон	Исходно	Примечания
1	RSG_SLT RX от DKTU	00 – 63		Исходные значения определяются кодом страны при инициализации системы.
2	RSG_SLT RX от SLT	00 – 63		
3	RSG_SLT RX от CTR_SLT	00 – 63		
4	RSG_SLT RX от WKT	00 – 63		
5	RSG_SLT RX от ACO	00 – 63		
6	RSG_SLT RX от CTR_ACO	00 – 63		
7	RSG_SLT RX от DCO	00 – 63		
8	RSG_SLT RX от VMIB	00 – 63		
9	RSG_SLT RX от DTMF	00 – 63		
10	RSG_SLT RX от KNE	00 – 63		
11	RSG_SLT RX от MUSIC 1	00 – 63		
12	RSG_SLT RX от MUSIC 2	00 – 63		
13	RSG_SLT RX от RSG_DKT	00 – 63		
14	RSG_SLT RX от RSG_SLT	00 – 63		

15	RSG_SLT RX от RSG_LCO	00 – 63	
16	RSG_SLT RX от IP Phone	00 – 63	

**4.14.11. Коэффициенты усиления SLT порта RSG – передача (RSG SLT TX GAIN) – Программа 393**



**ПРОЦЕДУРА**

 + 390 + 
  + Значение + 
 
  
 ПК1~ПК8

ПК	Описание	Диапазон	Исходно	Примечания
1	RSG_SLT TX к DKTU	00 – 63		Исходные значения определяются кодом страны при инициализации системы.
2	RSG_SLT TX к SLT	00 – 63		
3	RSG_SLT TX к CTR_SLT	00 – 63		
4	RSG_SLT TX к WKT	00 – 63		
5	RSG_SLT TX к ACO	00 – 63		
6	RSG_SLT TX к CTR_ACO	00 – 63		
7	RSG_SLT TX к DCO	00 – 63		
8	RSG_SLT TX к VMIB	00 – 63		

**4.14.12. Коэффициенты усиления LCO порта RSG – прием (RSG LCO RX GAIN) – Программа 394**

**ПРОЦЕДУРА**

 + 394 + 
  + Значение + 
 
  
 ПК1~ПК16



ПК	Описание	Диапазон	Исходно	Примечания
1	RSG_LCO RX от DKTU	00 – 63		Исходные значения определяются кодом страны при инициализации системы.
2	RSG_LCO RX от SLT	00 – 63		
3	RSG_LCO RX от CTR_SLT	00 – 63		
4	RSG_LCO RX от WKT	00 – 63		
5	RSG_LCO RX от ACO	00 – 63		
6	RSG_LCO RX от CTR_ACO	00 – 63		
7	RSG_LCO RX от DCO	00 – 63		
8	RSG_LCO RX от VMIB	00 – 63		
9	RSG_LCO RX от DTMF	00 – 63		
10	RSG_LCO RX от KNE	00 – 63		
11	RSG_LCO RX от MUSIC 1	00 – 63		
12	RSG_LCO RX от MUSIC 2	00 – 63		
13	RSG_LCO RX от RSG_DKT	00 – 63		



14	RSG_LCO RX от RSG_SLT	00 – 63	
15	RSG_LCO RX от RSG_LCO	00 – 63	
16	RSG_LCO RX от IP Phone	00 – 63	

**4.14.13. Коэффициенты усиления LCO порта RSG – передача (RSG LCO TX GAIN) – Программа 395**



**ПРОЦЕДУРА**

 + 395 +  + Значение +   
 ПК1~ПК8

ПК	Описание	Диапазон	Исходно	Примечания
1	RSG_LCO TX к DKTU	00 – 63		Исходные значения определяются кодом страны при инициализации системы.
2	RSG_LCO TX к SLT	00 – 63		
3	RSG_LCO TX к CTR_SLT	00 – 63		
4	RSG_LCO TX к WKT	00 – 63		
5	RSG_LCO TX к ACO	00 – 63		
6	RSG_LCO TX к CTR_ACO	00 – 63		
7	RSG_LCO TX к DCO	00 – 63		
8	RSG_LCO TX к VMIB	00 – 63		

**4.14.14. Коэффициенты усиления IP аппарата – прием (IP Phone RX GAIN) – Программа 396**

**ПРОЦЕДУРА**

 + 396 +  + Значение +   
 ПК1~ПК16

ПК	Описание	Диапазон	Исходно	Примечания
1	IP PHONE RX от DKTU	00 – 63		Исходные значения определяются кодом страны при инициализации системы.
2	IP PHONE RX от SLT	00 – 63		
3	IP PHONE RX от CTR_SLT	00 – 63		
4	IP PHONE RX от WKT	00 – 63		
5	IP PHONE RX от ACO	00 – 63		
6	IP PHONE RX от CTR_ACO	00 – 63		
7	IP PHONE RX от DCO	00 – 63		
8	IP PHONE RX от VMIB	00 – 63		
9	IP PHONE RX от DTMF	00 – 63		
10	IP PHONE RX от KNE	00 – 63		

11	IP PHONE RX от MUSIC 1	00 – 63	
12	IP PHONE RX от MUSIC 2	00 – 63	
13	IP PHONE RX от RSG_DKT	00 – 63	
14	IP PHONE RX от RSG_SLT	00 – 63	
15	IP PHONE RX от RSG_LCO	00 – 63	
16	IP PHONE RX от IP Phone	00 – 63	

**4.14.15. Коэффициенты усиления IP аппарата – передача (IP Phone TX GAIN) – Программа 397**

**ПРОЦЕДУРА**

 + 397 + 
  + Значение + 
 
  
 ПК1~ПК16

ПК	Описание	Диапазон	Исходно	Примечания
1	IP PHONE TX к DKTU	00 – 63		Исходные значения определяются кодом страны при инициализации системы.
2	IP PHONE TX к SLT	00 – 63		
3	IP PHONE TX к CTR_SLT	00 – 63		
4	IP PHONE TX к WKT	00 – 63		
5	IP PHONE TX к ACO	00 – 63		
6	IP PHONE TX к CTR_ACO	00 – 63		
7	IP PHONE TX к DCO	00 – 63		
8	IP PHONE TX к VMIB	00 – 63		

## 4.15. Остальные таблицы

### 4.15.1. Технические параметры – Программы 400 ~ 423

Исходные значения зависят от кода страны.

Программа	ПК	Описание	Диапазон	Исходно	Примечания
400	Коэффициенты усиления DTIB - прием (DTIB RX Gain)				
	1	DTIB/DKT	00 – 63	26	
	2	DTIB/SLT	00 – 63	33	
	3	DTIB/CTR SL	00 – 63	22	
	4	DTIB/WTU	00 – 63	26	
	5	DTIB/ACO	00 – 63	33	
	6	DTIB/CTR CO	00 – 63	22	
	7	DTIB/DCO	00 – 63	33	
	8	DTIB/VMIB	00 – 63	29	
	9	DTIB/DTMF	00 – 63	8	
	10	DTIB/TONE	00 – 63	32	
	11	DTIB/MUSIC1	00 – 63	29	
	12	DTIB/MUSIC2	00 – 63	29	
13	DTIB/MUSIC3	00 – 63	29		
401	Коэффициенты усиления SLIB - прием (SLIB RX Gain)				
	1	SLIB/DKT	00 – 63	12	
	2	SLIB/SLT	00 – 63	23	LDK-100 : Исходно 27
	3	SLIB/CTR SL	00 – 63	12	LDK-100 : Исходно 16
	4	SLIB/WTU	00 – 63	12	
	5	SLIB/ACO	00 – 63	21	
	6	SLIB/CTR CO	00 – 63	12	
	7	SLIB/DCO	00 – 63	24	
	8	SLIB/VMIB	00 – 63	20	
	9	SLIB/DTMF	00 – 63	8	
	10	SLIB/TONE	00 – 63	18	
	11	SLIB/MUSIC1	00 – 63	20	
	12	SLIB/MUSIC2	00 – 63	20	
13	SLIB/MUSIC3	00 – 63	20		
402	Коэффициенты усиления CTR SLIB - прием (CTR SLIB RX Gain)				
	1	CTRSL2/DKT	00 – 63	32	
	2	CTRSL2/SLT	00 – 63	43	LDK-100 : Исходно 47
	3	CTRSL2/ CTR SL	00 – 63	32	LDK-100 : Исходно 36
	4	CTRSL2/WTU	00 – 63	32	
	5	CTRSL2/ACO	00 – 63	41	
	6	CTRSL2/ATR CO	00 – 63	32	
	7	CTRSL2/DCO	00 – 63	44	
	8	CTRSL2/VMIB	00 – 63	40	
9	CTRSL2/DTMF	00 – 63	28		

10	CTRSL2/TONE	00 – 63	38	
11	CTRSL2/MUSIC1	00 – 63	40	
12	CTRSL2/MUSIC2	00 – 63	40	
13	CTRSL2/MUSIC3	00 – 63	40	

Программа	ПК	ОПИСАНИЕ	Диапазон	Исходно	Примечания
403	Коэффициенты усиления WTIB - прием (WTIB RX Gain)				
	1	WTIB/DKT	00 – 63	26	
	2	WTIB/SLT	00 – 63	33	
	3	WTIB/CTR SL	00 – 63	22	
	4	WTIB/WTU	00 – 63	26	
	5	WTIB/ACO	00 – 63	38	
	6	WTIB/CTR CO	00 – 63	29	
	7	WTIB/DCO	00 – 63	33	
	8	WTIB/VMIB	00 – 63	29	
	9	WTIB/DTMF	00 – 63	8	
	10	WTIB/TONE	00 – 63	37	
	11	WTIB/MUSIC1	00 – 63	29	
	12	WTIB/MUSIC2	00 – 63	29	
13	WTIB/MUSIC3	00 – 63	29		
404	Коэффициенты усиления ACOB - прием (ACOB RX Gain)				
	1	ACOB/DKT	00 – 63	26	
	2	ACOB/SLT	00 – 63	37	
	3	ACOB/CTR SL	00 – 63	27	
	4	ACOB/WTU	00 – 63	26	
	5	ACOB/ACO	00 – 63	36	
	6	ACOB/STR CO	00 – 63	27	
	7	ACOB/DCO	00 – 63	33	
	8	ACOB/VMIB	00 – 63	32	
	9	ACOB/DTMF	00 – 63	32	
	10	ACOB/TONE	00 – 63	32	
	11	ACOB/MUSIC1	00 – 63	32	
	12	ACOB/MUSIC2	00 – 63	32	
	13	ACOB/MUSIC3	00 – 63	32	
14	ACOB/MODEM	00 – 63	37		
405	Коэффициенты усиления CTR ACOB - прием (CTR ACOB RX Gain)				
	1	CTRCO8/DKT	00 – 63	28	
	2	CTRCO8/SLT	00 – 63	43	
	3	CTRCO8/CTR SL	00 – 63	32	
	4	CTRCO8/WTU	00 – 63	31	
	5	CTRCO8/ACO	00 – 63	41	
	6	CTRCO8/CTR CO	00 – 63	32	
405	7	CTRCO8/DCO	00 – 63	38	
	8	CTRCO8/VMIB	00 – 63	37	
	9	CTRCO8/DTMF	00 – 63	37	

	10	CTRCO8/TONE	00 – 63	37	
	11	CTRCO8/MUSIC1	00 – 63	37	
	12	CTRCO8/MUSIC2	00 – 63	37	
	13	CTRCO8/MUSIC3	00 – 63	37	
	14	CTRCO8/MODEM	00 – 63	44	
406	Коэффициенты усиления DCOB - прием (DCOB RX Gain)				
	1	DCOB/DKT	00 – 63	26	
	2	DCOB/SLT	00 – 63	37	
	3	DCOB/CTR SL	00 – 63	26	
	4	DCOB/WTU	00 – 63	26	
	5	DCOB/ACO	00 – 63	24	

Программа	ПК	ОПИСАНИЕ	Диапазон	Исходно	Примечания
406	6	DCOB/CTR CO	00 – 63	15	
	7	DCOB/DCO	00 – 63	32	
	8	DCOB/VMIB	00 – 63	32	
	9	DCOB/DTMF	00 – 63	32	
	10	DCOB/TONE	00 – 63	32	
	11	DCOB/MUSIC1	00 – 63	32	
	12	DCOB/MUSIC2	00 – 63	32	
	13	DCOB/MUSIC3	00 – 63	32	
407	Коэффициенты усиления VMIB - прием (VMIB RX Gain)				
	1	VMIB/DKT	00 – 63	21	
	2	VMIB/SLT	00 – 63	32	
	3	VMIB/CTR SL	00 – 63	21	
	4	VMIB/WTU	00 – 63	26	
	5	VMIB/ACO	00 – 63	32	
	6	VMIB/CTR CO	00 – 63	23	
	7	VMIB/DCO	00 – 63	32	
	8	VMIB/MUSIC1	00 – 63	32	
9	VMIB/MUSIC2	00 – 63	32		
408	Коэффициенты усиления приемников DTMF (DTMF RC Gain)				
	1	DTMF/SLT	00 – 63	28	
	2	DTMF/CTR SL	00 – 63	17	
	3	DTMF/ACO	00 – 63	24	
408	4	DTMF/CTR CO	00 – 63	15	
	5	DTMF/DCO	00 – 63	24	
409	Коэффициенты усиления Внешнего оповещения (EXT PAGE Gain)				
	1	EXT PAGE/DKT	00 – 63	26	
	2	EXT PAGE/SLT	00 – 63	37	
	3	EXT PAGE/CTR SL	00 – 63	26	
	4	EXT PAGE/WTU	00 – 63	26	
	5	EXT PAGE/ACO	00 – 63	37	
	6	EXT PAGE/CTR CO	00 – 63	28	
	7	EXT PAGE/DCO	00 – 63	37	

	8	EXT PAGE/MIB	00 – 63	37	
	9	EXT PAGE/MUSIC1	00 – 63	37	
	10	EXT PAGE/MUSIC2	00 – 63	37	
	11	EXT PAGE/MUSIC3	00 – 63	37	
410	Коэффициенты усиления приемников CPTU (CPT Gain)				
	1	CPT/ACO	00 – 63	24	
	2	CPT/CTR CO	00 – 63	15	
	3	CPT/DCO	00 – 63	24	
411	Коэффициенты усиления Модема - прием (MODEM Gain)				
	1	MODEM/ACO	00 – 63	24	
	2	MODEM/CTR CO	00 – 63	20	
	3	MODEM/DCO	00 – 63	24	
412	Коэффициенты усиления Short SLIB - прием (Short SLIB Gain)				
	1	Shot ACO	00 – 63	31	
	2	Long ACO	00 – 63	31	

Программа	ПК	ОПИСАНИЕ	Диапазон	Исходно	Примечания
413	Коэффициенты усиления Long SLIB - прием (Long SLIB Gain)				
	1	Shot ACO	00 – 63	37	
	2	Long ACO	00 – 63	37	
414	Коэффициенты усиления Far SLIB - прием (Far SLIB Gain)				
	1	Shot ACO	00 – 63	45	
	2	Long ACO	00 – 63	45	
415	Коэффициенты усиления Short ACO - прием (Short ACO Gain)				
	1	Short SLIB	00 – 63	35	
	2	Long SLIB	00 – 63	41	
	3	Far SLIB	00 – 63	47	
416	Коэффициенты усиления Long ACO - прием (Long ACO Gain)				
	1	Short SLIB	00 – 63	39	
	2	Long SLIB	00 – 63	45	
	3	Far SLIB	00 – 63	51	
420	Частотные характеристики системных сигналов (System Tone Frequency)				
	1	Сигнал готовности (Dial Tone)	4цифры	0425, 0000	
	2	Сигнал посылки вызова (Ring-Back Tone)	4цифры	0425, 0000	
	3	Сигнал занято (Busy Tone)	4цифры	0425, 0000	
	4	Сигнал ошибки (Error Tone)	4цифры	0620, 000	
	5	Сигнал готовности LCR (Dummy Dial Tone)	4цифры	0350, 440	
421	Частотные характеристики звонкового сигнала (Differential Ring Frequency)				

	1	Тип 1	4цифры	1000, 1020	
	2	Тип 2	4цифры	0890, 0910	
	3	Тип 3	4цифры	1260, 1280	
	4	Тип 4	4цифры	0800, 0820	
422	Частотные характеристики звонкового сигнала для ВХОДЯЩИХ внешних вызовов (Distinct CO Ring Frequency)				
	1	Тип 1	4 цифры	0480, 0000	
	2	Тип 2	4цифры	0400, 0000	
	3	Тип 3	4цифры	0620, 0000	
	4	Тип 4	4цифры	0770, 0000	
423	Частотные характеристики сигналов внешних линий для модулей CPTU (ACNR Tone Cadence)				
	1	Сигнал посылки вызова (Ring-Back Tone)	000-255	ON: 050 / OFF: 100	шаг 20 мс
	2	Сигнал занято (Busy Tone)	000-255	ON: 025 / OFF: 025	
	3	Сигнал ошибки (Error Tone)	000-255	ON: 012 / OFF: 012	
	4	Специальный сигнал готовности (S-Dial Tone)	000-255	ON: 070 / OFF: 000	

#### 4.15.2. Инициализация – Программа 450

Программа	ПК	ОПИСАНИЕ	Диапазон	Исходно	Примечания
450	Инициализация				
	1	Инициализация плана набора (Flexible Numbering Plan Initialization)			Программа 105, Программа 106, Программа 107
	2	Инициализация базы данных абонентов (Station Database Initialization)			Программа 110, Программа 111, Программа 112, Программа 113, Программа 114, Программа 116, Программа 117, Программа 118, Программа 119, Программа 121, Программа 122, Программа 123, Программа 124, Программа 179
	3	Инициализация базы данных внешних линий (CO Line Database Initialization)			Программа 140, Программа 141, Программа 142, Программа 143, Программа 144
	4	Инициализация базы данных системных параметров (System Feature Database Initialization)			Программа 160 – Программа 177, Программа 108
	5	Инициализация базы данных групп абонентов (Station Group Database Initialization)			Программа 190, Программа 191
	6	Инициализация базы данных ISDN (ISDN Tables Database Initialization)			Программа 201, Программа 202, Программа 230, Программа 231
	7	Зарезервировано			

8	Инициализация системных таймеров (System Timer Database Initialization)			Программа 180 – Программа 182
9	Инициализация базы данных ограничений набора (Toll Table Database Initialization)			Программа 224, Программа 225
10	Инициализация базы данных LCR			Программа 220 – Программа 222
11	Инициализация других таблиц (Other Tables Initialization)			Программа 227 – Программа 229, Программа 232 – Программа 235
12	Инициализация программируемых клавиш (Flexible Button Program Initialization)			Программа 115
13	Инициализация базы данных сетевых функций (Networking Database Initialization)			Программа 320, Программа 321, Программа 322, Программа 323, Программа 324
14	Инициализация всей базы данных (All Database Initialization)			Все программы
15	Перезагрузка системы (System Reset By Software)			
16	Инициализация Назначений перенаправления (Reroute Destination) в таблице DID			Программа 231 – ПК 5
17	Параметры слотов			Программа 155

#### 4.15.3. Распечатка баз данных (Print Prot Database) – Программа 451

Программа	ПК	Описание	Диапазон	Исходно	Примечания
451		Распечатка баз данных			
	1	Распечатка плана набора			
	2	Распечатка базы данных абонентов	Да		
	3	Распечатка базы данных внешних линий	Да		
	4	Распечатка базы данных системных функций			
	5	Распечатка базы данных групп абонентов			
	6	Распечатка базы данных ISDN			
	7	Распечатка системных таймеров			
	8	Распечатка базы данных ограничений набора			
	9	Распечатка базы данных LCR			
	10	Распечатка остальных таблиц			
11	Распечатка технических параметров				



	12	Распечатка программируемых клавиш		Да		
	13	Распечатка сетевых функций				
	14	Распечатка всех баз данных				
	15	Распечатка сообщений на дисплеях цифровых аппаратов				
	1	Язык	00 – 14	Определяется кодом страны	- 00: Английский - 01: Итальянский - 02: Финский - 03: Голландский - 04: Шведский - 05: Датский - 06: Норвежский - 07: Иврит - 08: Немецкий - 09: Французский - 10: Португальский - 11: Испанский - 12: Корейский - 13: Эстонский - 14: Русский	
	2	Тип абонента	0 – 2	0	0: Стандартный 1: Системная трубка DECT 2: Большой дисплей	
16	Отмена печати					

#### 4.15.4. Инициализация при смене версии МРВ – Программа 452

При помощи данной программы после выполнения обновления ПО системы Вы имеете возможность инициализировать только области новых программ, без необходимости полного сброса конфигурации.

Программа	ПК	ОПИСАНИЕ	Примечания
451		Инициализация при смене версии МРВ	
	1	Инициализация версии 2.2	
	2	Инициализация Имен абонентов	
	3	Инициализация версии 2.3	
	4	Инициализация версии 2.5	
	5	Инициализация версии 3.0	
	6	Инициализация версии 3.2	
	7	Инициализация версии 3.3	
	8	Инициализация версии 3.5	

## Глава 5. Краткий справочник по программированию

### 5.1. ПЛАН НАБОРА

#### 5.1.1. Номера абонентов и назначаемые коды функций

Следующие позиции в плане набора могут быть изменены администратором системы в Программах 104-107.

Номер			Описание	Примечания
LDK-300	LDK-300E	LDK-100		
100 – 399	1000-1599	100-227	Номера внутренних абонентов	
620 – 667		620-634	Пилотные номера групп абонентов	
501 – 530		501-515	Вызов зоны внутреннего оповещения	
543		543	Вызов всех зон внутреннего оповещения	
544		544	Ответ на оповещение	
545		545	Вызов зоны внешнего оповещения 1	
546		546	Вызов зоны внешнего оповещения 2	
547		547	Вызов зоны внешнего оповещения 3	
548		548	Вызов всех зон внешнего оповещения	
549		549	Вызов всех зон внутреннего и внешнего оповещения	
550		550	Вывод кода учета в детальный протокол соединений	Аналоговый аппарат
551		551	Flash-команда для внешней линии	Аналоговый аппарат
552		552	Повтор последнего набранного номера	Аналоговый аппарат
553		553	Режим «Не беспокоить» (Включение/Выключение)	Аналоговый аппарат
554		554	Автоматическая переадресация	Аналоговый аппарат
555		555	Код доступа к функции сохранения номера для персонального ускоренного набора	Аналоговый аппарат
556		556	Ожидающее сообщение/Внутренний автодозвон	Аналоговый аппарат
557		557	Ответ на Ожидающее сообщение/Внутренний автодозвон	Аналоговый аппарат
558		558	Код доступа к функции ускоренного набора	Аналоговый аппарат
559		559	Отмена режимов «Не беспокоить»/ Автоматическая переадресация/ Предустановленное сообщение об отсутствии	Аналоговый аппарат
560		560	Системное удержание	Аналоговый аппарат
561		561	Сохранение настроек абонента во временном буфере	
562		562	Извлечение сохраненных настроек из временного буфера	
563		563	Режим настройки параметров абонента	Аналоговый аппарат
564		564	Перенаправление вызова из очереди ACD группы	
565		565	Отключение аварийной сигнализации	

566	566	Перехват вызова в группе	
568	568	Режим «Не беспокоить» для группы приема вызовов	
569	569	Универсальный ночной ответ	
601 - 619	601-610	Диапазон зон парковки вызова	
7	7	Прямой перехват вызова	
801-872	801-824	Доступ к группе внешних линий	
88001-88200	8801-8840	Доступ к конкретной внешней линии	
8901	8901	Доступ к соединительным линиям	

Номер		Описание	Примечания
LDK-300/300E	LDK-100		
8*	8*	Возврат к внешней линии (из доступной группы линий), находящейся в режиме удержания	
8#xxx	8#xx	Возврат к конкретной внешней линии, находящейся в режиме удержания	
9	9	Доступ к свободной линии из первой доступной группы внешних линий	
0	0	Вызов оператора	
#*1	#*1	Открытие двери - 1	
#*2	#*2	Открытие двери - 2	
#*3	#*3	Открытие двери – 3	
#*4	#*4	Открытие двери – 4	
#*5	#*5	Открытие двери – 5	
#*6	#*6	Открытие двери – 6	
#*7	N/A	Открытие двери – 7	Только для LDK-300/300E
*8	*8	Установка ожидающего сообщения от внешней голосовой почты	
*9	*9	Отмена ожидающего сообщения от внешней голосовой почты	

### 5.1.2. Меню настроек параметров абонента

- Для входа в меню настроек параметров абонентов нажмите клавишу **[TRANS/PGM]** на цифровом аппарате или наберите «**5 6 3**» на аналоговом аппарате.
- Следующие позиции в плане набора фиксированы и не могут быть изменены администратором системы.

Главное меню	Вложенное меню	Примечание
[1] ЗВОНОК	[1] Тип вызова	Цифровой аппарат
	[2] Режим приема внутреннего вызова	Цифровой аппарат
[2] COS (Класс сервиса)	[1] Понижение класса сервиса	
	[2] Восстановление класса сервиса	
	[3] Мобильный класс сервиса	Цифровой аппарат
	[4] Изменение класса сервиса	Только для Индии
[3] Авторизация/ Мобильный абонент	[1] Регистрация кода авторизации	
	[2] Изменение кода авторизации	
	[3] Регистрация номера мобильного телефона	
	[4] Активизация функции Мобильного внешнего номера	
[4] Будильник/ Открытая конференция	[1] Установка времени сигнала будильника	
	[2] Выключение сигнала будильника	
	[3] Организация открытой конференции	
	[4] Завершение открытой конференции	
[5] Сообщения об отсутствии	[1] Установка предварительно назначенных сообщений	
	[2] Назначение сообщения пользователя	
[6] Голосовые сообщения	[1] Запись приветствия абонента	
	[2] Прослушивание времени / даты	
	[3] Прослушивание номера абонента	
	[4] Прослушивание статуса абонента	
	[5] Запись сообщения для Оповещения	
	[6] Удаление приветствия абонента	
	[7] Удаление сообщения для Оповещения	
[7] Дополнительный сервис	[1] Переключение языка дисплея аппарата	Цифровой аппарат
	[2] Отображение версии центрального процессора	Цифровой аппарат
	[3] Выбор источника музыки при удержании (BGM)	Цифровой аппарат
	[4] Назначение имени абонента	
	[5] Спикерфон/Гарнитура	Цифровой аппарат
	[6] Режим звонка при использовании гарнитуры	Цифровой аппарат
	[7] Прием номера WTU (Используется на беспроводной трубке DECT, если администратор изменил ее внутренний номер)	Беспроводная трубка DECT
	[8] Серийный номер/Зарегистрированные лицензии	Цифровой аппарат с ЖКД
	[9] Зарегистрированные лицензии программы «ezPHONE»/«PC-PHONE»	Цифровой аппарат с ЖКД
	[*] Запись всех разговоров с использованием модуля USB	Цифровой аппарат LDP-7024D/LD с модулем USB
[*] Система	[1] Подготовить перемещение абонентов	

	[2] Выполнить перемещение абонентов	
	[3] Регистрация гарнитуры BLUETOOTH	Для LDP-7000
	[4] Использование гарнитуры BLUETOOTH	Для LDP-7000
	[0] Регистрация виртуального абонента	
	[*] Отключение виртуального абонента	
	[#] Вход в режим программирования	

### 5.1.3. Меню Оператора

Нажмите клавишу [TRANS/PGM] и введите код меню:

Код меню	Описание	Примечания
0111	Вывод сохраненных записей SMDR (для абонентов)	Print SMDR (Station Base)
0112	Удаление сохраненных записей SMDR (для абонентов)	Delete SMDR (Station Base)
0113	Вывод сохраненных записей SMDR (для групп абонентов)	Print SMDR (Group Base)
0114	Удаление сохраненных записей SMDR (для групп абонентов)	Delete SMDR (Group Base)
0115	Отображение стоимости разговоров (для абонентов)	Display Call Charge (Station Base)
0116	Отмена вывода сохраненных записей SMDR	Abort Printing
0117	Вывод информации о количестве неотвеченных вызовов	Print Lost Call
0118	Обнуление счетчика неотвеченных вызовов	Delete Lost Call
0121	Печать всей сводной информации	Print All Summary
0122	Включение периодической печати	Print All Periodically
0123	Отмена периодической печати	Abort Periodic Printing
0124	Рапорт о загрузке оператора	Print ATD Traffic
0125	Сводная информация о соединениях	Print Call Summary
0126	Почасовой рапорт о соединениях	Print Call Hourly
0127	Сводная информация об использовании системного оборудования	Print H/W Usage
0128	Сводная информация о загрузке внешних линий	Print CO Summary
0129	Почасовая информация о загрузке внешних линий	Print CO Hourly
021	Понижение класса сервиса (COS 7)	Station COS Down (COS 7)
022	Восстановление класса сервиса	Station COS Restore
031	Отмена кода авторизации	Отмена кода авторизации
041	Установка системного времени/даты	System Date/Time Setting
042	Назначение времени сигнала будильника	Wake-up Time Registration (One-time /Continuous)
043	Отмена сигнала будильника	Wake-up Time Cancel
044	Изменение формата отображения даты	LCD Date Mode Change
045	Изменение формата отображения времени	LCD Time Mode Change
046	Установка синхронизации времени от сети ISDN	Use Network Time & Date
047	Проверка состояния открытой конференции	Monitor Conference Room
048	Принудительное завершение открытой конференции	Forced Delete Conference Room
051	Установка сообщения об отсутствии	Pre-select MSG Activation
052	Отмена сообщения об отсутствии	Pre-select MSG Deactivation

053	Назначение текста сообщений об отсутствии (11-20)	Custom Display Message Program (11-20)
054	Очистка VM сообщений ( <b>не используется</b> )	Erase VM MSG
06	Запись системных голосовых сообщений	Record VMIB System Greeting
071	Сброс настроек абонента (отмена режимов «Не беспокоить», Автоматической переадресации и Сообщения об отсутствии)	DND/Call Forward/Pre-selected MSG Cancel
072	Назначение имени абонента	Register Station Name
073	Запрет/разрешение использования внешней линии для исходящих вызовов	Disable CO Outgoing
074	Выбор режима приема вызовов	Day/Night SVC Mode Program
075	Выбор источника музыки для домофона	ICM BOX BGM Channel select
076	Трансляция/отмена трансляции фоновой музыки в порт внешнего оповещения 1	External Page Music -1 Assignment/Cancel
077	Трансляция/отмена трансляции фоновой музыки в порт внешнего оповещения 2	External Page Music -2 Assignment/Cancel
078	Трансляция/отмена трансляции фоновой музыки в порт внешнего оповещения 3	External Page Music -3 Assignment/Cancel
079	Сервис предоплаченных вызовов	Prepaid Call
07*	Выбор языка отображения информации на дисплее	LCD Display Language
091	Установка/Отмена Автоматической переадресации абонента	Set Call Forward
0#	Меню работы с беспроводной системой DECT	WHTU Subscription

#### 5.1.4. Коды назначения специальных программируемых клавиш

Код	Описание	Примечания
11	Тип звонкового сигнала	
21	Понижение класса сервиса	
22	Восстановление класса сервиса	
23	Мобильный класс сервиса	
31	Регистрация кода авторизации	
32	Отмена кода авторизации	
41	Назначение времени сигнала будильника	
42	Отмена сигнала будильника	
51	Установка сообщения об отсутствии	
52	Назначение текста сообщений об отсутствии	
53	Активизация функции CLIR	
54	Запись разговоров	
55	Режим «Не беспокоить» для оператора	Только для сетевых функций
56	Индикация очереди оператора (Attendant Queue)	Только для Оператора
61	Запись приветственного сообщения	
64	Прослушивание сообщения о статусе абонента	
66	Удаление своего приветственного сообщения	

71	Смена языка отображения информации на дисплее (переключение Русский/Английский)	
73	Фоновая музыка	
74	Назначение имени	
75	Выбор режима ответа при использовании гарнитуры (Спикерфон/гарнитура)	
76	Режим звонка при использовании гарнитуры	
80	Доступ к функции Код учета	
81	Ожидающий вызов при прямом входящем наборе номера	
83	Назначение клавиши <b>[ICM Hold]</b>	
84	Назначение клавиши <b>{LOOP}</b>	
85	Назначение клавиши <b>{Camp-on}</b>	
86	Назначение клавиши <b>{INTRUSION}</b>	
87	Назначение клавиши <b>{HUNT DND}</b>	+ номер группы приема вызовов
89	Назначение клавиши <b>{Keypad Facility}</b>	
8*	Назначение клавиши <b>{ACD STATUS}</b>	+ номер UCD группы Только для Администратора группы, для других членов группы может быть назначена администратором системы
91	Назначение клавиши <b>[CONF]</b>	Цифровые аппараты с количеством ПК 2 или 8
92	Назначение клавиши <b>[CALL BK]</b>	
93	Назначение клавиши <b>[DND/FWD]</b>	
94	Назначение клавиши <b>[FLASH]</b>	
95	Назначение клавиши <b>[MUTE]</b>	
96	Назначение клавиши <b>[MON]</b>	
97	Назначение клавиши <b>[REDIAL]</b>	
98	Запрет приема вызовов по линиям DID	
99	Запрет приема вызовов с использованием функции DISA	
9*	Запись разговора с использованием интерфейса USB	

## 5.2. Список программ

Главное меню	Программа	Описание
БАЗОВЫЕ НАСТРОЙКИ СИСТЕМЫ	100	Назначение кода страны
	101	Назначение слотов
	102	Назначение количества номеров беспроводных абонентов DECT
	103	Назначение логических слотов
	104	Тип плана набора
	105	Номера абонентов
	106	Назначаемые коды функций А
	107	Назначаемые коды функций В
	108	Настройки IP для MPB

	109	Назначаемые коды функций С
	250	<a href="#">Атрибуты виртуального внутреннего абонента</a>
ПАРАМЕТРЫ АБОНЕНТОВ	110	Тип аппарата абонента и тип раскладки клавиатуры консоли
	111	Атрибуты абонентов - I
	112	Атрибуты абонентов - II
	113	Атрибуты абонентов - III
	114	ISDN атрибуты абонентов
	115	Назначение программируемых клавиш
	116	Класс сервиса абонента
	117	Доступные группы внешних линий
	118	Зоны внутреннего оповещения
	119	Зоны конференции
	120	Тенантная группа
	121	Предустановленная автоматическая переадресация
	122	«Горячая» / «Теплая» линия
	123	Атрибуты CTI абонента
	124	Группа учета SMDR
	125	Копирование консольных клавиш
	130	Отображение номеров абонентов по классам сервиса
131	Отображение номеров абонентов по доступу к группам внешних линий	
ПАРАМЕТРЫ ВНЕШНИХ ЛИНИЙ	140	Тип сервиса внешней линии
	141	Атрибуты внешних линий – I
	142	Атрибуты внешних линий – II
	143	Атрибуты внешних линий ISDN
	144	Назначение приема входящих вызовов по внешним линиям
	145	Проверка существующих назначений приема входящих вызовов по внешним линиям
	146	Атрибуты внешних линий – III
ПАРАМЕТРЫ СЛОТОВ	155	Атрибуты плат
СИСТЕМНЫЕ ДАННЫЕ	160	Атрибуты системы - I
	161	Атрибуты системы - II
	162	Пароль администратора системы
	163	Атрибуты внешней сигнализации
	164	Назначение операторов
	165	Назначение голосовых сообщений для Автооператора
	166	Назначение класса сервиса для соединения внешняя линия – внешняя линия
	167	Назначение DID/DISA
	168	Управление внешними контактами
	169	Формат отображения времени/даты/языка



Главное меню	Программа	Описание
СИСТЕМНЫЕ ДАННЫЕ	170	Назначение внутреннего номера и внешней линии для модема
	171	Назначение параметров фоновой музыки/музыки при удержании
	172	Коды доступа к внешним линиям вышестоящих АТС
	173	Порядок приоритета обработки входящих вызовов
	174	Назначения портов RS-232
	175	Выбор портов для печати
	176	Скважность импульсного набора
	177	Атрибуты SMDR
	178	Установка времени и даты
	179	Спаренные абоненты
	180	Системные таймеры – I
	181	Системные таймеры – II
	182	Системные таймеры – III
	183	<a href="#">Индикатор «Я – на месте»</a>
	184	<a href="#">Звуковая сигнализация</a>
185	Назначения информации о вызывающем абоненте	
ПАРАМЕТРЫ ПЛАТ DCOB	186	Базовые параметры плат DCOB
	187	Атрибуты линий DCOB
ГРУППЫ АБОНЕНТОВ	190	Назначение групп абонентов
	191	Атрибуты групп абонентов
СИСТЕМНЫЕ ДАННЫЕ ISDN	200	Атрибуты ISDN
	201	Таблица префиксов АОН (COLP/CLIP)
	202	Таблица MSN
ТАБЛИЦЫ	220	Атрибуты LCR
	221	LCR – Таблица первых цифр номера
	222	LCR – Таблица модификации набранных номеров
	223	Инициализация LCR
	224	Таблица разрешенных кодов А (01-30)
		Таблица запрещенных кодов А (01-30)
		Таблица разрешенных кодов В (01-30)
		Таблица запрещенных кодов В (01-30)
		<a href="#">Таблица разрешенных кодов С (01-50)</a>
		<a href="#">Таблица запрещенных кодов С (01-50)</a>
		<a href="#">Таблица разрешенных кодов D (01-50)</a>
	<a href="#">Таблица запрещенных кодов D (01-50)</a>	
	225	Таблица разрешенных кодов дальней связи (01-20)
		Таблица запрещенных кодов дальней связи (01-20)
	226	Тревожный вызов
	227	Таблица кодов авторизации
	228	Настраиваемые голосовые меню
	229	Руководитель/Секретарь
	231	Таблица преобразования цифр входящего номера
	232	Зоны системного ускоренного набора
233	Таблица смены режимов приема вызовов	
234	Таблица DTMF кодов управления внешней голосовой почтой	
235	Таблица маршрутизации соединительных линий	
236	<a href="#">Мобильный внешний номер</a>	
ПАРАМЕТРЫ СЕТИ АТС	320	Базовые сетевые атрибуты

	321	Дополнительные сетевые атрибуты
	322	Атрибуты сетевой линии
	324	Таблица сетевой маршрутизации
ПАРАМЕТРЫ VOIB	340	Настройки параметров плат VOIB
	341	Настройки Привратника (Gatekeeper) – пока не поддерживается
IP АБОНЕНТЫ (RSG/IP ТЕЛЕФОН)	380	Назначение слотов плат VOIB для IP абонентов
	381	Назначение количества RSG и IP аппаратов
	382	Базовые атрибуты IP абонентов
	383	Атрибуты RSG 1
	384	Атрибуты RSG 2
	385	Назначение вызова при срабатывании внешней сигнализации на RSG
	386	Атрибуты IP аппаратов
	390	Кoeffициенты усиления порта RSG DKT - прием
	391	Кoeffициенты усиления порта RSG DKT - передача
	392	Кoeffициенты усиления порта RSG SLT - прием
	393	Кoeffициенты усиления порта RSG SLT - передача
	394	Кoeffициенты усиления порта RSG LCO - прием
	395	Кoeffициенты усиления порта RSG LCO - передача
	396	Кoeffициенты усиления IP аппарата - прием
	397	Кoeffициенты усиления IP аппарата - передача
	400	Кoeffициенты усиления DTIB - прием
	401	Кoeffициенты усиления SLIB - прием
	402	Кoeffициенты усиления SLIB12 - прием
	403	Кoeffициенты усиления WTIB - прием
	404	Кoeffициенты усиления ACOB - прием
	405	Кoeffициенты усиления ACOB8 - прием
	406	Кoeffициенты усиления DCOB - прием
	407	Кoeffициенты усиления VMIB - прием
	408	Кoeffициенты усиления приемников DTMF
	409	Кoeffициенты усиления Внешнего оповещения (EXT Page)
	410	Кoeffициенты усиления приемников CPTU
	411	Кoeffициенты усиления Модема - прием
	412	Кoeffициенты усиления Short SLIB - прием
	413	Кoeffициенты усиления Long SLIB - прием
	414	Кoeffициенты усиления Far SLIB - прием
	415	Кoeffициенты усиления Short ACO - прием
	416	Кoeffициенты усиления Long ACO - прием
	420	Частотные характеристики системных сигналов
	421	Частотные характеристики звонкового сигнала
	422	Частотные характеристики звонкового сигнала для входящих внешних вызовов
	423	Частотные характеристики сигналов внешних линий для модуля CPTU
ИНИЦИАЛИЗАЦИЯ	450	
	452	Инициализация при смене версии MPB
РАСПЕЧАТКА БАЗ ДАННЫХ	451	Распечатка баз данных

## 5.3. Исходные значения

### 5.3.1. Назначение кода страны и имени сайта (Location Program)

Программа	ПК	Описание	Исходно	Примечания
100	1	Код страны (Nation Code)	82	До 4 цифр Установите «7» (CIS) – Россия и страны СНГ.
	2	Имя сайта (Customer Site Name)	.	До 23 символов

### 5.3.2. Назначение слотов (Rack Slot Assignment)

Программа	ПК	ОПИСАНИЕ	Диапазон	Исходно	Примечания
101	-	Назначение слотов (Rack Slot Assignment)	См. Ссылку 2	См. Ссылку 1	В случае платы PRIB возможно назначение количества логических каналов (ПК 2).

**Примечание 1:** Если переключатель ручного определения плат (Переключатель SW3-8 на MPB) установлен в положение «ON», система автоматически определит тип платы. Если он установлен в положение «OFF», тип платы для каждого слота должен быть назначен вручную. После такого назначения необходимо произвести перезагрузку системы.

**Примечание 2:** Таблица кодов плат

Тип	Код	Тип	Код	Тип	Код	Тип	Код
DTIB12	11	PRIB	31	STIB	51	VMIB	61
DTIB24	12	BRIB	32			MISB	71
SLIB6	13	LCOB4	33				
SLIB12	14	LCOB8	34				
WTIB	15	DIDB	35				
SLIB2E	16	BWDIDB	36				
DSIB	18	TLIB	37				
		EMIB	38				
CSLIB12	19	AC15	39				
		DCOB	40				
		VOIB	41				
		NPRIB	42(LDK-100)				
		NBRIB(8)	43(LDK-100)				
		NBRIB(4)	44(LDK-100)				
		CLCOB8	45				
		RDIB	46				
		EMIB8	47				
		CLCOB4	49				

### 5.3.3. Назначение количества номеров беспроводных абонентов DECT (WTIB Port Number Assignment)

Программа	ПК	Описание	Диапазон		Исходно	Примечания
			LDK-300/300E	LDK-100		
102	-	Назначение количества номеров беспроводных абонентов DECT (WTIB Port Number Assignment)	008 – 192 (шаг - 8)	08-80 (шаг - 8)	8	

### 5.3.4. Назначение логических слотов

Программа	ПК	Описание	Исходно	Примечания
103	1	Платы внешних линий (COL Board)	См.Примечание	Виртуальный слот «99» обозначает все порты системы, использующиеся для обслуживания абонентов и внешних линий на устройствах RSG и IP аппаратов.
	2	Платы абонентов (STA Board)		
	3	Платы голосового сервиса (VMIB)		

Примечание: Если переключатель ручного определения плат (Переключатель SW3-8 на MPB) установлен в положение «ON», система автоматически произведет назначение логических слотов в порядке возрастания. Если он установлен в положение «OFF», логический слот для каждой платы должен быть назначен вручную. После такого назначения необходимо произвести перезагрузку системы.

### 5.3.5. Тип плана набора

Программа	Описание	Диапазон номеров внутренних абонентов			Исходно	Доступный диапазон номеров внутренних абонентов
		LDK-300E	LDK-300	LDK-100		
104	Тип 1	1000 – 1599	100 – 399	100 – 227	Тип 1	100 - 499
	Тип 2	1000 – 1599	100 – 399	100 – 227		100 - 799
	Тип 3	1000 – 1599	100 – 399	100 – 227		100 - 499
	Тип 4	7000 – 7599	700 – 999	700 – 827		700 - 999
	Тип 5	2000 – 2599	200 – 499	200 – 327		100 - 499
	Тип 6	21 – 79	21 – 79	21 – 79		10 - 79
	Тип 7	1000 – 1299	100 – 299	100 – 227		100 - 299
	Тип 8	1000 – 1599	100 – 399	100 – 227		100 - 999

## 5.3.6. Номера абонентов/Назначаемые коды функций

Программа	ПК	Описание	План набора 1	План набора 2	План набора 3	План набора 4	План набора 5	План набора 6	План набора 7	План набора 8	Примечания	
105	-	Диапазон номеров внутренних абонентов	1000 - 1599	1000 - 1599	100 - 1599	7000 - 7599	2000 - 2599	10 - 79	1000 - 1299	1000 - 1599	LDK-300E	
			100 - 399	100 - 399 (100 - 799)	100 - 399	700 - 999	200 - 499	10 - 79	100 - 299	100 - 399 (100 - 999)	100 - 399 (100 - 999)	LDK-300
			100 - 227	100 - 227 (100 - 799)	100 - 227	700 - 827	200 - 327	10 - 79	100 - 227	100 - 227 (100 - 999)	100 - 227 (100 - 999)	LDK-100
106	1	Пилотные номера групп абонентов	620 - 667	*620 - *667	620 - 667	620 - 667	620 - 667	*620 - *667	620 - 667	*620 - *667	LDK-300E	
			620 - 634	*620 - *634	620 - 634	620 - 634	620 - 634	*620 - *634	620 - 634	*620 - *634	*620 - *634	LDK-100
	2	Зоны внутреннего оповещения	501 - 535	*501 - *535	#01 - #35	#01 - #35	#01 - #35	*501 - *535	401 - 419	*501 - *535	LDK-300E	
			501 - 515	*501 - *515	#01 - #15	#01 - #15	#01 - #15	*501 - *515	401 - 415	*501 - *515	*501 - *515	LDK-100
	3	Вызов всех зон внутреннего оповещения	543	*543	#5	#7	#5	*543	43	*543		
			544	*544	##	##	##	*544	44	*544		
	5	Вызов зоны внешнего оповещения 1	545	*545	#6	#41	#6	*545	45	*545		
			546	*546	#7	#42	#7	*546	46	*546		
	7	Вызов зоны внешнего оповещения 3	547	*547	#8	#43	#8	*547	47	*547		
			548	*548	#9	#5	#9	*548	48	*548		
	9	Вызов всех зон внутреннего и внешнего оповещения	549	*549	#00	#6	#00	*549	49	*549		
			550	*550	550	550	50	*550	50	*550	SLT	
	11	Flash-команда для внешней линии	551	*551	551	551	51	*551	51	*551	SLT	
			552	*552	552	552	52	*552	52	*552	SLT	

Программа	ПК	Описание	План набора 1	План набора 2	План набора 3	План набора 4	План набора 5	План набора 6	План набора 7	План набора 8	Примечания
107	13	Режим «Не беспокоить» (Включение/Выключение)	553	*553	553	553	53	*553	53	*553	SLT
	14	Автоматическая переадресация	554	*554	554	554	54	*554	54	*554	SLT
	15	Код доступа к функции сохранения номера для персонального ускоренного набора	555	*555	555	*40	55	*555	55	*555	SLT
	16	Ожидающее сообщение/Внутренний автодозвон	556	*556	556	*66	56	*556	56	*556	
	17	Ответ на Ожидающее сообщение/Внутренний автодозвон	557	*557	557	*67	57	*557	57	*557	SLT
	18	Код доступа к функции ускоренного набора	558	*558	558	*7	58	*558	58	*558	SLT
	19	Отмена режимов «Не беспокоить»/ Автоматическая переадресация/ Предупрежденное сообщение об отсутствии	559	*559	559	559	59	*559	59	*559	SLT
	20	Системное удержание	560	*560	560	560	690	*560	30	*560	SLT
	21	Сохранение настроек абонента во временном буфере	561	*561	561	561	691	*561	...	*561	
	22	Извлечение сохраненных настроек из временного буфера (при взаимном перемещении абонентов)	562	*562	562	562	692	*562	...	*562	
	23	Режим настройки параметров абонента	563	*563	563	563	693	*3	33	*3	SLT
	24	Перенаправление вызова из очереди ACD группы (ACD Route)	564	*564	564	564	694	*4	34	*4	
		<b>ПК</b>	<b>План набора 1</b>	<b>План набора 2</b>	<b>План набора 3</b>	<b>План набора 4</b>	<b>План набора 5</b>	<b>План набора 6</b>	<b>План набора 7</b>	<b>План набора 8</b>	<b>Примечания</b>
	1	Отключение аварийной сигнализации	565	*565	565	*565	695	*565	35	*565	
	2	Перехват вызова в группе	566	*566	**	*1	**	*566	36	*566	
	3	Режим «Не беспокоить» для группы равномерного приема вызовов	568	*568	568	568	698	*568	68	*568	
	4	Универсальный ночной ответ	569	*569	577	2	699	*569	69	*569	

5	Коды зон парковки вызова	601 - 619	*601 - *619	601 - 619	601-619	601 - 619	*601 - *619	601 - 619	*601 - *619	LDK-300/300E
6	Прямой перехват вызова	7	*7	*42	7	7	*7	7	*7	LDK-100
7	Доступ к группе внешних линий	801-872 801-824	801-872 801-824	401-472 401-424	801-872 801-824	801-872 801-824	801-872 801-824	801-872 801-824	#801-#872 #801-#824	LDK-300/300E LDK-100
8	Доступ к конкретной внешней линии	88001-88400 88001-88200 8801-8840	88001-88400 88001-88200 8801-8840	48001-48400 48001-48200 4801-4840	88001-88400 88001-88200 8801-8840	88001-88400 88001-88200 8801-8840	88001-88400 88001-88200 8801-8840	88001-88400 88001-88200 8801-8840	#88001- #88400 #88001- #88200 #8801-#8840	LDK-300E LDK-300 LDK-100
9	Доступ к соединительным линиям	8901	8901	4901	8901	89	8901	8901	#401	
10	Возврат к внешней линии (из доступной группы линий), находящейся в режиме удержания	8*	8*	4*	8*	8*	8*	8*	#8*	
11	Возврат к конкретной внешней линии, находящейся в режиме удержания	8#xxx 8#xx	8#xxx 8#xx	4#xxx 4#xx	8#xxx 8#xx	8#xxx 8#xx	8#xxx 8#xx	8#xxx 8#xx	#8#xxx #8#xx	LDK-300/300E LDK-100
12	Доступ к свободной линии в первой доступной группе внешних линий	9	9	1	9	0	9	9	0	
13	Вызов оператора	0	0	0	0	9	0	0	#9	
14	Открытие двери - 1	#*1	#*1	#*1	#*1	#*1	#*1	#*1	#*1	
15	Открытие двери - 2	#*2	#*2	#*2	#*2	#*2	#*2	#*2	#*2	
16	Открытие двери - 3	#*3	#*3	#*3	#*3	#*3	#*3	#*3	#*3	
17	Открытие двери - 4	#*4	#*4	#*4	#*4	#*4	#*4	#*4	#*4	
18	Открытие двери - 5	#*5	#*5	#*5	#*5	#*5	#*5	#*5	#*5	
19	Открытие двери - 6	#*6	#*6	#*6	#*6	#*6	#*6	#*6	#*6	
20	Открытие двери - 7	#*7 N/A	#*7 N/A	#*7 N/A	#*7 N/A	#*7 N/A	#*7 N/A	#*7 N/A	#*7 N/A	LDK-300/300E LDK-100
21	Установка ожидающего сообщения от внешней голосовой почты (VM Message Waiting Enable)	*8	*8	*8	*8	*8	*8	*8	*8	
22	Отмена ожидающего сообщения от внешней голосовой почты (VM Message Waiting Disable)	*9	*9	*9	*9	*9	*9	*9	*9	

Программа	ПК	Описание	План набора 1	План набора 2	План набора 3	План набора 4	План набора 5	План набора 6	План набора 7	План набора 8	Примечания
109	1	Запрос MCID	*0	*0	*0	*0	*0	*0	*0	*0	
	2	Открытие двери 1 на RSG	*1	*1	*1	*1	*1	*1	*1	*1	
	3	Открытие двери 2 на RSG	*2	*2	*2	*2	*2	*2	*2	*2	
	4	Вход в открытую конференцию	57	*57	*57	57	*57	*57	*57	*57	
	5	Вход в вызываемую конференцию-оповещение для аналогового абонента	58	*58	*58	58	*58	*58	*58	*58	
	6	Увеличение Таймера неконтролируемой конференции	##	##	*##	*##	*##	##	##	##	



**5.3.7. Настройки IP для MPB**

Програм	ПК	ОПИСАНИЕ	Диапазон	Исходно	Примечания
108	1	Имя для IP сети (IP Name)	До 16 символов		
	2	IP адрес MPB (Server IP Address)	12 Цифр	192.168.1.1	В качестве точки используйте «#»
	3	IP адрес CLI (CLI IP Address) (не используется)	12 Цифр		
	4	Адрес шлюза (Gateway Address)	12 Цифр		
	5	Маска подсети (Subnet Mask)	12 Цифр	255.255.255.0	

**5.3.8. Назначение типа аппарата абонента (Station ID Assignment)**

Программа	ПК	ОПИСАНИЕ	Диапазон		Примечания
			LDK-300/300E	LDK-100	
110	1	Тип аппарата абонента (Station ID Assignment)	01-16	01-11	Для использования клавиш консоли необходимо назначить тип раскладки ее клавиатуры и задать номер абонента, с которым она должна функционировать. Тип раскладки клавиатуры консолей, подключенных к одному аппарату, должен быть различным.
	2	Тип раскладки клавиатуры консоли + Связанный с консолью абонент	02-09 + номер абонента	02-04 + номер абонента	

**5.3.9. Атрибуты абонента (Station Attribute) I/II/III**

Прог	ПК	Описание	Диапазон	Исходно	Примечания
111	1	Автоматическое включение спикерфона (Auto Speaker Selection)	ON / OFF	ON	Если этот параметр установлен в «ON», абонент может получить доступ к внешней линии или сделать внутренний вызов с использованием клавиши DSS простым нажатием клавиши {CO} или {DSS} без предварительного нажатия клавиши [MON].
	2	Разрешение автоматической переадресации (Call Forward)	ON / OFF	ON	Если этот параметр установлен в «ON», входящий вызов может быть переадресован в соответствии с установками пользователя.
	3	Режим «Не беспокоить» (DND)	ON / OFF	ON	Если этот параметр установлен в «ON», возможно предотвращение поступления вызовов.
	4	Защита передачи данных (Data Line Security)	ON / OFF	OFF	Если этот параметр установлен в «ON», подключение к разговору данного абонента и посылка на него ожидающего вызова невозможны.
	5	Резкий сигнал аналоговому абоненту (Howling Tone to SLT)	ON / OFF	ON	Если этот параметр установлен в «ON», и на аналоговом аппарате снята трубка, то через некоторое время система выдает сигнал ошибки, а если трубка не будет возвращена на место – резкий сигнал.

6	Назначение приема вызова с домофона (Intercom Box Signaling)	ON / OFF	OFF	Если этот параметр установлен в «ON», абонент может принимать вызов с домофона.
7	Ответ без нажатия клавиш (No Touch Answer)	ON / OFF	ON	Если этот параметр установлен в «ON», абонент может ответить на переведенный внешний вызов автоматически, если на его аппарате установлен тип приема внутреннего вызова Н (голосовой вызов с функцией автоответа) или Р (конфиденциальный голосовой вызов).
8	Разрешение на проведение оповещения (Page Access)	ON / OFF	OFF	Если этот параметр установлен в «ON», абонент может производить оповещение.

Прог	ПК	Описание	Диапазон	Исходно	Примечания
111	9	Тип звонкового вызова (Ring Type)	0 - 4	0	Если это значение не равно «0», то при внутренних вызовах будет использован назначенный тип звонка.
	10	Режим звонка при использовании гарнитуры (Speaker Ring)	1: S=Спикерфон 2: H=Гарнитура 3: B=И спикерфон и гарнитура	Спикерфон	При использовании гарнитуры абонент может выбрать режим звонка: спикерфон, гарнитура, или и спикерфон и гарнитура.
	11	Выключение динамика (Speakerphone)	ON/OFF	ON	Если этот параметр установлен в «OFF», динамик аппарата не используется <b>(микрофон продолжает работать!)</b>
	12	Номер платы VMIB/AAIB (VMIB Slot)	0 - 2(LDK-300/300E) 0 - 1(LDK-100)	0	В системе может быть установлено до трех плат VMIB/AAIB. В данной программе абоненту назначается доступ к одной из плат VMIB/AAIB (вводится порядковый номер платы VMIB/AAIB: от 0 до 2).
	13	Номер тенантной группы (ICM Group - Intercom Tenancy Group)	01 - 15(LDK-300/300E) 01 - 05(LDK-100)	01	Данная программа используется для назначения абоненту тенантной группы.
	14	Сигнал ошибки для автоответчика (Error Tone for TAD)	ON / OFF	OFF	Если этот параметр установлен в «ON» и в качестве аналогового аппарата используется автоответчик, то в случае, когда вызывающий абонент повесит трубку, на автоответчик вместо сигнала ошибки будет подан сигнал «Занято».
	15	Разрыв соединения по внешней линии при нажатии клавиши [FLASH] на аналоговом аппарате (SLT Flash Drop)	ON / OFF	OFF	Если этот параметр установлен в «ON», при нажатии клавиши [FLASH] на аналоговом аппарате соединение с внешней линией будет разорвано
	16	Авторизация для доступа к Внешнему LCR (Loop LCR Account Code)	ON / OFF	OFF	Если параметр установлен в «ON», абонент должен вводить код авторизации для использования Внешнего LCR.

	17	Порядок проигрывания голосовых сообщений в персональном голосовом почтовом ящике (VMIB Message Type)	FIFO/LIFO	LIFO	Если этот параметр установлен в «FIFO», проигрывается первое оставленное сообщение, в противном случае (положение «LIFO») проигрывается последнее оставленное сообщение.
	18	Автоматическая переадресация на внешнюю линию (Allow Off-net FWD)	ENABLE/DISABLE	ENABLE	Если этот параметр установлен в «EN», может быть использована Автоматическая переадресация на внешнюю линию.
	19	Разрешение на изменение типа приема внутреннего вызова (Forced Hand-Free Mode)	ON/OFF	OFF	Если этот параметр установлен в «ON», вызывающий абонент может изменить тип приема внутреннего вызова для вызываемого абонента.
	20	Коэффициент усиления для CID CAS (CIDSLT CAS GAIN)	00-20	5	В данной программе назначается коэффициент усиления сигнала CID CAS, посылаемого аналоговым абонентам.
	21	Коэффициент усиления для CID FSK (CIDSLT FSK GAIN)	00-20	5	В данной программе назначается коэффициент усиления сигнала CID FSK, посылаемого аналоговым абонентам.
	22	Возможность передачи голосовой информации занятому абоненту (CALLER Voice Over)	ON/OFF	OFF	Если этот параметр установлен в «ON», данный абонент может передать голосовую информацию занятому абоненту вне зависимости от назначения Программы 113 – ПК 6.
112	1	Предупреждающий сигнал об окончании разговора по внешней линии (CO Warning Tone)	ON / OFF	OFF	Если этот параметр установлен в «ON», то в случае ограничения длительности исходящих внешних вызовов абонент получит предупреждающий сигнал об окончании разговора по истечении соответствующего таймера (Программа 180 – ПК 22).
	2	Автоматическое удержание (Automatic Hold)	ON / OFF	OFF	В процессе разговора с внешним абонентом пользователь может нажать клавишу другой внешней линии {CO}. Если параметр установлен в «ON», предыдущий разговор с внешним абонентом автоматически переводится в режим удержания. Для оператора исходное значение – «ON».
	3	Ограничение длительности разговора по внешней линии (CO Call Time Restriction)	ON / OFF	OFF	Если этот параметр установлен в «ON», разговор с внешним абонентом будет разорван по истечении Таймера ограничения длительности разговора по внешней линии (Программа 180-ПК 17).

4	Доступ к отдельной внешней линии (Individual CO Line Access)	ENABLE/DISABLE	ENABLE	Если этот параметр установлен в «ENABLE», абонент может получить доступ к отдельной внешней линии набором соответствующего кода (ПРОГРАММА 107 - ПК 8).
---	---	----------------	--------	---

Прог	ПК	Описание	Диапазон	Исходно	Примечания
112	5	Очередь на доступ к внешним линиям (CO Line Queuing)	ENABLE /DISABLE	ENABLE	Если при попытке доступа к внешней линии абонент получит сигнал «Занято», он может воспользоваться функцией занятия очереди на доступ. Если данный параметр установлен в «ENABLE», при освобождении линии абонент получит обратный вызов.
	6	Назначение клавиш внешних линий (CO PGM)	ENABLE /DISABLE	ENABLE	Если данный параметр установлен в «ENABLE», абонент может сам назначать, изменять и удалять программируемые клавиши внешних линий.
	7	Приоритет обработки входящих вызовов (PLA)	ENABLE /DISABLE	ENABLE	Если параметр установлен в «ENABLE», ответ будет дан на вызов в соответствии с установленным приоритетом (Программа 173).
	8	Предоплаченный вызов (Prepaid Call)	ON / OFF	OFF	Если этот параметр установлен в «ON», на абонента распространяется сервис предоплаченных вызовов - ограничение по стоимости разговоров. Перед отключением соединения подается предупреждающий сигнал (Программа 180 – ПК 16).
	9	Доступ к функциям ускоренного набора (Speed Dial Access)	ENABLE /DISABLE	ENABLE	Если этот параметр установлен в «ENABLE», абонент может пользоваться функциями системного и персонального ускоренного набора.
	10	Запись разговоров (Two Way Recording)	ON / OFF	OFF	Если этот параметр установлен в «ON», абонент может производить запись разговоров в случае входящих и исходящих внешних вызовов
	11	Режим факса (Fax Mode)	ON / OFF	OFF	Если этот параметр установлен в «ON», на абонента поступает одинарный звонок и обратного вызова на оператора не происходит.
	12	Режим входящего вызова для автоматической переадресации на внешнюю линию (Off-net Call Mode)	EXTERNAL /ALL	ALL	Если этот параметр установлен в «EXT», на внешнюю линию могут быть переадресованы только входящие внешние вызовы. В противном случае на внешнюю линию будут переадресованы как входящие внешние, так и входящие внутренние вызовы.

13	Сервис группы равномерного распределения вызовов (UCD Group Service)	ON / OFF	OFF	Эта функция используется при поступлении вызова по линиям DID/DISA. Если этот параметр установлен в «ON», вызов направляется на группу равномерного распределения вызовов, к которой принадлежит абонент. Если этот параметр установлен в «OFF», вызов направляется непосредственно на абонента независимо от того – занят он или нет.
14	Сервис звонковой группы (Ring Group Service)	ON / OFF	OFF	Если этот параметр установлен в «OFF», вызов направляется непосредственно на абонента независимо от того – занят он или нет.
15	Отмена сигнала ожидающего вызова (Stop Camp-on Tone)	ENABLE /DISABLE	DISABLE	Если этот параметр установлен в «ENABLE», сигнал ожидающего вызова для данного абонента не подается.

Прог	ПК	Описание	Диапазон	Исходно	Примечания
112	16	Длина линии (Line Length)	SHORT / LONG / FAR	SHORT (Short:0км, Long:0~3км, Far:3~7.5км)	Данная функция используется, если длины линии от системы до абонентов сильно различаются.
	17	Скорость пролистывания сообщений (MSG Scroll Speed)	0 - 7	3	Это значение определяет скорость пролистывания SMS или широковещательных сообщений (только для LKD-30DH). 0(ускоренная) ~ 7(медленная)
	18	Запрет обратного вызова (Block Back Call)	ON/OFF	OFF	Если этот параметр установлен в «ON», обратный вызов на аналогового абонента после нажатия клавиши [FLASH] запрещается.
	19	Ограничение длительности разговора при входящих внешних вызовах (I-TIME RST - Incoming CO call time Restriction)	ON/OFF	OFF	Если этот параметр установлен в «ON», длительность входящего внешнего вызова будет ограничена Таймером ограничения длительности разговора по внешней линии (по истечении этого таймера соединение будет разорвано).
	20	Принудительный ввод кода авторизации (Forced Station Account Code)	ON/OFF	OFF	Если этот параметр установлен в «ON», для доступа к внешним линиям необходимо ввести код авторизации.
	21	Информация Caller ID при поступлении вызова на занятого абонента (CID Type 2 Service)	ON/OFF	OFF	Если этот параметр установлен в «ON», занятый абонент может получать информацию о вызывающем абоненте (Caller ID) в случае поступления второго вызова по внешней аналоговой линии.
	22	Открытие двери (Door Open)	ENABLE /DISABLE	DISABLE	Если этот параметр установлен в «ENABLE», абонент может открыть дверь набором соответствующего кода.

	23	Освобождение аппарата для функции виртуального внутреннего абонента (Dummy Station)	ON/OFF	OFF	Если этот параметр установлен в «ON», данный аппарат переходит в нерабочее состояние и может быть использован агентами при выполнении ими процедуры входа.
113	1	Доступ к программированию системы	ENABLE /DISABLE	DISABLE	Если этот параметр установлен в «ENABLE», абонент имеет доступ к программированию системы. Данная функция применима только для цифровых абонентов (исходно доступ к программированию разрешен для абонента 100).
	2	Доступ к ресурсам платы голосовой почты (VMIB Access)	ENABLE /DISABLE	DISABLE	Если этот параметр установлен в «ENABLE», абоненту доступны ресурсы платы VMIB/AAIB.
	3	Групповое прослушивание разговора (Group Listening)	ENABLE /DISABLE	DISABLE	Если этот параметр установлен в «ENABLE», абонент может использовать функцию группового прослушивания разговора через динамик цифрового аппарата. Если в процессе разговора с использованием трубки аппарата нажать клавишу [MON], находящиеся рядом люди могут прослушать содержание разговора через динамик аппарата. Микрофон аппарата при этом остается выключенным.
	4	Разрешение на подключение к разговору (Override Privilege)	ENABLE /DISABLE	DISABLE	Если этот параметр установлен в «ENABLE», абонент может подключиться к разговору, ведущемуся по внешней линии.
	5	Засекречивание набранного номера (SMDR Hidden Dialed Digits)	ENABLE /DISABLE	DISABLE	Если этот параметр установлен в «ENABLE», набранный номер внешнего абонента не выводится в протокол SMDR.
	6	Прием голосовой информации занятым абонентом (Voice Over)	ENABLE /DISABLE	DISABLE	Если этот параметр установлен в «ENABLE», абонент может попеременно разговаривать с первым участником и с абонентом, передавшим ему голосовую информацию.
	7	«Теплая» линия» (Warm Line)	HOT/WARM	WARM	Если этот параметр установлен в «HOT», абонент может использовать функцию «горячей» линии (Программа 122). Если этот параметр установлен в «Warm», при снятии трубки или нажатии клавиши <b>[MON]</b> начинается отсчет Таймера «теплой» линии.
	8	Необходимость ввода пароля для прослушивания оставленных сообщений в голосовом почтовом ящике Необходимость ввода пароля для прослушивания оставленных сообщений в голосовом почтовом ящике (VMIB MSG Retrieve Password)	ON/OFF	OFF	Если этот параметр установлен в «ON», абонент должен ввести код авторизации для прослушивания оставленных ему сообщений в голосовом почтовом ящике на плате VMIB.

9	Разрешение на выдачу информации о дате и времени поступления сообщения в голосовой почтовый ящик Разрешение на выдачу информации о дате и времени поступления сообщения в голосовой почтовый ящик (VMIB MSG Retrieve Date/Time)	ON/OFF	ON	Если этот параметр установлен в «ON», проигрывание каждого оставленного в голосовом почтовом ящике сообщения будет сопровождаться информацией о дате и времени его поступления.
10	Атрибуты внешней сигнализации (Alarm Attribute)	ПК 1 ON/OFF	OFF	Если этот параметр установлен в «ON», абонент получает сигнал о срабатывании контактов внешних реле.
		ПК 2 ON/OFF	OFF	
		ПК 3 ON/OFF	OFF	
11	Приглушенный вызов (Mute Ring Service)	ON/OFF	ON	Если этот параметр установлен в «ON», на цифровой аппарат во время разговора могут поступать приглушенные вызовы.

## 5.3.10. ISDN атрибуты абонентов

Прог	ПК	Описание	Диапазон	Исходно	Примечания
114	1	Отображение АОН вызывающего абонента (CLIP LCD Display)	ON / OFF	ON	Если этот параметр установлен в «ON», номер вызывающего абонента будет отображаться на дисплее цифрового аппарата.
	2	Отображение АОН ответившего абонента (COLP LCD Display)	ON / OFF	OFF	Если этот параметр установлен в «ON», номер ответившего внешнего абонента будет отображаться на дисплее цифрового аппарата
	3	Отображение АОН при переадресации вызова (CLI / REDIRECT Display)	CLI / REDIRECT	CLI	Если этот параметр установлен в «RED», будет отображаться номер CLI абонента, переадресовавшего вызов, если в «CLI» - номер вызывающего абонента.
	4	Сохранение АОН для неотвеченных вызовов (CLI MSG Wait)	ON / OFF	OFF	Если этот параметр установлен в «ON», и вызывающий абонент завершил вызов до ответа, то полученный номер CLI будет сохранен в журнале входящих вызовов.
	5	Представление АОН: Абонент или Оператор (EXT or CO ATD)	ATD/EXT	EXT	Если этот параметр установлен в «ATD», то в качестве CLI будет использовано значение «CO ATD code» из Программы 200, если «EXT» - номер CLI абонента.
	6	Режим абонентского набора (Keypad Facility)	KEYPAD / DTMF	DTMF	Если этот параметр установлен в «KEYPAD», то после ответа вызываемой стороны абонентский набор будет отправлен в виде сообщений KEYPAD FACILITY, в противном случае используется набор в режиме DTMF.
	7	Режим длины линии BRI (Long / Short)	LONG / SHORT	SHORT	Если этот параметр установлен в «LONG», ISDN-абонент работает в режиме длинной пассивной линии.
	8	Тип вызова для ISDN-абонента – CPN (CPN Type)	0-2	0 (Не используется)	Это значение определяет использование информационного элемента CPN (Called Party Number) в сообщении SETUP на линии BRI в режиме S (Station). Если установлено значение: «0» - CPN IE не используется (вызываются все абоненты на шине BRI S0) «1» - в CPN IE передается внутренний номер ISDN-абонента «2» - CPN IE, полученный из сети, прозрачно передается в сообщение SETUP.
	9	Тип вызова для ISDN-абонента – sub-адрес (S0 Sub-address)	0-2	0 (Не используется)	Это значение определяет использование информационного элемента CPSN (Called Party Sub-address Number) в сообщении SETUP на линии BRI в режиме S (Station). Если установлено значение: «0» - CPSN IE не используется «1» - содержимое sub-адреса передается в информационный элемент CPN «2» - CPSN IE, полученный из сети, прозрачно передается в сообщение SETUP.



10	Запрет приема вызова DISA (DISA Restriction)	ON / OFF	OFF	Если этот параметр установлен в «ON», система запрещает внешнему абоненту набор данного внутреннего номера при использовании функции прямого доступа в систему DISA.
11	Отображение имени из ускоренного набора (CLI Name Display)	ON / OFF	OFF	Если этот параметр установлен в «ON», система проверяет полученный номер CLI на совпадение с номерами в ячейках ускоренного набора и при совпадении отображает найденное имя на дисплее цифрового аппарата.
12	АОН абонента (ISDN CLI Station Number)	До 4 цифр	Номер абонента	Это значение определяет стандартный (короткий) номер CLI для абонента.
13	Использование PROGRESS INDICATOR (Progress Indication)	ON / OFF	OFF	Если этот параметр установлен в «ON», используется информационный элемент PROGRESS INDICATOR для идентификации не ISDN-устройств.
14	Запрет передачи АОН (ISDN CLIR)	ON / OFF	OFF	Если этот параметр установлен в «ON», при вызове передается признак CLIR запрета отображения номера вызывающего абонента.
15	Запрет передачи АОН при ответе на вызов (ISDN COLR)	ON / OFF	OFF	Если этот параметр установлен в «ON», при ответе на вызов передается признак COLR запрета отображения номера ответившего абонента.
16	Запрет приема вызовов по линиям DID (DID Restriction)	ON / OFF	OFF	Если этот параметр установлен в «ON», для абонента установлен запрет приема вызовов по линиям DID и ISDN.
17	Включение функции ожидающего вызова для DID (DID Call Wait)	ON/OFF	OFF	Если этот параметр установлен в «ON», при поступлении входящего вызова DID на занятого абонента, автоматически активируется функция ожидающего вызова.

Прог	ПК	ОПИСАНИЕ	Диапазон	Исходно	Примечания
114	18	Тип АОН (CLI Type)	LONG/SRT	SHORT	Если этот параметр установлен в «LONG», будет использован длинный АОН абонента (Программа 114 – ПК 18), «SHORT» - стандартный АОН абонента (Программа 114 – ПК 12).
	19	Длинный АОН абонента (Long Station CLI)	До 12 цифр		Это значение определяет длинный номер CLI для абонента.
	20	Включение функции ожидающего вызова для MSN (MSN Call Wait)	ON / OFF	OFF	Если этот параметр установлен в «ON», при поступлении входящего вызова MSN на занятого абонента, автоматически активируется функция ожидающего вызова.
	21	Длинный АОН – 1 (LONG CLI 1)	До 16 цифр		Данный АОН выдается в качестве CLI абонента, если Тип CLI абонента для внешней линии ISDN в Программе 143 – ПК 12 установлен в «1».
	22	Длинный АОН – 2 (LONG CLI 2)	До 16 цифр		Данный АОН выдается в качестве CLI абонента, если Тип CLI абонента для внешней линии ISDN в Программе 143 – ПК 12 установлен в «2».



## 5.3.11. Назначение программируемых клавиш

Прог	ПК	Описание	Диапазон	Исходно	Примечания
115	Назначение программируемых клавиш		1: ПК 01-24 2: ПК 25-48		
	01: Свободная клавиша (User Key)		-		Абонент может использовать свободные клавиши по собственному усмотрению
	02: Клавиша внешней линии {CO}		001-400 (LDK-300E) 001-200 (LDK-300)		Внешняя линия
	03: Клавиша группы внешних линий {CO Group}		01-72 (LDK-300/300E) 01-24 (LDK-100)		Группа внешних линий
	04: Клавиша {LOOP}		-		
	05: Клавиша абонента {STA xxx}		Номер абонента		Номер абонента
	06: Специальная программируемая клавиша {STA PGM Button}		11 – 99		См. 5.1.4 Коды назначения специальных программируемых клавиш
	07: Клавиша персонального ускоренного набора {STA SPD xxx}		00-99		Ячейка персонального ускоренного набора
	08: Клавиша системного ускоренного набора {SYS SPD xxxx}		2000-6999 (LDK-300E) 2000-4999 (LDK-300) 2000-3499 (LDK-100)		Ячейка системного ускоренного набора
	09: Клавиша системной функции		Код функции		Код функции в соответствии с планом набора
	10: Клавиша сетевого абонента		Сетевой номер		При использовании сетевых функций (Программа 324 – ПК2)
	11: Клавиша MSN		Номер до 16 цифр		Номер MSN должен быть предварительно назначен в Программе 202

**5.3.12. Настройки параметров абонентов**

Прог	ПК	Описание	Диапазон	Исходно	Примечания
116	1	Класс сервиса : День	1 – 9	1	Класс сервиса абонента в режиме «День»
	2	Класс сервиса : Ночь	1 - 9	1	Класс сервиса абонента в режимах «Ночь» и «Выходной»
117	Доступные группы внешних линий (CO Line Group Access)				Доступны те группы, индикаторы которых светятся
	1	Группы 01~24		01-24	LDK-100/300/300E
	2	Группы 25~48		25-48	Только для LDK-300/300E
	3	Группы 49~72		49-72	Только для LDK-300/300E
118	Зоны внутреннего оповещения (Internal Page Zone)				Каждый абонент может быть назначен в одну или несколько зон внутреннего оповещения. Система LDK-300/300E (LDK-100) поддерживает 30 (10) зон внутреннего оповещения.
	1	Зоны внутреннего оповещения 01~24	1 – 24( LDK-300/300E) 1 –10 (LDK-100)	1	Зоны внутреннего оповещения 01 – 24 (10)
	2	Зоны внутреннего оповещения 25~30	1 - 6	-	Зоны внутреннего оповещения 25 - 30: только система LDK-300/300E
119	1-5	Зоны вызываемой конференции-оповещения (Conference Page Zone)	31 - 35 (LDK-300/300E) 11 - 15 (LDK-100)		Каждый абонент может быть назначен в одну или несколько зон вызываемой конференции оповещения. Системы LDK-300/300E и LDK-100 поддерживают 5 зон вызываемой конференции.

Прог	ПК	Описание	Диапазон	Исходно	Примечания
120	Тенантная группа (ICM Tenancy Group)		01-15 (LDK-300/300E) 1-5 (LDK-100)		Каждая тенантная группа может функционировать независимо. Абонентам тенантной группы может быть назначена для использования индивидуальная группа внешних линий. Для каждой тенантной группы может быть назначен свой оператор. Кроме того, для каждой тенантной группы могут быть разрешены или запрещены вызовы абонентов из других тенантных групп.
	1	Назначение оператора тенантной группы (ICM Tenancy Group Attendant assign)	Номер абонента	-	В каждой тенантной группе может быть только один оператор. Изменение режима работы группы (День/Ночь/Выходной) может быть произведено только оператором тенантной группы.

	2	Разрешение/запрет вызовов между тенантными группами (ICM Tenancy Group Access)	01 - 15 (LDK-300/300E) 01 - 05 (LDK-100)	Группа 01	Каждой тенантной группе могут быть разрешены или запрещены вызовы абонентов из других групп.
121	Предустановка автоматической переадресации (ICM Preset Call Forward)				Если данный пункт программы выполнен для определенного абонента, приходящие на его аппарат внешние вызовы будут переадресованы после того как он не ответит на вызов в течение Таймера предустановленной автоматической переадресации. Исходно для всех абонентов предустановка автоматической переадресации не выполнена
122	Выбор свободной линии (Idle Line Selection)				В данной программе задаются назначения для «горячей» и «теплой» линии.
	-	1: ПК	01 – 44	-	Активирует функцию, назначенную программируемой клавише.
		2: Внешняя линия	001-400 (LDK-300E) 001-200 (LDK-300)	-	Занятие внешней линии.
		3: Группа внешних линий	01-72 (LDK-300/300E) 01-24 (LDK-100)	-	Занятие внешней линии из назначенной группы.
	4: Абонент	1000-1599(LDK-300E) 100-399(LDK-300)	-	Вызов абонента.	
123	1	Режим работы CTI (CTI Station Mode)	0 – 2	1	0: Не активен, 1: Режим CTI, 2: Режим AT
	2	Скорость передачи данных CTI (CTI Station's Baud Rate)	0 – 2	0	Скорость порта RS-232 на модуле CTI : 0: 1200, 1: 2400, 2: 4800
124	Группа учета SMDR (SMDR Account Group)		00 – 99 (LDK-300/300E) 00 – 23 (LDK-100)	00 (Не назначен а)	Абонент может быть членом группы учета детального протоколирования соединений SMDR. Абонент может находиться только в одной группе учета.
125	Копирование консольных (DSS) клавиш (Copy DSS Button)		01 – 15(LDK-300/300E) 01 – 05(LDK-100)		Назначенные консольные (DSS) клавиши могут быть скопированы для другого абонента или для всех абонентов тенантной группы.
	1	Копирование клавиш для абонента			
	2	Копирование клавиш для всех абонентов тенантной группы			
130	Отображение номеров абонентов по классам сервиса (COS Display Station Number by COS)				Данная программа позволяет проверить класс сервиса абонента.

	1	Отображение номеров абонентов по классам сервиса COS для режима «День»			
	2	Отображение номеров абонентов по классам сервиса COS для режима «Ночь»			
131		Отображение номеров абонентов по доступу к группам внешних линий (Display Station Number by CO Access Group)	00 – 73 (LDK-300/300E) 00 – 25 (LDK-100)		Данная программа позволяет проверить – какие абоненты имеют доступ к определенной группе внешних линий.

## 5.3.13. Настройки параметров внешних линий

Программа	ПК	Описание	Диапазон	Исходно	Примечания
140	Тип сервиса внешней линии (CO Service Type)				
	1	Тип сервиса внешней линии (CO Type)	1-5	1(Normal)	1:Normal, 2:A_DID, 3:ISDN DID/MSN, 4: TIE, 5: DCO DID
	2	Атрибуты для каждого типа (Detailed Attribute of the type)			
		NORMAL DISA(D/N/W)			День / Ночь / Выходной
		DISA SVC	ON /OFF	OFF	Включение режима DISA
		VMIB ANNC	00-70	-	Номер сообщения VMIB (00 – сигнал готовности без сообщения)
		Analog DID			
		SIGNAL	1-3	1	Сигнализация : 1: Immediate 2: Wink 3: Delayed Dial
		INFO NO	00-70	00	
		TIE Attribute			
	TIE SIG	1-5	1	Сигнализация : 1:RD 2:LD 3:EM-C 4:EM-D 5:EM-I	
141	Атрибуты внешних линий – I				
	1	Группы внешних линий (CO line Group)	00-73 (LDK-300/300E) 00-25 (LDK-100)	01	Каждая внешняя линия должна находиться в какой-либо группе внешних линий. Каждой группе назначается тип и класс сервиса. Группа 00 – группа персональных линий, а группа 73 (25 в LDK-100) – группа не используемых линий.
	2	Класс сервиса внешней линии (CO COS)	1-5	1	Каждой внешней линии назначается класс сервиса.
	3	Авторизация при использовании функции DISA (DISA Account Code)	ON / OFF	OFF	Если этот параметр установлен в «ON», то в случае попытки со стороны внешнего абонента, сделавшего входящий вызов, выбрать другую внешнюю линию для исходящего вызова набором кода доступа к внешним линиям, система потребует ввести код авторизации. Это применимо только если используется сервис DISA.

4	Тип аналоговой внешней линии (CO Line Assign)	POL/LOOP	LOOP	Устанавливается тип «POL» (Polarity Reverse) – линия с переполюсовкой или «LOOP» (Loop Start) – линия с замыканием шлейфа.
5	Тип вышестоящей АТС (CO Line Type)	PBX/CO	CO	Если этот параметр установлен в «PBX», вышестоящей системой является учрежденческая АТС. Если этот параметр установлен в «CO», вышестоящей системой является городская АТС.

Программа	ПК	Описание	Диапазон	Исходно	Примечания
141	6	Тип набора номера (CO Line Signal Type)	DTMF/PULSE	DTMF	Если этот параметр установлен в «DTMF», набор номера осуществляется в тональном режиме. Если этот параметр установлен в «Pulse», набор номера осуществляется в импульсном режиме.
	7	Тип Flash-сигнала (Flash Type)	GROUND/LOOP	LOOP	Действие этого параметра распространяется только на аналоговые внешние линии.
	8	Универсальный ночной ответ (Universal Night Answer - UNA)	ON / OFF	OFF	Если этот параметр установлен в «ON», сервис функции Универсального ночного ответа применяется к данной внешней линии.
	9	Авторизация для доступа к внешней линии (CO Line Group Account)	ON / OFF	OFF	Если этот параметр установлен в «ON», для доступа к внешней линии пользователь должен ввести код авторизации.
	10	Тенантная группа (Tenancy Group)	00-15 (LDK-300/300E) 0-5 (LDK-100)	00	Если тенантная группа для данной линии назначена, входящий вызов направляется в соответствии с назначениями День/Ночь/Выходной/ Дополнительный для данной линии. Смена режимов приема вызова осуществляется оператором тенантной группы или в соответствии с Таблицей смены режимов приема вызовов.
142	Атрибуты внешней линии – II		1-13		
	1	Отображение имени внешней линии (CO Line Name Display)	ON / OFF	OFF	Если этот сервис установлен в «ON» и имя внешней линии присвоено, оно отображается на ЖКД цифрового аппарата при поступлении на него входящего вызова по этой внешней линии.
	2	Присвоение имени внешней линии (CO Line Name Assign)	Не более 12 символов	-	



3	Тип импульсов тарификации (Metering Unit)	00-06	00	Это значение определяет тип импульсов тарификации, который должен соответствовать типу импульсов, посылаемых вышестоящей АТС.
4	Контроль линии при входящем вызове (Line Drop using CPT)	ON / OFF	OFF	Если этот параметр установлен в «ON», и при входящем внешнем вызове приемник CPTU обнаружит наличие сигнала готовности вышестоящей АТС, то соединение будет разорвано.
5	Различный тип входящего звонкового сигнала для внешних линий (CO Distinct Ring)	0-4	0	Если этот параметр отличен от 0, то тип входящего звонкового сигнала для внешних и внутренних вызовов различается. Частотные характеристики типов входящего звонкового сигнала для внешних линий могут быть назначены в Программе 422.
6	Источник музыки при удержании для внешней линии (CO Line MOH)	0-13 (LDK-300/300E) 0-12 (LDK-100)	1	Это значение используется при реализации функции «музыка при удержании» для внешней линии

Программа	ПК	Описание	Диапазон	Исходно	Примечания
142	7	Сигнал готовности внешней линии (PABX CO Dial Tone)	YES / NO	YES	Если этот параметр установлен в «YES», сигнал готовности линии (гудок) обеспечивает внешняя АТС. В противном случае внешняя АТС не обеспечивает сигнала готовности и система LDK делает это вместо нее.
	8	Сигнал посылки вызова (PABX CO Ring Back Tone)	YES / NO	NO	Если этот параметр установлен в «YES», сигнал готовности линии (гудок) обеспечивает внешняя АТС. В противном случае внешняя АТС не обеспечивает сигнала готовности и система LDK делает это вместо нее.
	9	Сигнал ошибки (PABX CO Error Tone)	YES / NO	NO	Если этот параметр установлен в «YES», сигнал ошибки обеспечивает внешняя АТС. В противном случае внешняя АТС не обеспечивает сигнала ошибки и система LDK делает это вместо нее.
	10	Сигнал «Занято» (PX or PABX Busy Tone)	YES / NO	NO	Если этот параметр установлен в «YES», сигнал «Занято» обеспечивает внешняя АТС. В противном случае внешняя АТС не обеспечивает сигнала «Занято» и система LDK делает это вместо нее.
	11	Сигнал «Сообщение» (PABX CO Announce Tone)	YES / NO	NO	Если этот параметр установлен в «YES», сигнал «Сообщение» обеспечивает внешняя АТС. В противном случае внешняя АТС не обеспечивает сигнала «Сообщение» и система LDK делает это вместо нее.
	12	Таймер Flash-сигнала для внешней линии (CO Flash Timer)	000 – 300	050	Длительность Flash-сигнала равна значению умноженному на 10 мс.

13	Таймер детектирования разрыва шлейфа (Open Loop Detect Timer)	0 – 20 (x100 мс)	0	Если длительность разрыв шлейфа аналоговой линии превысит данный таймер, соединение будет разорвано. Если установлено значение 0, разрыв шлейфа не детектируется.
14	Длина линии (Line Length)	LONG / SHORT	SHORT	Данная функция используется, если длины внешних линий сильно различаются.
15	Таймер ответа DISA (DISA Answer Timer)	1-9 с	5	По истечении данного таймера система LDK отвечает на вызов по линии DISA.
16	Таймер задержки DISA (DISA DELAY TIMER)	1-9 с	2	Данный таймер определяет задержку подключения приемников тонального сигнала (DTMF) после ответа по линии DISA (только для России)

Программа	ПК	Описание	Диапазон	Исходно	Примечания
143	Атрибуты внешних линий ISDN (ISDN CO Line Attribute)				
	1	Индекс таблицы COLP (COLP Table Index)	00 ~ 50	-	Это значение используется для определения префикса АОН ответившего абонента. Если назначено значение «50», то префикс не используется. Если значение не назначено («..»), то АОН ответившего абонента не выдается. Если назначено значение от «00» до «49», то используется префикс, назначенный в Программе 201.
	2	Индекс таблицы CLIP (CLIP Table Index)	00 ~ 50	-	Это значение используется для определения префикса АОН абонента. Если назначено значение «50», то префикс не используется. Если значение не назначено («..»), то АОН абонента не выдается. Если назначено значение от «00» до «49», то используется префикс, назначенный в Программе 201.
	3	Тип номера (Type of Calling Number)	0-4	2	Это значение используется для определения типа номера CLIP/COLP в ISDN. - 0: Unknown - 1: International - 2: National - 3: Not used - 4: Subscriber

	4	Тип преобразования входящего номера (DID Conversion Type)	0 ~ 2	0	Если тип сервиса внешней линии установлен в ISDN DID/MSN (Программа 140), этот параметр используется для определения типа преобразования входящего номера: - «0», цифры входящего номера преобразуются в соответствии с Программой 146. - «1», преобразование цифр входящего номера не производится. Если вызывающий правильно набрал номер абонента, вызов поступит этому абоненту. - «2», преобразование происходит в соответствии с Таблицей преобразования цифр входящего номера DID (Программа 231).
	5	Количество удаляемых цифр в DID (DID Remove No.)	00-99	-	
	6	Режим посылки номера «Enblock» (ISDN enblock send)	ON / OFF	OFF	Если этот параметр установлен в «ON», в ISDN используется режим посылки номера «Enblock»
	7	Транзит АОН (CLI Transit)	ORI(1)/CFW(0)	CFW(0)	Если этот параметр установлен в «CFW», в качестве CLI будет отправлен номер абонента, установившего переадресацию, если «ORI» - полученный CLI вызывающего абонента
143	8	Идентификатор плана набора (Numbering Plan ID)	Вызывающий: ПК1: 0-7 Вызываемый: ПК2: 0-7	0	Это значение используется для определения идентификатора плана набора для: ПК1 – CLI абонента ПК2 – набранного номера - 0: unknown - 1: ISDN / TELEPHONY - 2: NOT USED - 3: DATA - 4: TELEX - 5: NOT USED - 6: NATIONAL STANDARD - 7: PRIVATE
	9	Дополнительный сервис ISDN автоматической переадресации вызовов (ISDN SS CD)	ON/OFF	OFF	Если этот параметр установлен в «ON», включено использование дополнительного сервиса ISDN автоматической переадресации вызовов (ISDN SS CD - Call Deflection)
	10	Зарезервировано			
	11	Использование «Inband Signalling» в сообщении «CALL PROGRESS» (ISDN CP INBAND)	ON/OFF	OFF	Если этот параметр установлен в «ON», включено использование параметра «Inband Signalling» в сообщении «CALL PROGRESS».

	12	Тип CLI абонента (LONG CLI TYPE)	0-2	0	Если данное значение установлено в «0», CLI абонента формируется стандартным методом в соответствии с Программами 200 и 114. Если данное значение установлено в «1» или «2», в качестве CLI используются исключительно значения «Длинный АОН – 1»/ «Длинный АОН – 2» (Программа 114 – ПК 21/22).
Программа	ПК	Описание	Диапазон	Исходно	Примечания
144		Назначение приема входящих вызовов по внешним линиям (CO Ring Assignment)			Если тип сервиса внешней линии (Программа 140) установлен в «Normal», входящие вызовы принимаются в соответствии с назначениями данной программы. Этими назначениями могут быть абонент, группа приема вызовов или голосовое сообщение VMIB.
	1	День	Тип 1: Диапазон абонентов + Задержка Тип 2:Группа приема вызовов Тип 3: Голосовое сообщение	Абонент 101 (Оператор системы) принимает вызовы с задержкой 0	
	2	Ночь			
	3	Выходной			
4	Дополнительный				
145		Проверка существующих назначений приема входящих вызовов по внешним линиям (Line Assignment Display)			Вы можете проверить существующие назначения приема входящих вызовов по внешним линиям для каждого режима (День/Ночь/Выходной/Дополнительный). Если прием вызова в режимах «День» или «Ночь» назначен на абонента, Вы также увидите значение задержки (100(1) означает, что на абонента 100 поступает вызов с задержкой 1). Если назначено слишком много абонентов, имеется возможность пролистать список, используя клавиши [UP/DOWN].
	1	День			
	2	Ночь			
	3	Выходной			
	4	Дополнительный			
146	1	Префикс принимаемого АОН (Incoming Prefix Code Insertion)	ON / OFF	OFF	Если этот параметр установлен в «ON», префикс кода зоны будет добавлен в начало полученного CLI.
	2	Префикс отправляемого АОН (Outgoing Prefix Code Insertion)	ON / OFF	ON	Если этот параметр установлен в «ON», префикс кода зоны будет добавлен в начало передаваемого CLI.
	3	Тип кодека (ISDN Line Type)	μ-Law/ A-Law	A-Law	Этот параметр определяет тип используемого кодека.
	4	Sub-адрес при исходящем вызове (Calling Sub-address)	ON/OFF	OFF	Если этот параметр установлен в «ON», при исходящем вызове sub-адрес вызывающего ISDN-абонента отправляется в сообщении SETUP.

	5	Количество получаемых цифр при прямом входящем наборе номера (DID Digit Receive No)	2 – 4	4	Этот параметр определяет количество получаемых цифр при прямом входящем наборе номера. Он используется при их последующей обработке для направления входящего вызова.
146	6	Маска преобразования цифр (DID Digit Mask)	4 цифры (0~9,*,#)	###	Если тип преобразования цифр прямого входящего набора номера (Программа 143 – ПК 4) установлен в «0», получаемые от оператора связи цифры преобразуются в соответствии с заданным значением. Могут быть введены следующие символы: 0 ~ 9, #, *. Символ «#» означает игнорирование получаемой цифры, а символ «*» - отсутствие ее преобразования. Длина маски – 4 символа. Например, если при получении цифр «1234» установлена маска «#8**», эти цифры преобразуются в «834».
155	1	Включение контроля ошибок CRC для платы R2 (R2 CRC Check)	ENABLE / DISABLE	DISABLE	Если этот параметр установлен в «ENABLE», контроль ошибок CRC для платы R2 будет включен.

**5.3.14. Настройки параметров системы**

Программа	ПК	Описание	Диапазон	Исходно	Примечания
160	Атрибуты системы - I				
	1	Назначение типа сигнала, посылаемого абоненту при вызове оператора, аппарат которого занят (Attendant Call Queuing Ring Back Tone)	RBT / MOH	MOH	Если этот параметр установлен в «RBT», вызывающий абонент услышит сигнал посылки вызова, в противном случае – музыку при удержании (Программа 171 - ПК2).
	2	Назначение типа сигнала, посылаемого абоненту при ожидающем вызове (CAMP RBT/MOH)	RBT / MOH	MOH	При ожидающем вызове вызывающий абонент услышит сигнал посылки вызова или музыку при удержании.
	3	Порядок выбора внешней линии в группе для исходящего вызова (CO Line Choice)	LAST / ROUND	LAST	Если этот параметр установлен в «LAST CHOICE» («Выбрать последнюю»), при попытке доступа к группе внешних линий абоненту будет предоставлена последняя по порядку свободная линия. В противном случае – «ROUND ROBIN» («Циклически») - выбор свободной линии при исходящих вызовах осуществляется в циклическом порядке.
	4	Счетчик повторного набора DISA (DISA Retry Counter)	0-9	3	Если при использовании функции DISA вызывающий абонент неправильно наберет номер внутреннего абонента или функции системы, он может повторить набор. Количество попыток определяется данным счетчиком. Если все попытки оказались не удачными, вызов перенаправляется в соответствии с Назначением DID/DISA (Программа 167).
	5	Тип сигнала готовности системы (ICM Continuous Dial-Tone)	CONT / DISCONT	CONT	Данный параметр определяет тип сигнала готовности системы – непрерывный или прерывистый.
	6	Обнаружение сигнала готовности внешней линии (CO Dial-Tone Detect)	ON / OFF	OFF	Если этот параметр установлен в «ON», то при использовании функций ускоренного набора (системного или персонального) система определяет сигнал готовности внешней линии (вместо ожидания окончания паузы) и начинает набор номера.
	7	Направление внешнего вызова на контакты внешних реле в ночном режиме (External Night Ring)	ON / OFF	OFF	Если этот параметр установлен в «ON», то при произведенных назначениях для функции универсального ночного ответа, входящий внешний вызов направляется на первую пару контактов внешних реле.

8	Приоритетный режим удержания (Hold Preference)	SYS/EXEC	SYS	Возможны два режима удержания: системное и эксклюзивное. При системном удержании возврат к разговору возможен с любого аппарата системы. В случае эксклюзивного удержания возврат к разговору возможен только с аппарата, на котором этот режим был установлен.
9	Многосторонняя конференция (Multi-line Conference)	ON / OFF	ON	Если этот параметр установлен в «ON», использование режима многосторонней конференции разрешено.
10	Вывод модифицированных цифр при использовании LCR (Print LCR Conversed Digit)	ON / OFF	OFF	Если этот параметр установлен в «ON», на дисплеи цифровых аппаратов и в протокол SMDR выводятся модифицированные цифры. В противном случае выводятся исходные цифры
11	Подача предупреждающего сигнала при подключении к конференции нового участника (Conference Warning Tone)	ON / OFF	ON	Если этот параметр установлен в «ON», участвующие в конференции абоненты услышат предупреждающий сигнал при подключении к ней нового участника.
12	Голосовое сообщение о переадресации на внешнюю линию (Off-net Prompt Usage)	ON / OFF	ON	Если этот параметр установлен в «ON», то при автоматической переадресации на внешнюю линию вызывающий абонент услышит соответствующее системное голосовое сообщение (если плата VMIB/AAIB установлена).
13	Прослушивание сигналов тонального набора при переадресации на внешнюю линию (Off-net DTMF Tone)	ON / OFF	ON	Если этот параметр установлен в «ON», то при автоматической переадресации на внешнюю линию вызывающий абонент услышит сигналы тонального набора.

Программа	ПК	Описание	Диапазон	Исходно	Примечания
160	14	Включение голосового тракта (CO Voice Path Connect)	IMM / DGT	DGT	Если этот параметр установлен в «IMM» (немедленно), при исходящем вызове голосовой тракт включается сразу после занятия внешней линии. В противном случае – только после набора первой цифры.
	15	Назначение типа сигнала, посылаемого абоненту при ручном переводе вызова (Transfer Tone)	RBT / MOH	MOH	Если этот параметр установлен в «RBT», вызывающий вызов абонент услышит сигнал посылки вызова, в противном случае - музыку при удержании.
	16	Использование CPTU при соединении внешняя линия – внешняя линия (CO-CO XFER CPT Detect)	ON / OFF	OFF	Если этот параметр установлен в «ON», при соединении внешняя линия – внешняя линия будет использоваться детектирование сигналов на линии модулем CPTU.

17	Предоставление информации ACD (ACD Package Usage)	ON / OFF	OFF	Если этот параметр установлен в «ON», информация ACD будет предоставляться приложениям третьей стороны. – Пока не поддерживается
18	Разрешение на увеличение таймера неконтролируемой конференции (Unsupervised Conference Timer Extend Enable)	ON / OFF	OFF	Если данный параметр установлен в «ON», то любой участник неконтролируемой конференции, проводимой по аналоговым внешним линиям, может продлить время соединения, набрав соответствующий код.
19	Количество записей в журнале входящих вызовов (Call LOG List Number)	15-50	15	Определяет количество записей в журнале входящих вызовов абонента.
161	Атрибуты системы-II			
1	Синхронизация Времени/Даты с вышестоящей АТС (Network Time/Date Setting)	ON / OFF	OFF	Если этот параметр установлен в «ON», Время/Дата системы устанавливаются один раз в сутки в соответствии с сетевым Временем/Датой, полученным по линиям ISDN в сообщении «CONNECT».
2	Тип звонкового сигнала при ожидающем вызове (Off-Hook Ring Type)	MUTE / BURST	MUTE	Этот параметр устанавливает громкость звонкового сигнала на цифровом аппарате при ожидающем вызове: «BURST» - громкий или «MUTE» - приглушенный.
3	Преодоление занятости первой группы внешних линий (Override 1st CO Line Group)	ON / OFF	ON	Если этот параметр установлен в «ON», то в случае отсутствия свободной внешней линии в первой группе внешних линий, система предоставит свободную линию из следующей доступной группы.
4	Предупреждающий сигнал об оповещении (Page Warning Tone)	ON / OFF	ON	Если этот параметр установлен в «ON», система подаст предупреждающий сигнал перед началом оповещения.
5	Автоматическая защита (Auto Privacy)	ON / OFF	ON	Если этот параметр установлен в «ON», все вызовы защищены от подключения независимо от Разрешения на подключение к разговору для конкретных абонентов (Программа 113 - ПК 4).
6	Предупреждающий сигнал подключения к разговору (Privacy Warning Tone)	ON / OFF	ON	Если этот параметр установлен в «ON», абоненту будет подан предупреждающий сигнал при подключении к его разговору.
7	Тип внутреннего и внешнего вызова (Single Ring for CO Call)	YES / NO	NO	Если этот параметр установлен в «NO», шаблон внутреннего вызова: 1с вызов/ 4с пауза, внешнего вызова: 0.4с вызов/ 0.2с пауза/ 0.4с вызов/ 4сек пауза. Если этот параметр установлен в «YES», шаблон внутреннего вызова изменяется на шаблон внешнего вызова и наоборот.
8	Автоматическое отключение беспроводной трубки DECT (WTU Auto Release)	ON / OFF	OFF	Если этот параметр установлен в «ON», беспроводная трубка DECT автоматически отключается по окончании разговора.



	9	Разрешение на печать данных по группам автоматического распределения вызовов (ACD Print Enable)	ON / OFF	OFF	Если этот параметр установлен в «ON», выполняется печать данных по группам автоматического распределения вызовов.
	10	Таймер печати ACD (ACD Print Timer)	001 – 255 (3 цифры)	001	Определяет периодичность вывода на печать данных ACD. В данной программе устанавливается значение, а основа (10 секунд или 1 час) – в Программе 161 - ПК 14.
	11	Обнуление базы данных ACD после печати (ACD Clear Database after Print)	ON / OFF	OFF	Если этот параметр установлен в «ON», база данных ACD обнуляется после вывода на печать.
	12	Коэффициент усиления для голосовых сообщений VIMB (VMIB PROMPT GAIN)	00 - 31	08	В данной программе назначается коэффициент усиления для голосовых сообщений VIMB.
	13	Передача AOH во внешнюю голосовую почту (CLI Information of VM SMDI)	ON / OFF	OFF	Если этот параметр установлен в «ON», номер CLI вызывающего внешнего абонента добавляется в информацию о вызове, передаваемую внешней голосовой почте по интерфейсу SMDI (Simplified Message Desk Interface).
	14	Основа исчисления Таймера печати ACD (ACD Print Timer Unit)	HOUR / SEC	SEC	Данный параметр определяет основу исчисления Таймера печати ACD (Программа 161 - ПК 10) – 1 час («HOUR») или 10 секунд («SEC»)
	15	Тип SMDI (Set VM SMDI Type)	TYPE II / TYPE I	TYPE I	В данной программе назначается используемый тип SMDI.
<b>Программа</b>	<b>ПК</b>	<b>Описание</b>	<b>Диапазон</b>	<b>Исходно</b>	<b>Примечания</b>
161	16	Проверка ограничений набора при входящих вызовах (Incoming Toll Check)	ON / OFF	OFF	Если этот параметр установлен в «ON», система проверяет набор абонента в соответствии с назначенным классом сервиса даже при входящем вызове.
	17	Зарезервировано	-	-	-
	18	Отключение индикации на клавишах DSS (DSS Indication)	ENABLE / DISABLE	DISABLE	Если этот параметр установлен в «ENABLE», отсутствует индикация на клавишах внешних линий {CO} или абонентов {DSS} (индикаторы клавиш даже не мигают при поступлении входящих внешних и внутренних вызовов на других абонентов). Данная функция не применима к прямым входящим вызовам (DID/DISA).
	19	Режим тарификации для Великобритании (UK billing mode)	ON/OFF	OFF	Если этот параметр установлен в «ON», используется режим тарификации для Великобритании.

162	-	Пароль администратора системы (ADMIN Password)	4 цифры	-	Для входа в режим программирования может быть установлен пароль администратора системы. Исходно – не назначен.
163	1	Разрешение на использование внешней сигнализации (Alarm Enable)	ON / OFF	OFF	Если этот параметр установлен в «ON», использование внешней сигнализации разрешено.
	2	Тип контактов внешней сигнализации (Alarm Contact Type)	CLOSE / OPEN	CLOSE	Замкнутые/Разомкнутые
	3	Тип сигнала (Alarm Mode)	ALARM / BELL	ALARM	Тревога / Дверной звонок
	4	Тип подачи сигнала (Alarm Signal Mode)	RPT / ONCE	RPT	Если этот параметр установлен в «REPEAT» (Повторяющийся), сигнал срабатывания внешней сигнализации периодически повторяется, пока не будет прерван.
164	1-5	Назначение операторов (Attendant Assignment)	Номер абонента	1 : 101	В системе LDK может быть назначено не более 5 операторов (Системный Оператор и до 4 главных оператора). Системный Оператор отличается от главных операторов приоритетом при обработке вызовов и управлении системой (Системный Оператор имеет наивысший приоритет). Исходно Системным Оператором является абонент 101, а остальные операторы не назначены.
165	Автооператор				В данной программе назначается голосовое сообщение для Автооператора. Если оператор занят или не отвечает до истечения Таймера не ответа, входящий внешний вызов может быть обработан и перенаправлен на требуемого абонента с помощью голосового меню с использованием платы VMIB/AAIB.
	1	Разрешение на использование Автооператора (AUTO ATD Usage)	ON / OFF	OFF	Если этот параметр установлен в «ON», функция Автооператора включена.
	2	Назначение номера голосового сообщения для Автооператора (Auto Attendant VMIB Announcement #)	00-70	-	В данной программе назначается номер голосового сообщения на плате VMIB/AAIB, используемого при реализации функции Автооператора.

166	Назначение класса сервиса для соединения внешняя линия – внешняя линия (CO-to-CO COS)			Если внешний абонент сделает вызов по линии DID/DISA/TIE и попытается использовать другую внешнюю линию для исходящего вызова, то к такому соединению применяются ограничения классов сервиса для соединения внешняя линия – внешняя линия. Ограничения набора для этих классов сервиса и классов сервиса абонентов аналогичны.	
	1	Класс сервиса в режиме «День» (Day COS)	1-9	7	Класс сервиса в режиме «День».
	2	Класс сервиса в режимах «Ночь» и «Выходной» (Night/Weekend COS)	1-9	7	Класс сервиса в режимах «Ночь» и «Выходной».

Программа	ПК	Описание	Диапазон	Исходно	Примечания
167		Назначение DID/DISA (DID/DISA DESTINATION)			При входящем вызове с использованием функций прямого набора входящего номера или прямого доступа в систему если абонент не отвечает, не доступен или занят, вызов перенаправляется на оператора или группу приема вызовов, либо вызывающий получит соответствующий сигнал. Если в качестве Назначения DID/DISA указан оператор, при поступлении вызова вначале будет проверяться назначение приема входящих вызовов по внешним линиям (Программа 144). Вызов будет направлен в соответствии с этим назначением, а при его отсутствии – на оператора. Если использование голосовых сообщений разрешено, соответствующее сообщение будет проиграно вызывающему абоненту перед перенаправлением вызова. Этот сервис применяется при превышении счетчика повторного набора DISA .
	1	Назначение DID/DISA по занято (Busy Destination)	ПК1: Tone ПК2: ATD ПК3: HUNT	Tone	- ПК1: Сигнал - ПК2: Оператор (назначение приема входящих вызовов) - ПК3: Переадресация на группу приема вызовов
	2	Назначение DID/DISA по ошибке (Error Destination)		Tone	
	3	Назначение DID/DISA по не ответу (No Answer Destination)		Tone	

Программа	ПК	Описание	Диапазон	Исходно	Примечания
167	4	Использование системных голосовых сообщений (VMIB PROMPT USAGE)			ПК1-ПК5
	ПК1	Системное сообщение «Занято» (Busy Prompt)	ON / OFF	ON	Если какой либо из этих параметров установлен в «ON» и плата VMIB/AAIB установлена, определенное голосовое сообщение проигрывается вызывающему перед тем, как вызов будет перенаправлен на соответствующее назначение.
	ПК2	Системное сообщение «Ошибка» (Error Prompt)	ON / OFF	ON	
	ПК3	Системное сообщение «Не беспокоить» (DND Prompt)	ON / OFF	ON	
	ПК4	Системное сообщение «Нет ответа» (No Answer Prompt)	ON / OFF	ON	
ПК5	Системное сообщение «Перевод на оператора» (Attendant Transfer Prompt Usage)	ON / OFF	ON		
168	Управление внешними контактами (EXTERNAL CONTROL CONTACT)				Контакты внешних реле срабатывают при поступлении входящего внешнего, переведенного или внутреннего вызова на абонента. В режиме «Ночь» 1-ая пара контактов может быть задействована для функции «Универсальный ночной ответ» (см. Ссылку 1). В этом случае в режиме «Ночь» контакты 1-ой пары не срабатывают при поступлении вызова на абонента.
	1	1 <sup>ая</sup> пара контактов	1-5	-	1: LBC (Номер абонента) – срабатывание контактов реле при поступлении вызова на абонента 2: Открывание двери 3: Внешнее реле реле 1 4: Внешнее реле реле 2 5: Внешнее реле реле 3
	2	2 <sup>ая</sup> пара контактов	1-5	-	
	3	3 <sup>ая</sup> пара контактов	1-5	-	
	4	4 <sup>ая</sup> пара контактов	1-5	-	
	5	5 <sup>ая</sup> пара контактов	1-5	-	
	6	6 <sup>ая</sup> пара контактов	1-5	-	
	7	7 <sup>ая</sup> пара контактов	1-5	-	
169	1	Формат отображения времени (LCD Time Display Mode)	12H / 24H	12H	Возможны два варианта формата отображения времени: 12-ти часовой и 24-х часовой.
	2	Формат отображения даты (LCD Date Display Mode)	MMDDYY / DDMMYY	DDMMYY	Возможны два варианта отображения даты: Число/Месяц/Год (DDMMYY) и Месяц/Число/Год (MMDDYY).

3	Выбор языка отображения информации (LCD Language Display Mode)	00-14	14 (Русский)	Может быть выбран язык отображения информации на дисплеях цифровых аппаратов. (Исходное значение зависит от назначенного Кода страны)
---	--	-------	-----------------	---

Программа	ПК	Описание	Диапазон	Исходно	Примечания
170		Назначение внутреннего номера и внешней линии для модема (Modem Associated Device)			Назначение внутреннего номера и внешней линии для модема необходимы только в случае установки модуля MODU на плате MPB.
	1	Назначение внутреннего номера для модема (Station Number)	1000-1599 (LDK-300E) 100-399 (LDK-300) 100-227(LDK-100)	1599(LDK-300E) 399 (LDK-300) 227 (LDK-100)	Для работы модема необходимо назначить связанный с ним внутренний номер. Только после этого входящий внешний вызов может быть направлен на модем. Исходно в качестве связанного с модемом внутреннего номера назначен последний из возможных номеров абонентов в соответствии с планом набора.
	2	Назначение внешней линии для модема (CO Number)	001-400 (LDK-300E) 001-200 (LDK-300) 01-40 (LDK-100)	-	Если назначена связь внешней линии с модемом, все входящие по этой линии вызовы направляются на модем. Кроме того, эта линия не может быть использована для исходящих вызовов.
171		Назначение параметров фоновой музыки/музыки при удержании (Music Assignment)			LDK-300/300E 00: Музыка не используется 01: Внутренний источник 02 – 04: Внешний источник 1-3 05 – 07: Плата голосовой почты 1-3 08 – 12: Плата аналоговых абонентов LDK-100 00: Музыка не используется 01: Внутренний источник 02 – 04: Внешний источник 1-3 05 – 06: Плата голосовой почты 1-2 07 – 11: Плата аналоговых абонентов
	1	Тип источника фоновой музыки (BGM Type)	0-12 (LDK-300/300E) 0-11 (LDK-100)	01	

	2	Тип источника музыки при удержании (MOH Type)	0-13 (LDK-300/300E) 0-12 (LDK-100)	01	При переводе разговора с внешним абонентом в режим удержания (системное/эксклюзивное удержание, ручной перевод вызова, конференция и т.п.), этот абонент прослушивает музыку при удержании. Таким образом он информируется о том, что соединение все еще установлено. Значение 13 (12 для LDK100): Специальный сигнал удержания
	3	Источник музыки для домофона (ICM Vox Music Channel)	0-12 (LDK-300/300E) 0-11 (LDK-100)	01	
	4	Назначение портов аналоговых абонентов в качестве источника музыки при удержании (Assign MOH via SLT)	ПК1 – ПК5 (источник 1-5)	-	Укажите соответствующий номер аналогового абонента в качестве требуемого канала музыки при удержании
	5	Назначение источника сигнала готовности системы (Dial Tone Source)	0-5	0 (стандартный)	Для назначения внешнего источника сигнала готовности системы, укажите один из 5 каналов портов аналоговых абонентов, назначенных в Программе 171 – ПК 4.
	6	Назначение источника сигнала посылки вызова (ICM Ring Back Tone)	0-5	0 (стандартный)	Для назначения внешнего источника сигнала посылки вызова, укажите один из 5 каналов портов аналоговых абонентов, назначенных в Программе 171 – ПК 4.
172	1 - 4	Коды доступа к внешним линиям вышестоящих АТС (PBX Access Code)	Не более 2-х цифр	-	Может быть назначено не более 4-х кодов доступа к внешним линиям вышестоящих АТС. Каждый код может состоять из одной или двух цифр.
173		Порядок приоритета обработки входящих вызовов (PLA Priority Setting)			Может быть изменен приоритет обработки входящих вызовов (в случае одновременного прихода нескольких вызовов) между переведенным вызовом, возвращенным вызовом, вновь поступившим вызовом и вызовом из очереди PLA
	1	XFER (Переведенный вызов)	1 – 4 (порядок приоритета)	1	
	2	REC (Возвращенный вызов)		2	
	3	INC (Вновь поступивший вызов)		3	
4	QUE (Вызов из очереди)	4			

Программа	ПК	ОПИСАНИЕ	Диапазон	Исходно	Примечания	
174	Назначение параметров портов RS-232 (RS-232 PORT Setting)					
	1	Скорость передачи данных (BAUDRATE)	0-7 или 8	19200	0: Не используется 1: Не используется 2: 1200 3: 2400 4: 4800 5: 9600 6: 19200 7: 38400 8: 57600 (только COM2)	
	2	Использование сигналов CTS/RTS	ON / OFF	OFF		
	3	Выдача разделителей страницы (P-BREAK)	ON / OFF	OFF		
4	Количество строк между разделителями страниц (LPP)	001-199	060			
175	1	Сохраненные записи и статистика SMDR (Off-line SMDR)	01-14 (LDK-300/300E)	COM2(02) : LDK-300/300E  COM1(01) : LDK-100	ПРОГРАММА 451	
	2	Административные данные (ADMIN Data)	01-12 (LDK-100)			
	3	Анализ трафика (Traffic Print)				
	4	Интерфейс внешней голосовой почты SMDI (SMDI Print)				
	5	Информация о вызовах (CALL Info Print)				
	6	Протокол SMDR (On-line SMDR Print)				
	7	Трассировки (Trace Print)				
	8	Отладка (Debug Print)				
	9	Программа PC Admin (PC_ADM)				NET_PCADM
	10	Программа ezAttendant (PC_ATD)				NET_PCATD
	11	Интерфейс CTI (CTI)				NET_CTI



	12	Удаленная диагностика (REMOTE_DIAG)		NET_REMOTE	
176	-	Сквозность импульсного набора (Pulse Dial/Speed Ratio)	- 0 : 60/40% - 1 : 66/33% - 2 : 50/50%	66/33	
177	Атрибуты SMDR			<p>Детальное протоколирование соединений (SMDR) обеспечивает выдачу информации о входящих и исходящих вызовах. В зависимости от настроек системы выводится информация обо всех вызовах, либо только о междугородних вызовах. В последнем случае выводится информация только об исходящих вызовах, соответствующих определенным условиям.</p>	
	1	Разрешение на сохранение информации SMDR (SMDR Save Enable)	ON / OFF	OFF	Если этот параметр установлен в «ON», не более 5000 записей будет сохранено в памяти системы для распечатки по требованию оператора через порт off-line SMDR.
	2	Разрешение на вывод протокола SMDR (SMDR Print Enable)	ON / OFF	OFF	Если этот параметр установлен в «ON», протокол SMDR будет в реальном времени выводиться через порт on-line SMDR.

Программа	ПК	Описание	Диапазон	Исходно	Примечания
177	3	Тип выводимой информации SMDR – Междугородние вызовы/ Все вызовы (SMDR Recording Call Type)	Междугородние вызовы / Все вызовы	LD	Если этот параметр установлен в «LD», в протокол SMDR выводятся только исходящие междугородние вызовы. Если этот параметр установлен в «ALL», в протокол SMDR выводятся все вызовы. Междугородний вызов должен удовлетворять условиям, задаваемым в Программе 177 – ПК 4 и в Программе 177 – ПК 14.
	4	Назначение длины междугороднего номера (SMDR Long Distance Call Digit Counter)	07-15	07	Междугородним («LD») считается вызов, удовлетворяющий условиям, заданным в Программе 177 – ПК 4 и Программе 177 – ПК 14. Если длина набранного номера при исходящем вызове превышает назначенную в данной программе, вызов считается междугородним.
	5	Разрешение на выдачу информации о входящих вызовах (Print Incoming Call)	ON / OFF	OFF	Если этот параметр установлен в «ON», информация о всех входящих вызовах будет выведена в протокол SMDR.

6	Разрешение на выдачу информации о не отвеченных вызовах (Print Lost Call)	ON / OFF	OFF	Если этот параметр установлен в «ON», информация о не отвеченных вызовах будет выведена в протокол SMDR.
7	Ограничение выводимой информации (Records in Detail)	ON / OFF	ON	Из-за ограниченного размера системной памяти в организациях с высоким трафиком буфер SMDR при включенном сохранении записей может быть слишком быстро заполнен. Поэтому система предоставляет возможность выбора между выводом всей детальной информации и только обобщенной информации. Если этот параметр установлен в «ON», сохраняется вся детальная информация (размер буфера – 5000 записей). Если этот параметр установлен в «OFF», сохраняется только общее количество вызовов, суммарная стоимость вызовов и суммарная стоимость вызовов для каждого абонента.
8	Засекречивание информации о набранных цифрах (SMDR Dial Digit Hidden)	0-9	0	Если это значение не равно 0, соответствующее количество цифр с начала или с конца набранного номера (определяется Программой 177 – ПК 13) при выводе будет заменено символами «*». Настройки для абонента см. (Программа 113 – ПК 5)
9	Назначение валюты (SMDR Currency Unit)	3 английских символа	-	Для облегчения идентификации стоимости вызовов может быть назначено обозначение валюты (3 символа английского алфавита).
10	Назначение стоимости импульса тарификации (SMDR Cost Per Unit Pulse)	6 цифр	-	В данной программе назначается стоимость одного импульса тарификации для случая, когда такие импульсы поступают от внешней АТС.
11	Назначение положения десятичной точки в стоимости импульса тарификации (SMDR Fraction)	0-5	0	Данное значение определяет положение десятичной точки в стоимости импульса тарификации, назначенной в предыдущей программе.
12	Таймер начала отсчета длительности соединения (SMDR Start Timer)	0 – 250	0	Если это значение не равно 0, в протокол SMDR будет выводиться информация об исходящих внешних вызовах, длительность которых превышает это значение.

Программа	ПК	Описание	Диапазон	Исходно	Примечания
177	13	Назначение направления сокрытия информации о набранных цифрах (SMDR Hidden Digit)	Right/Left	Left	Если этот параметр установлен в «RIGHT», цифры набранного номера при выводе в протокол SMDR будут заменены на символы «*» с конца номера. Так, если был набран номер «1234567890», в протокол SMDR будет выведено «12345*****». Если этот параметр установлен в «LEFT», цифры набранного номера при выводе в протокол SMDR будут заменены на символы «*» с начала номера. Так, если был набран номер «1234567890», в протокол SMDR будет выведено «*****67890».
	14	Назначение кодов междугородних вызовов (SMDR Long Distance Codes)	ПК 1-5	0	Междугородним («LD») считается вызов, удовлетворяющий условиям, задаваемым в Программе 177 – ПК 4 и в Программе 177 – ПК 14. Может быть назначено не более 5 кодов междугородних вызовов. Длина кода должна составлять 1 или 2 цифры. Исходно для междугородних вызовов назначен код «0».
	15	Печать номера MSN для исходящего вызова (MSN PRINT ON SMDR)	ON/OFF	OFF	Если этот параметр установлен в «ON», при исходящем вызове с использованием клавиши MSN в протокол SMDR выводится номер MSN вместо номера абонента.
	16	Разрешение на выдачу номера вызывающего абонента (Print Caller Number)	ON/OFF	OFF	Если этот параметр установлен в «ON», номер вызывающего абонента будет выводиться в протокол SMDR (для входящих вызовов).
178	1	Установка системного времени (System Time Setting)	4 цифры	-	Порядок установки: Часы/Минуты (например, для установки времени 11:30 введите 1130 )
	2	Установка системной дата (System Date Setting)	6 цифр	-	Порядок установки: Месяц/Число/Год ( например, для установки 27 января 2005 введите 270105)
179	1	Просмотр назначенных спаренных абонентов	1000-1599 (LDK0300E) 100-399 (LDK-300) 100-227 (LDK-100)	None	Функция спаренных абонентов описана в разделе 2.9.2.
	2	Назначение и удаление спаренных абонентов	2 номера абонентов	-	

**5.3.15. Системные таймеры**

Программа	ПК	Описание	Диапазон	Исходно	Примечания
180	1	Таймер обратного вызова на оператора (Attendant Recall Timer)	00 – 60 (2 цифры)	01 (мин)	Если обратный вызов поступает на оператора, последний может не ответить на него. В этом случае обратный вызов на оператора прекращается и соединение с входящей линией будет разорвано по истечении данного таймера.
	2	Таймер возврата вызова с парковки (Call Park Recall Timer)	000 – 600 (3 цифры)	120 (с)	Если за время, определяемое в данной программе, какой-либо абонент системы не соединится с вызовом, переведенным в зону парковки, по истечении этого времени обратный вызов поступит на запарковавшего вызов абонента.
	3	Таймер обратного вызова при ручном переводе вызова на занятого абонента (Camp-on Recall Timer)	000 – 200 (3 цифры)	030 (с)	Если абонент А переводит вызов занятому абоненту Б с использованием функции Ожидающего вызова и абонент Б не отвечает, на абонента А поступит обратный вызов по истечении данного таймера.
	4	Таймер возврата вызова с эксклюзивного удержания (Exclusive Hold Recall Timer)	000 – 300 (3 цифры)	060 (с)	Определяет время, по истечении которого на аппарат, с которого линия была переведена в режим эксклюзивного удержания, поступит обратный вызов.
	5	Таймер обратного вызова (I-Hold Recall Timer)	000 – 300 (3 цифры)	030 (с)	Если абонент, получивший обратный вызов (после операций перевода или удержания), не ответит на него, вызов так же начинает поступать на оператора. В данной программе определяется таймер, по истечении которого обратный вызов поступает на оператора.
	6	Таймер возврата вызова с системного удержания (Sys Hold Recall Timer)	000 – 300 (3 цифры)	030 (с)	Определяет время, по истечении которого на аппарат, с которого линия была переведена в режим системного удержания, поступит обратный вызов.
	7	Таймер возврата вызова при переводе (Transfer Recall Timer)	000 – 300 (3 цифры)	030 (с)	Определяет время, по истечении которого вызов на абонента, на которого переводится вызов, прекращается и обратный вызов поступает на выполнявшего перевод абонента.
	8	Таймер задержки автодозвона (ACNR Delay Timer)	000 – 300 (3 цифры)	030 (с)	Если по истечении Таймера автодозвона в группе внешних линий отсутствует свободная линия, следующая попытка дозвона задерживается на величину данного таймера.

9	Таймер не ответа при автодозвоне (ACNR No Answer Timer)	10 – 50 (2 цифры)	30 (с)	Отсчет этого таймера начинается после обнаружения системой сигнала посылки вызова (длинных гудков). Если вызываемый абонент не ответил на вызов до истечения данного таймера, система разорвет соединение и повторит попытку дозвона.
10	Таймер автодозвона (ACNR Pause Timer)	005 – 300 (3 цифры)	005 (с)	По истечении этого таймера начинается следующая попытка дозвона при использовании функции автодозвона.
11	Количество попыток автодозвона (ACNR Retry Counter)	01 – 30 (2 цифры)	10	Система попытается дозвониться до внешнего абонента заданное количество раз. В случае неудачи автодозвон прекратится.
12	Количество попыток занятия линии при автодозвоне (ACNR No Tone Retry Counter)	1 – 9 (1 цифра)	3	В данной программе назначается количество попыток занятия линии при автодозвоне. Если занять линию так и не удастся, автодозвон прекратится.

Программа	ПК	Описание	Диапазон	Исходно	Примечания
180	13	Таймер определения сигнала «Занято» при автодозвоне (ACNR Tone Detect Timer)	001-300 (3 цифры)	030 (с)	Этот таймер начинает отсчитываться после завершения набора. Если до его истечения модуль определения сигналов CPTU не смог определить тип сигнала в линии, система считает, что внешний абонент занят.
	14	Таймер автоматического отключения внешней линии (Automatic CO Release Timer)	020 – 300 (3 цифры)	030 (с)	В случае неотвеченного вызова по внешней линии соединение будет автоматически разорвано по истечении данного таймера.
	15	Межцифровой таймер при использовании голосовых меню (CCR Inter-digit Timer)	000 – 255 (3 цифры)	030 (100мс)	Этот таймер задействуется при обработке входящих вызовов с использованием настраиваемых голосовых меню (CCR) для функции прямого доступа в систему (DISA). Если до истечения данного таймера не будет набрана вторая цифра номера, то вызов будет направлен в соответствии с назначением голосового меню.
	16	Таймер разрыва соединения после предупреждающего сигнала (CO Call Drop Warning Timer)	00 – 99 (2 цифры)	10 (с)	Если предоплаченная сумма за исходящие вызовы заканчивается, система подает предупреждающий сигнал и разрывает соединение по истечении данного таймера. Этот таймер также используется в случае подачи предупреждающего сигнала об окончании неконтролируемой конференции.

17	Таймер ограничения длительности разговора по внешней линии (CO Call Restriction Timer)	00 – 99 (2 цифры)	0 (мин)	Если значение этого таймера равно 0, исходящие вызовы по внешним линиям запрещены. Если значение этого таймера отлично от 0, исходящие вызовы по внешним линиям автоматически разъединяются по истечении этого таймера.
18	Таймер задержки голосового соединения по внешней линии (CO Dial Delay Timer)	00 – 99 (2 цифры)	01 (100мс)	Голосовое соединение с внешним абонентом установится по истечении данного таймера. Этот таймер используется для предотвращения некорректного набора в случае задержки получения сигнала готовности (гудка) вышестоящей АТС.
19	Таймер блокирования внешней линии (CO Release Guard Timer)	001 – 150 (3 цифры)	020 (100мс)	Определяет время, по истечении которого внешняя линия может быть вновь занята после окончания предыдущего соединения. Необходим для гарантированного освобождения линии после окончания предыдущего соединения.
20	Таймер окончания детектирования вызова (CO Ring Off Timer)	010 – 150 (3 цифры)	060 (100мс)	Данный таймер определяет время, в течении которого по аналоговой внешней линии должна поступить следующая посылка вызова. Если она не поступает до истечения таймера, вызов считается законченным.
21	Таймер детектирования входящего внешнего вызова (CO Ring On Timer)	1 – 9 (1 цифра)	2 (100мс)	Данный таймер определяет время, необходимое системе для детектирования входящего внешнего вызова.
22	Таймер получения предупреждающего сигнала об окончании разговора по внешней линии (CO Warning Tone Timer)	060 – 900 (3 цифры)	180 (с)	Определяет время до получения предупреждающего сигнала об окончании разговора в случае исходящего внешнего вызова (только для Кореи).
181	1 Таймер не ответа при автоматической переадресации (Call FWD No Answer Timer)	000 – 255 (3 цифры)	015 (с)	Этот таймер используется при реализации функции автоматической переадресации по не ответу (Разделы 2.3.1.2 и 2.3.1.3). Если абонент не ответил на входящий вызов до истечения данного таймера, вызов будет переадресован в соответствии с установками пользователя.
	2 Таймер не ответа при входящем вызове по линии DID/DISA (DID/DISA No Answer Timer)	00 – 99 (2 цифры)	20 (с)	Если абонент не ответил на входящий вызов по линии DID/DISA до истечения данного таймера, вызов будет перенаправлен в соответствии с Назначением DID/DISA (Программа 167 – ПК 3).
	3 Таймер максимальной продолжительности сообщения (VMIB User Record Timer)	010 – 255 (3 цифры)	020 (с)	Определяет максимальную продолжительность записи сообщения в голосовой почтовый ящик.

Программа	ПК	Описание	Диапазон	Исходно	Примечания
181	4	Таймер минимальной продолжительности сообщения (VMIB Valid User Message Timer)	0-9 (1 цифра)	4 (с)	Определяет минимальную продолжительность сообщения записи сообщения в голосовой почтовый ящик.
	5	Таймер открывания двери (Door Open Timer)	05 – 99 (2 цифры)	20 (100мс)	Определяет время, на которое сработают контакты реле, предназначенные для открывания двери.
	6	Таймер продолжительности вызова с домофона (ICM Vox Timer)	00 – 60 (2 цифры)	30 (с)	Определяет продолжительность вызова с домофона на назначенных абонентов при нажатии клавиши [CALL] на домофоне.
	7	Таймер внутреннего сигнала готовности системы (ICM Dial Tone Timer)	01 – 20 (2 цифры)	10 (с)	Если внутренний абонент снял трубку, услышал сигнал готовности системы (гудок) и ничего не набрал до истечения данного таймера, система выдаст сигнал ошибки.
	8	Таймер ввода следующей цифры (Inter-digit Timer)	01 – 20 (2 цифры)	05 (с)	Этот таймер используется при наборе абонентом какого-либо номера или кода функции. Время между набором двух цифр не должно превышать данный таймер. В противном случае система выдаст сигнал ошибки.
	9	Таймер подачи звукового напоминающего сигнала об ожидающем сообщении (MSG Wait Reminder Tone Timer)	00 – 60 (2 цифры)	00 (мин)	Определяет время между сигналами, напоминающими об ожидающем сообщении. При установке значения 00 напоминающий сигнал не посылается.
	10	Таймер длительности оповещения (Paging Timeout Timer)	000 – 255 (3 цифры)	015 (с)	Этот таймер определяет максимальную длительность оповещения. Система автоматически отключит оповещение по истечении этого таймера, если производящий оповещение абонент не прекратит его ранее.
	11	Таймер паузы (Pause Timer)	1 – 9 (1 цифра)	1 (с)	Этот таймер используется при реализации функций ускоренного набора, повторного набора и т.п. При этом система LDK посылает набранные цифры во внешнюю линию по истечении данного таймера.
	12	Таймер предустановленной автоматической переадресации (Preset Call Forward Timer)	00 – 99 (2 цифры)	10 (с)	Этот таймер используется при реализации функции предустановленной автоматической переадресации (Раздел 2.3.1.9). По истечении этого таймера входящие вызовы будут переадресованы в соответствии с установками администратора системы.
	13	Таймер отключения приемников тонального набора (SLT DTMF Release Timer)	00 – 20 (2 цифры)	00 (с)	Приемник тонального набора отключается по истечении данного таймера при совершении исходящего внешнего вызова аналоговым абонентом.

14	Таймер автоматического выхода из меню для аппарата LDH-30DH (3 soft auto release timer )	01 – 30 (2 цифры)	05 (с)	Данный аппарат не используется в России.
15	Задержка отправки информации во внешнюю голосовую почту (VM pause timer)	01 – 90 (2 цифры)	30 (100мс)	Информация во внешнюю голосовую почту отправляется по истечении данного таймера.
16	Таймер сообщения CONNECT при транзитном соединении (Transit Connect Timer)	01-30 (2 цифры)	04	При транзитном соединении на аналоговые внешние линии, использующие импульсный режим набора, сообщение CONNECT отправляется в сеть с задержкой, определяемой данным таймером.
17	Возврат при прослушивании сообщения VMIB (VMIB MSG Rewind)	01-99 (2 цифры)	05	Каждое нажатие клавиши <НАЗАД> при проигрывании сообщения возвращает на время, определяемое данным таймером.

Программа	ПК	Описание	Диапазон	Исходно	Примечания
182	1	Таймер подавления дребезга контактов для аналоговых абонентов (SLT Hook Switch Bounce Timer)r	01 – 25 (2 цифры)	01 (100мс)	Этот таймер применим только для аналоговых абонентов. Определяет время, необходимое для стабильного определения снятия трубки.
	2	Максимальный таймер Flash-сигнала для аналоговых абонентов (SLT Maximum Hook Flash Timer)	01-25 (2 цифры)	06 (100мс)	Этот таймер применим только для аналоговых абонентов. Определяет максимальное время, в течение которого подача Flash-команды воспринимается как Flash-сигнал. При большей длительности она воспринимается как разрыв соединения.
	3	Минимальный таймер Flash-сигнала для аналоговых абонентов (SLT Minimum Hook Flash Timer)	000 – 250 (3 цифры)	020 (100мс)	Этот таймер применим только для аналоговых абонентов. Определяет максимальное время, в течение которого подача Flash-команды воспринимается как Flash-сигнал.
	4	Длительность цикла вызова для аналоговых абонентов (SLT Ring Phase Timer)	2 – 5 (1 цифра)	4 (с)	Определяет длительность цикла вызова для аналоговых абонентов. (При установке «5 с»: 1 с вызов / 4 с пауза).
	5	Таймер автоматического отключения внутреннего вызова (Station Auto Release Timer)	020 – 300 (3 цифры)	060 (с)	В случае неотвеченного внутреннего вызова соединение будет автоматически разорвано по истечении данного таймера.



6	Таймер неконтролируемой конференции (Unsupervised Conference Timer)	00 – 99 (2 цифры)	10 (мин)	Определяет длительность неконтролируемой конференции.
7	Таймер сигнала оператору об отсутствии реакции на сигнал будильника (Wake-Up Fail Ring Timer)	00 – 99 (2 цифры)	20 (с)	Сигнал оператору об отсутствии реакции на сигнал будильника продолжается до истечения этого таймера, а затем автоматически отключается.
8	Таймер «теплой» линии (Warm Line Timer)	01 – 20 (2 цифры)	05 (с)	Если абонент снимет трубку (или нажмет клавишу [MON]) и не начнет набор до истечения данного таймера, будет активизирован вызов в соответствии с назначениями функции «Теплой» линии.
9	Таймер сигнала «Wink» (Wink Timer)	010 – 200 (3 цифры)	010 (10мс)	Данный таймер определяет продолжительность сигнала «Wink», подтверждающего занятие линии DID.
10	Таймер окончания набора в режиме «Enblock» (Enblock Digit timer)	01-20 (2 цифры)	15 (с)	Этот таймер используется при наборе абонентом номера по линиям ISDN, использующим режим набора «Enblock». Время между набором двух цифр не должно превышать данный таймер. По истечении таймера система начинает устанавливать соединение и дальнейший набор номера невозможен.
11	Таймер окончания работы настраиваемого голосового меню (CCR Time Out Timer)	000-300 (3 цифры)	015 (с)	По истечении данного таймера настраиваемое голосовое меню (CCR) прекращает свою работу.
12	Таймер ввода следующей цифры при прямом входящем наборе номера DID (DID Inter Digit Timer)	01-20 (2 цифры)	03 (с)	Данный таймер используется в случае Типа 2 преобразования цифр входящего номера (при прямом входящем наборе номера по линии DID). При этом система LDK ожидает получения новых цифр до истечения данного таймера. По истечении данного таймера вызов направляется в соответствии с назначениями вызовов при прямом входящем наборе номера (Программа 231).
183	Индикатор «Я – на месте» In Room Indication			Администратор должен не снимая трубки нажать клавишу «Я – на месте» и клавишу [HOLD/SAVE]. При этом загораются аналогичные индикаторы на аппаратах абонентов, входящих в определенную группу. В системе может быть назначено до 10 групп. Количество членов в каждой группе не может превышать 20 (не считая Администратора).
183	1 Индикатор «Я – на месте» - Администратор In Room Ind Supervisor	Абонент	-	Администратор может включить/выключить индикаторы «Я – на месте» на аппаратах абонентов, входящих в определенную группу.

	2	Индикатор «Я – на месте» - Абонент группы In Room Ind Member	Диапазон абонентов	-	Каждый абонент группы может видеть состояние индикатора «Я – на месте» (Включен/Выключен) администратора своей группы.
184		Параметры звуковой сигнализации Chime Bell Attribute			
	1	Пары абонентов для Звуковой сигнализации Chime Bell Pair	Пара абонентов	-	В данной программе назначаются пары Вызывающий/Вызываемый абоненты для Звуковой сигнализации.
	2	Контакты внешних реле для Звуковой сигнализации Chime Bell Relay	7(LDK-300/300E) /6(LDK-100)	-	Если назначены контакты внешних реле, то для подачи Звуковой сигнализации может быть использован внешний источник звукового сигнала.
	3	Таймер Звуковой сигнализации Chime Bell Timer	1-20		Подача особого звукового сигнала прекращается по истечении Таймера Звуковой сигнализации.
	4	Частотные характеристики Звуковой сигнализации Chime Bell Frequency	F1-F2		В данной программе назначаются частотные характеристики Звуковой сигнализации.

Программа	ПК	Описание	Диапазон	Исходно	Примечания
185		Параметры модуля CIDU (CIDU Setting) – Модуль CIDU не используется в России			
	1	Использование модуля CIDU (CIDU Usage)	ON / OFF	ON	Для использования модуля CIDU этот параметр должен быть установлен в «ON».
	2	Отображение имени вызывающего абонента (CID Name Display)	NAME(1)/ TEL(0)	TEL(0)	Если данный параметр установлен в «NAME», при поступлении входящего вызова по аналоговой внешней линии, содержащего информацию Caller ID, на дисплее цифрового аппарата будет отображаться имя вызывающего абонента. При установке в «TEL» - его номер.
	3	Назначение порта RS-232 (Serial Port Select)	LDK300: 1-4 LDK100: 1-2	-	Назначение порта RS-232, к которому подключен модуль CIDU.
	4	Соответствие портов CIDU внешним линиям (CID/ CO Port Mapping)	00~39 (LDK-100) 000~199 (LDK-300/300E)	-	В данной программе назначается соответствие внешних линий портам CIDU, к которым они подключены.
	5	Инициализация параметров модуля CIDU (Initialize CID Data)			При выполнении данной программы, все параметры модуля CIDU, назначенные в Программе 185, возвращаются в исходные значения.

6	Использование сигнализации CID тип 2 (CID Type2 Usage)	ON/OFF	OFF	Если этот параметр установлен в положение «ON», сигнализация CID тип 2 будет использоваться.
7	Режим быстрой передачи CID (Fast CID Mode)	ON/OFF	OFF	Если данный параметр установлен в «ON», информация Caller ID будет передана аналоговому абоненту после первого звонка

### 5.3.16. Атрибуты DCOB

Программа	ПК	Описание	Диапазон	Исходно	Примечания
186	Базовые параметры плат DCOB (DCOB System Attributes) – Плата DCOB не используется в России				
	1	DCOB CO Type			This ADMIN program is moved to program 187 – button 4.
	2	Metering Type	0-1	0	Select DCO call metering signal type.
	3	R2 OUT Manage Timer	01-50	14	In R2-DCO signaling, maximum time for waiting for forward signal from PX (1 sec)
	4	R2 IN Manage Timer	01-50	14	In R2 signaling, maximum time for waiting for forward signal from PX (1 sec)
	5	R2 Disappear Timer	01-50	14	1 sec
	6	R2 Pulse Timer	01-30	7	In R2 signaling, time duration to send pulse typed R2 signal (20 msec)
	7	R2 Ready Timer	000-500	7	20mesc
	8	Dial Tone Delay Timer	01-30	20	
	9	Line Status	1-9	6	Free Line
	10	Calling Category	1-9	1	User no priority
	11	DNIS Service	ON/OFF	OFF	Select the caller ID service enable.
	12	CLI Digit Num	01-10	4	Reserved
	13	R2 OUT DIGIT TIMER	01-50	5	If outgoing dial is not performed within this timer, the R2 outgoing call is failed.
	14	R2 ERROR PROMPT USAGE	ON/OFF	OFF	If R2 outgoing call is made and the error signal is received, then the caller hear the error announce via VMIB.
	15	R2 BUSY PROMPT USAGE	ON/OFF	OFF	If R2 outgoing call is made and the busy signal is received, then the caller hear the busy announce via VMIB.
	16	R2 ANNC PRIOMPT USAGE	ON/OFF	OFF	If R2 outgoing call is made and the announcement signal is received, then the caller hear the error announce via VMIB.
187	Атрибуты линий DCOB (DCOB CO Line Attributes) – Плата DCOB не используется в России				
	1	IN Digit Type	0-2	2	Select the incoming digit information signaling type of DCO.
	2	OUT Digit Type	0-2	2	Select the outgoing digit information signaling type of DCO.
	3	CLI Digit Num	01-15	10	Set the digit numbers received for CLI

4	DCOB CO Type	0-2	2	Select DCO CO line service type. According to the country, DCO CO service type is different. - 0: Sweden/Cyprus - 1: Italy - 2: Korea/Australia
5	SND S-BLOCK CMD	ON/OFF	OFF	If this value is set to ON, the DCO line send S-Block command to PX.

**5.3.17. Назначение групп абонентов (Station Group Assignment)**

Программа	ПК	Описание	Диапазон	Исходно	Примечания
190	Назначение групп абонентов				
	1	Тип группы (Group Type)	0-7	0	Могут быть назначены следующие группы: - 0: Группа не назначена - 1: Циркулярная группа (Circular) - 2: Терминальная группа (Terminal) - 3: Группа равномерного распределения вызовов (UCD) - 4: Звонковая группа (Ring) - 5: Группа внешней голосовой почты (VM) - 6: Группа перехвата (Pick up) - 7: Группа сетевой голосовой почты (Net VM)
	2	Атрибут перехвата (Pick-up Attribute)	ON/OFF	OFF	Этот параметр используется для назначения группы внутренних абонентов группой перехвата. Для группы перехвата установка данного атрибута является обязательной, для остальных типов групп абонентов – опциональной.
3	Назначение абонентов в группы (Member Assignment)	Не назначено	-	Назначение абонентов в группы может быть выполнено двумя способами. Первый способ: выбор абонента осуществляется нажатием соответствующей его номеру программируемой клавиши. Второй способ: задается диапазон абонентов.	

## 5.3.18. Атрибуты групп абонентов (Station Group Program)

Программа	Тип группы	ПК	Описание	Диапазон	Исходно	Примечания
191	Циркулярная группа / Терминальная группа	1	Таймер первого голосового сообщения (VMIB Announce 1 Timer )	000-999	015 (с)	Если на входящий вызов не ответили до истечения этого таймера, вызываемому абоненту проигрывается первое голосовое сообщение (назначается в Программе 191 – ПК 3). Если значение таймера установлено в «000», данное голосовое сообщение проигрывается вызываемому абоненту до поступления вызова в группу.
		2	Таймер второго голосового сообщения (VMIB Announce 2 Timer )	000-999	000 (с)	Если на входящий вызов не ответили до истечения этого таймера, вызываемому абоненту проигрывается второе голосовое сообщение (назначается в Программе 191 – ПК 4). Если значение таймера установлено в «000», данное голосовое сообщение не используется.
		3	Назначение первого голосового сообщения (VMIB Announce 1 Location)	00-70	00 (Не используется)	Это сообщение проигрывается вызываемому абоненту, если на входящий вызов не ответили до истечения Таймера первого голосового сообщения. Если значение установлено в «00», данное голосовое сообщение не используется.
		4	Назначение второго голосового сообщения (VMIB Announce 2 Location)	00-70	00 (Не используется)	Это сообщение проигрывается вызываемому абоненту, если на входящий вызов не ответили до истечения Таймера второго голосового сообщения. Если значение установлено в «00», данное голосовое сообщение не используется. Второе голосовое сообщение может быть повторено в соответствии с назначениями Программы 191 – ПК 5 и 6.
		5	Таймер повтора второго голосового сообщения (VMIB Announce 2 Repeat Timer)	000-999	000 (с)	Второе голосовое сообщение повторно проигрывается вызываемому абоненту, если на входящий вызов не ответили до истечения данного таймера. Если значение таймера установлено в «000», второе голосовое сообщение не повторяется.

		6	Разрешение/запрет повтора второго голосового сообщения (VMIB Announce 2 Repeat Enable/Disable)	ON / OFF	OFF	Этот параметр используется для разрешения или запрета повторного проигрывания второго голосового сообщения.
		7	Назначение при переполнении (Overflow Destination)	Номер абонента/Номер группы/Номер голосового сообщения/Номер ячейки системного ускоренного набора	-	Вызов на абонента в группе в случае его недоступности или не ответа будет перенаправлен на следующего члена группы. Вызов может продолжать поступать на этого последнего абонента, либо может быть перенаправлен на назначение переполнения (абонент, группа, голосовое сообщение, ячейка системного ускоренного набора) по истечении Таймера переполнения (назначается в Программе 191 – ПК 8).
		8	Таймер переполнения (Overflow Timer)	000-600	180 (с)	Если на входящий в группу вызов не был дан ответ до истечения этого таймера, вызов может быть перенаправлен на назначение переполнения (устанавливается в Программе 191 – ПК 7).
		9	Таймер отсутствия готовности (Wrap-up Timer)	002-999	002 (с)	Когда абонент из группы приема вызовов заканчивает разговор, система не направляет на него следующий входящий вызов до истечения этого таймера.

Программа	Тип группы	ПК	Описание	Диапазон	Исходно	Примечания
191	Циркулярная группа / Терминальная группа	10	Таймер не ответа (No Answer Timer)	00-99	15 (с)	В циркулярной/терминальной группе в случае не ответа на входящий вызов он перенаправляется на следующего свободного абонента данной группы.

		11	Работа группы только по вызову пилотного номера (Pilot Hunt)	ON / OFF	ON	Если этот параметр установлен в «OFF», вызов, поступающий на любого абонента группы, считается поступившим на группу (если этот абонент занят или не отвечает, вызов перенаправляется на следующего члена группы). Вызовы на пилотный номер группы направляются на первого абонента в группе. Если он недоступен или не отвечает до истечения таймера не ответа, вызов будет перенаправлен на следующего члена группы.
		12	Перенаправление при отсутствии доступного абонента (Alt If No Member)	ON / OFF	OFF	При отсутствии доступного абонента в группе внутренний вызов будет прекращен, а вызов по внешней линии будет перенаправлен на назначение при переполнении или на назначение приема входящих вызовов по внешним линиям (если назначение при переполнении не задано).
		13	Источник музыки (Music Source)	00 - 12(LDK-300/300E) 00 - 11(LDK-100)	00 (Не используется)	Если источник музыки назначен, вызывающий абонент будет слышать музыку вместо сигналов посылки вызова.
		14	Альтернативное назначение (Alternate destination)	Абонент/Группа приема вызовов	-	Если в группу поступает входящий вызов и в этот момент в группе отсутствует абонент, способный его принять, вызов перенаправляется на абонента или группу приема вызовов в соответствии с назначением данной программы
		15	Максимально допустимое количество вызовов в очереди (Max Queued Call Count)	00-99	99	Если количество находящихся в очереди вызовов достигнет назначенного в данной программе максимально допустимого количества вызовов в очереди, то следующий вызывающий абонент получит сигнал «Занято».
		16	Анализ автоматической переадресации у членов группы (Member Forward)	ON / OFF	ON	Если этот параметр установлен в «OFF», то входящий в группу вызов поступит на члена группы даже если он установит автоматическую переадресацию вызовов. Если параметр установлен в «ON», автоматическая переадресация будет восприниматься как выход из группы, и групповой вызов не будет направляться на данного абонента



Группа равномерного приема вызовов UCD	1	Таймер первого голосового сообщения (VMIB Announce 1 Timer)	000-999 (3 цифры)	015 (с)	Если на входящий вызов не ответили до истечения этого таймера, вызываемому абоненту проигрывается первое голосовое сообщение (назначается в Программе 191 – ПК 3). Если значение таймера установлено в «000», данное голосовое сообщение проигрывается вызываемому абоненту до поступления вызова в группу.
	2	Таймер второго голосового сообщения (VMIB Announce 2 Timer)	000-999 (3 цифры)	000 (с)	Если на входящий вызов не ответили до истечения этого таймера, вызываемому абоненту проигрывается второе голосовое сообщение (назначается в Программе 191 – ПК 4). Если значение таймера установлено в «000», данное голосовое сообщение не используется.
	3	Назначение первого голосового сообщения (VMIB Announce 1 Location)	00-70	00 (Не используется)	Это сообщение проигрывается вызываемому абоненту, если на входящий вызов не ответили до истечения Таймера первого голосового сообщения. Если значение установлено в «00», данное голосовое сообщение не используется.
	4	Назначение второго голосового сообщения (VMIB Announce 2 Location)	00-70	00 (Не используется)	Это сообщение проигрывается вызываемому абоненту, если на входящий вызов не ответили до истечения Таймера второго голосового сообщения. Если значение установлено в «00», данное голосовое сообщение не используется. Второе голосовое сообщение может быть повторено в соответствии с назначениями Программы 191 – ПК 5 и 6.
	5	Таймер повтора второго голосового сообщения (VMIB Announce 2 Repeat Timer)	000-999	000 (с)	Второе голосовое сообщение повторно проигрывается вызываемому абоненту, если на входящий вызов не ответили до истечения данного таймера. Если значение таймера установлено в «000», второе голосовое сообщение не повторяется.

		6	Разрешение/запрет повтора второго голосового сообщения (VMIB Announce 2 Repeat Enable/Disable)	ON / OFF	OFF	Этот параметр используется для разрешения или запрета повторного проигрывания второго голосового сообщения.
--	--	---	--	----------	-----	---

Программа	Тип группы	ПК	Описание	Диапазон	Исходно	Примечания
191	Группа равномерного приема вызовов UCD	7	Назначение при переполнении (Overflow Destination)	Номер абонента/Номер группы/Номер голосового сообщения/Номер ячейки системного ускоренного набора	-	Вызов на абонента в группе в случае его недоступности или не ответа будет перенаправлен на следующего члена группы. Вызов может продолжать поступать на этого последнего абонента, либо может быть перенаправлен на назначение переполнения (абонент, группа, голосовое сообщение, ячейка системного ускоренного набора) по истечении Таймера переполнения (назначается в Программе 191 – ПК 8).
		8	Таймер переполнения (Overflow Timer)	000-600 (3 цифры)	180 (с)	Если на входящий в группу вызов не был дан ответ до истечения этого таймера, вызов может быть перенаправлен на назначение переполнения (устанавливается в Программе 191 – ПК 7).
		9	Таймер отсутствия готовности (Wrap Up Timer)	002-999 (3 цифры)	002 (с)	Когда абонент из группы приема вызовов заканчивает разговор, система не направляет на него следующий входящий вызов до истечения этого таймера.
		10	Перенаправление при отсутствии абонента (Alt If No Member)	ON / OFF	OFF	При отсутствии доступного абонента в группе внутренний вызов будет прекращен, а вызов по внешней линии будет перенаправлен на назначение при переполнении или на назначение приема входящих вызовов по внешним линиям (если назначение при переполнении не задано).
		11	Источник музыки (Music Source)	00 - 12 (LDK-300/300E) 00 - 11 (LDK-100)	00	Если источник музыки назначен, вызывающий абонент будет слышать музыку вместо сигналов посылки вызова.

	12	Предупреждающий сигнал ACD (ACD Warning Tone)	ON / OFF	ON	Если этот параметр установлен в «ON», предупреждающий сигнал будет подаваться агенту при использовании Администратором группы функции мониторинга соединения данного агента.
	13	Альтернативное назначение (Alternate Destination)	Номер абонента/ Пилотный номер группы приема вызовов	-	Если в группу поступает входящий вызов и в этот момент в группе отсутствует абонент, способный его принять, вызов перенаправляется на абонента или группу приема вызовов в соответствии с назначением данной программы.

Программа	Тип группы	ПК	Описание	Диапазон	Исходно	Примечания
191	Группа равномерного приема вызовов UCD	14	Таймер администратора группы равномерного приема вызовов (Supervisor Timer)	000-999 (3 цифры)	030 (с)	При отсутствии свободных абонентов в группе входящий вызов помещается в очередь. Если количество находящихся в очереди вызовов превышает назначенное предельное значение (Программа 191 – ПК 15), выдача информации о количестве вызовов, находящихся в очереди, разрешена (Программа 191 – ПК 16) и время нахождения в очереди превышает данный таймер, то количество находящихся в очереди вызовов будет отображаться на дисплее цифрового аппарата администратора группы.
		15	Предельное количество вызовов в очереди (Supervisor Call Count)	00-99 (2 цифры)	00	Если количество находящихся в очереди вызовов превышает назначенное в данной программе предельное значение, начинается отсчет Таймера администратора группы (Программа 191 – ПК 14).
		16	Выдача информации о количестве вызовов, находящихся в очереди (ACD Queued Call)	ON / OFF	OFF	Если этот параметр установлен в «ON», количество находящихся в очереди вызовов может отображаться на дисплее цифрового аппарата администратора группы.
		17	Максимально допустимое количество вызовов в очереди (MAX Queue Call Count)	00-99	99	Если количество находящихся в очереди вызовов достигнет назначенного в данной программе максимально допустимого количества вызовов в очереди, то следующий вызывающий абонент получит сигнал «Занято».
		18	Администратор группы (Supervisor)	Номер абонента	-	В данной программе назначается администратор группы.

		19	Приоритет абонентов UCD группы (UCD hunt Stations' Priority)	0-9 (1 цифра)	0	В данной программе назначаются уровни приоритета для членов группы UCD. Уровень 0 имеет высший приоритет, 9 – низший. Поступивший вызов направляется на свободного абонента с наивысшим приоритетом.
		20	Анализ автоматической переадресации у членов группы (Member Forward)	ON / OFF	ON	Если этот параметр установлен в «OFF», то входящий в группу вызов поступит на члена группы даже если он установит автоматическую переадресацию вызовов. Если параметр установлен в «ON», автоматическая переадресация будет восприниматься как выход из группы, и групповой вызов не будет направляться на данного абонента
191	Звонковая группа приема вызовов	1	Таймер первого голосового сообщения (VMIB Announce 1 Timer)	000-999	015 (с)	Если на входящий вызов не ответили до истечения этого таймера, вызывающему абоненту проигрывается первое голосовое сообщение (назначается в Программе 191 – ПК 3). Если значение таймера установлено в «000», данное голосовое сообщение проигрывается вызывающему абоненту до поступления вызова в группу.
		2	Таймер второго голосового сообщения (VMIB Announce 2 Timer)	000-999	000 (с)	Если на входящий вызов не ответили до истечения этого таймера, вызывающему абоненту проигрывается второе голосовое сообщение (назначается в Программе 191 – ПК 4). Если значение таймера установлено в «000», данное голосовое сообщение не используется.
		3	Назначение первого голосового сообщения (VMIB Announce 1 Location)	00-07	00 (Не используется)	Это сообщение проигрывается вызывающему абоненту, если на входящий вызов не ответили до истечения Таймера первого голосового сообщения. Если значение установлено в «00», данное голосовое сообщение не используется.
		4	Назначение второго голосового сообщения (VMIB Announce 2 Location)	00-07	00 (Не используется)	Это сообщение проигрывается вызывающему абоненту, если на входящий вызов не ответили до истечения Таймера второго голосового сообщения. Если значение установлено в «00», данное голосовое сообщение не используется. Второе голосовое сообщение может быть повторено в соответствии с назначениями Программы 191 – ПК 5 и 6.

Программа	Тип группы	ПК	Описание	Диапазон	Исходно	Примечания
-----------	------------	----	----------	----------	---------	------------

191	Звонковая группа приема вызовов	5	Таймер повтора второго голосового сообщения (VMIB Announce 2 Repeat Timer)	000-999	000 (с)	Второе голосовое сообщение повторно проигрывается вызываемому абоненту, если на входящий вызов не ответили до истечения данного таймера. Если значение таймера установлено в «000», второе голосовое сообщение не повторяется.
		6	Разрешение/запрет повтора второго голосового сообщения (VMIB Announce 2 Repeat Enable/Disable)	ON / OFF	OFF	Этот параметр используется для разрешения или запрета повторного проигрывания второго голосового сообщения.
		7	Назначение при переполнении (Overflow Destination)	Номер абонента/Номер группы/Номер голосового сообщения/Номер ячейки системного ускоренного набора	-	Вызов на абонента в группе в случае его недоступности или не ответа будет перенаправлен на следующего члена группы. Вызов может продолжать поступать на этого последнего абонента, либо может быть перенаправлен на назначение переполнения (абонент, группа, голосовое сообщение, ячейка системного ускоренного набора) по истечении Таймера переполнения (назначается в Программе 191 – ПК 8).
		8	Таймер переполнения (Overflow Timer)	000-600	180 (с)	Если на входящий в группу вызов не был дан ответ до истечения этого таймера, вызов может быть перенаправлен на назначение переполнения (устанавливается в Программе 191 – ПК 7).
		9	Таймер отсутствия готовности (Wrap-up Timer)	002-999	002 (с)	Когда абонент из группы приема вызовов заканчивает разговор, система не направляет на него следующий входящий вызов до истечения этого таймера.
		10	Источник музыки (Music Source)	00 - 12 (LDK-300/300E) 00 - 11 (LDK-100)	00 (Не используется)	Если источник музыки назначен, вызывающий абонент будет слышать музыку вместо сигналов посылки вызова.
		11	Максимально допустимое количество вызовов в очереди (Max. Queued Call Count)	00-99	99	Если количество находящихся в очереди вызовов достигнет назначенного в данной программе максимально допустимого количества вызовов в очереди, то следующий вызывающий абонент получит сигнал «Занято».
		12	Администратор группы (Supervisor)	Номер абонента	-	В данной программе назначается администратор группы.

		13	Анализ автоматической переадресации у членов группы (Member Forward)	ON / OFF	ON	Если этот параметр установлен в «OFF», то входящий в группу вызов поступит на члена группы даже если он установит автоматическую переадресацию вызовов. Если параметр установлен в «ON», автоматическая переадресация будет восприниматься как выход из группы, и групповой вызов не будет направляться на данного абонента
191	Группа внешней голосовой почты (VM Group)	1	Таймер отсутствия готовности (Wrap-up Timer)	002-999 (3 цифры)	002 (с)	Когда по аналоговой линии из группы внешней голосовой почты заканчивается разговор, система не направляет на нее следующий входящий вызов до истечения этого таймера.
		2	Индекс команды «Оставить сообщение» (Put Mail Index)	1-4	1	Индекс Таблицы DTMF кодов управления внешней голосовой почтой для команды «Оставить сообщение» (Программа 234).
		3	Индекс команды «Получить сообщение» (Get Mail Index)	1-4	2	Индекс Таблицы DTMF кодов управления внешней голосовой почтой для команды «Получить сообщение» (Программа 234).
		4	Тип поиска свободного абонента в группе голосовой почты (Hunt Type)	Циркулярная/ Терминальная	Терминальная	Назначение данной программы определяет тип поиска свободного абонента в группе внешней голосовой почты.
		5	Назначение порта SMDI интерфейса (SMDI Port)	01-14 (LDK-300/300E) 01-12 (LDK-100)	02(COM2) 01(COM1)	Номера портов назначаются аналогично Программе 175.

Программа	Тип группы	ПК	Описание	Диапазон	Исходно	Примечания
		6	Таймер переполнения (Overflow Timer)	000-600 (3 цифры)	180 (с)	Если на входящий в группу вызов не был дан ответ до истечения этого таймера, вызов может быть перенаправлен на назначение переполнения (устанавливается в Программе 191 – ПК 7).

		7	Назначение при переполнении (Overflow Destination)	Номер абонента/Номер группы/Номер голосового сообщения/Номер ячейки системного ускоренного набора	-	Вызов на абонента в группе в случае его недоступности или не ответа будет перенаправлен на следующего члена группы. Вызов может продолжать поступать на этого последнего абонента, либо может быть перенаправлен на назначение переполнения (абонент, группа, голосовое сообщение, ячейка системного ускоренного набора) по истечении Таймера переполнения (назначается в Программе 191 – ПК 6).
191	Группа перехвата	1	Автоматический перехват (Auto Pickup)	ON / OFF	OFF	Если этот параметр установлен в «ON», то перехват вызова, приходящего на другого абонента из той же группы перехвата, осуществляется автоматически при нажатии клавиши [MON] или поднятии трубки.
		2	Одновременный вызов всех членов группы (All Group Member Ringing)	ON / OFF	OFF	Если этот параметр установлен в «ON», и один из членов группы получает вызов, вызов будет направлен одновременно на всех членов группы. Для работы данной функции необходимо, чтобы для данной группы параметр Автоматический перехват (Auto Pickup) был установлен в «ON» (Программа 191 – ПК 1).

## 5.3.19. Атрибуты ISDN

Программа	ПК	Описание	Диапазон	Исходно	Примечания
200	1	Сообщение тарификации ISDN (АОС - Advice Of Charge)	0-6	0	Сервис АОС информирует пользователя о стоимости исходящего вызова в сети ISDN. В каждой стране принят собственный стандарт передачи информации в информационном элементе АОС. Данное значение используется для настройки типа АОС в зависимости от страны: - 0: Не обрабатывать АОС - 1: Италия или Испания - 2: Финляндия - 3: Австрия - 4: Бельгия - 5: Стандарт - 6: Недерланды
	2	Номер оператора (CO ATD Code)	Мах. 2 Цифры	-	Это значение используется при входящих и исходящих ISDN DID вызовах. Если при входящем вызове полученный номер совпадает с данным значением, вызов направляется на оператора. Если при исходящем вызове в настройках абонента в Программе 114 – ПК 5 назначен параметр «ATD», то в качестве АОН абонента будет отправлено это значение.
	3	Зарезервировано	-	-	-
	4	Зарезервировано	-	-	-
	5	Зарезервировано	-	-	-
	6	Распечатка АОН (CLI Print)	ON/OFF	OFF	Если этот параметр установлен в «ON», CLI вызывающего абонента при входящем вызове будет отправлен в протокол SMDR
	7	Код выхода на международную связь (International Access Code)	Мах 4 цифры	-	Если данное значение назначено и абонент получает входящий международный вызов, значение будет добавлено впереди номера CLI вызывающего абонента
	8	Зарезервировано	-	-	Перемещено в Программу 146
	9	Код зоны (My Area Code)	Мах 6 цифр	-	Данное значение в комбинации со значением в Программе 200 – ПК 10 составляет код зоны (код города). Значение используется при входящих вызовах для анализа полученного CLI внешнего абонента и при исходящих вызовах для формирования CLI для вызывающего абонента



	10	Префикс кода зоны (My Area Prefix Code)	Мах 4 цифры	-	Данное значение в комбинации со значением в Программе 200 – ПК 9 составляет код зоны (код города). Значение используется при входящих вызовах для анализа полученного CLI внешнего абонента и при исходящих вызовах для формирования CLI для вызывающего абонента
--	----	---	-------------	---	---

Программа	ПК	Описание	Диапазон	Исходно	Примечания
200	11	Отображение АОН во время разговора (Maintain DID Name)	ON/OFF	OFF	Если этот параметр установлен в «OFF», АОН (CLI) вызывающего внешнего абонента будет отображаться только во время вызова, если «ON» - так же и во время разговора
	12	Номер абонента для администрирования системы по линиям ISDN (PC Application DEST STN)	Номер абонента	100	Данный номер абонента используется при установлении соединения по линиям ISDN для удаленного администрирования системы с помощью программы «PC Admin»
201	-	Таблица префиксов АОН (COLP/CLIP Table)	Номер яч. (00-49) Значение до. 10 цифр	-	Таблица префиксов АОН (COLP/CLIP) используется при формировании CLI абонента при исходящем вызове и ответе на вызов. Формирование АОН описано в Разделе 2.14.2. Номер ячейки Таблицы указывается для внешних линий в Программе 143 – ПК 1 (COLP) и ПК 2 (CLIP).
202	Таблица MSN (MSN Table)			Номер яч. (000-249)	Сервис MSN описан в Разделе 2.14.7
	1	Диапазон номеров внешних линий (CO Range)	001-400(LDK-300E) 001-200 (LDK-300) 01-40 (LDK-100)	-	Это значение описывает диапазон внешних линий, использующих сервис MSN.
	2	Индекс Таблицы преобразования цифр входящего номера DID	000-999	-	Это значение определяет индекс Таблицы преобразования цифр входящего номера DID (Программа 231) для маршрутизации входящего вызова.
	3	Номер sub-адреса (SUB Number)	0-9	-	Это значение используется только в случае, когда назначением вызова является ISDN-телефон. Данное значение отправляется на него как sub-адрес (информационный элемент CPSN)
	4	Принятый номер (TEL number)	20 цифр	-	Это значение проверяется на совпадение с принятым номером в ISDN информационном элементе CPN (MSN – номер).

## 5.3.20. Настройки параметров LCR

Программа	ПК	Параметр	Диапазон	Исходное значение	Примечание	
220	1	Режим LCR (LCR Access)	M00/M01/M02 M11/M12/M13	Запрещен (M00)	Используется для выбора режима LCR: - M00: LCR запрещен - M01: Доступ к внешнему LCR (COL) – только через код доступа к внешним линиям («9»/«0») - M02: Активируются и внутренний и внешний LCR. - M11: Активируются внешний и прямой внешний LCR. - M12: Активируются все типы LCR. При наборе «9»/«0» или нажатии клавиши {Loop} система не захватывает внешнюю линию, пока LCR не завершится. - M13: Активируются все типы LCR. При наборе «9»/«0» или нажатии клавиши {Loop} система сначала захватывает внешнюю линию, а набор номера осуществляется после завершения LCR.	
	2	Задание Зоны по дате (Set the Day of week zone)		Зона 1: 1234567 Зона 2: - Зона 3: -	Для каждой даты можно задать различные установки LCR. Каждый день недели может быть приписан к одной из трех Зон по дате.	
		ПК1	Понедельник	1 – 3 (номер Зоны)		1
		ПК2	Вторник			1
		ПК3	Среда			1
		ПК4	Четверг			1
		ПК5	Пятница			1
		ПК6	Суббота			1
		ПК7	Воскресенье			1
	3	Задание Зоны по времени для Зоны по дате 1 (Set the Time Zone of Day zone 1)		Диапазон времени в часах (4 цифры)	0024	Для каждой Зоны по времени в каждой Зоне по дате можно задать различные установки LCR. Каждый момент времени Зоны по дате может быть приписан к одной из трех Зон по времени.  - Если в качестве начального значения введено 24, система LDK заменяет его на 00 и наоборот - Время, не принадлежащее ни к одной из Зон, рассматривается как Зона 1 - Диапазон 10~13 означает 10:00:00~12:59:59
	ПК1	Зона по времени 1 (Time Zone1)	-			
	ПК2	Зона по времени 2 (Time Zone2)	-			
	ПК3	Зона по времени 3 (Time Zone3)	-			
4	Задание Зоны по времени для Зоны по дате 2 (Set the Time Zone of Day zone 2)		Диапазон времени в часах (4 цифры)	0024		
	ПК1	Зона по времени 1 (Time Zone1)		-		
	ПК2	Зона по времени 2 (Time Zone2)		-		

	ПК3	Зона по времени 3 (Time Zone3)		-	
5	Задание Зоны по времени для Зоны по дате 3 (Set the Time Zone of Day zone 3)				
	ПК1	Зона по времени 1 (Time Zone1)	Диапазон времени в часах (4 цифры)	0024	
	ПК2	Зона по времени 2 (Time Zone2)		-	
	ПК3	Зона по времени 3 (Time Zone3)		-	
221	Таблица первых цифр номера (Leading Digit Table)		Индекс 000-249		
1	Тип LCR (LCR Type)		1 – 3	3	Используется для выбора Типа LCR.
2	Код LCR (первые цифры номера) (LCR Code)		Не более 12 цифр	-	Если набранные абонентом цифры совпадают с этим значением, система занимает внешнюю линию и модифицирует набранные цифры в соответствии с индексом DMT (Программа 222).
3	DMT для Зоны по дате 1 (Zone 1 DMT)		6 цифр	-	Используется для задания индексов DMT (Программа 222) для Зоны по дате. Так как каждая Зона по дате имеет три Зоны по времени, должны быть заданы три индекса DMT.
4	DMT для Зоны по дате 2 (Zone 2 DMT)			-	
5	DMT для Зоны по дате 3 (Zone 3 DMT)			-	

Программа	ПК	Параметр	Диапазон	Исходное значение	Примечание
221	6	Авторизация после первых цифр номера в LCR (Check Password)	ON/OFF	OFF	Если этот параметр установлен в «ON», система LDK требует ввода кода авторизации, если набранные цифры совпадают с кодом LCR.
222	Таблица модификации набранных цифр (Digit Modification Table)		Индекс 00-99		
1	Добавляемые цифры (Added Digit)		Не более 25 цифр		Используется для добавления цифр к уже набранным абонентом. Указанные цифры добавляются начиная с Позиции начала добавления цифр (Программа 222 – ПК 4).
2	Позиция начала удаления цифр (Removal Position)		1 – 12	1	Определяет позицию начала удаления в последовательности набранных абонентом цифр. Начиная с этой позиции будут удалены цифры в количестве, соответствующем параметру «Количество удаляемых цифр» (Программа 222 – ПК 3).

3	Количество удаляемых цифр (Number Of Remove)	01 – 12	00	Задаёт количество удаляемых цифр в последовательности набранных абонентом цифр. Заданное количество цифр будет удалено, начиная с позиции, соответствующей параметру «Позиция начала удаления цифр» (Программа 222 – ПК 2).
4	Позиция начала добавления цифр (Add Position)	1 – 13	1	Определяет позицию начала добавления в последовательности набранных абонентом цифр. Заданные цифры будут добавлены в соответствии с параметром «Добавляемые цифры» (Программа 222 – ПК 1).
5	Группа внешних линий (CO Line Group)	1 – 72 (LDK-300/300E) 1 – 24 (LDK-100)	1	Используется для задания требуемой группы внешних линий. При исходящем вызове будет использована свободная внешняя линия из заданной группы.
6	Альтернативный индекс DMT (Alternative DMT Index)	00 – 99	-	Используется в случае невозможности использования внешней линии из группы, заданной в Программе 222 – ПК 5. Если при исходящем вызове невозможно использовать внешнюю линию из заданной группы, будет использован определенный в этом пункте индекс DMT для выбора свободной линии и модификации цифр.

Программа	ПК	Параметр	Диапазон	Исходное значение	Примечание
223	Инициализация базы данных LCR (LCR Table Initialization)				
	1	DMT для Зоны по дате 1 (Day zone 1)	6 цифр		Эта программа изменяет все индексы DMT для Зоны по дате 1 на новое значение.
	2	DMT для Зоны по дате 2 (Day zone 2)	6 цифр		Эта программа изменяет все индексы DMT для Зоны по дате 2 на новое значение.
	3	DMT для Зоны по дате 3 (Day zone 3)	6 цифр		Эта программа изменяет все индексы DMT для Зоны по дате 3 на новое значение.
	4	Инициализация групп внешних линий (CO Line Group)	1 – 72 (LDK-300/300E) 1 – 24 (LDK-100)		Эта программа изменяет все значения групп внешних линий в индексах DMT на новые.
	5	Инициализация альтернативных индексов DMT (Alternative DMT Index)	0 - 99		Эта программа изменяет все значения альтернативных индексов DMT в индексах DMT на новые.
	6	Инициализация всей базы данных LCR (Initialize All LCR)			Эта программа возвращает всю базу данных LCR к исходному состоянию.

### 5.3.21. Назначение таблиц кодов разрешений/запретов (Toll Table Assignment)

Программа	ПК	Описание	Диапазон	Исходно	Примечания
224		Таблицы разрешенных/запрещенных кодов (Toll Exception Table)			
	1	Таблица разрешенных кодов А (Allow Table A (01-30))	До 14 цифр	-	Таблица разрешенных кодов А используется для классов сервиса абонентов 2 или 4.
	2	Таблица запрещенных кодов А (Deny Table A)	До 14 цифр	-	Таблица запрещенных кодов А используется для классов сервиса абонентов 2 или 4.
	3	Таблица разрешенных кодов В (Allow Table B (01-30))	До 14 цифр	-	Таблица разрешенных кодов В используется для классов сервиса абонентов 3 или 4.
	4	Таблица запрещенных кодов В (Deny Table B (01-30))	До 14 цифр	-	Таблица запрещенных кодов В используется для классов сервиса абонентов 3 или 4.
	5	Таблица разрешенных кодов С (Allow Table C (01-50))	До 14 цифр	-	Таблица разрешенных кодов С используется для класса сервиса абонентов 8.
	6	Таблица запрещенных кодов С (Deny Table C (01-50))	До 14 цифр	-	Таблица запрещенных кодов С используется для класса сервиса абонентов 8.
	7	Таблица разрешенных кодов D (Allow Table D (01-50))	До 14 цифр	-	Таблица разрешенных кодов D используется для класса сервиса абонентов 9.
	8	Таблица запрещенных кодов D (Deny Table D (01-50))	До 14 цифр	-	Таблица запрещенных кодов D используется для класса сервиса абонентов 9.
225		Таблицы кодов дальней связи (Canned Toll Tables)			
	1	Таблица разрешенных кодов дальней связи (Allow Table (01-20))	До 14 цифр	-	Таблица разрешенных кодов дальней связи используется для классов сервиса абонентов 5 или 6.
	2	Таблица запрещенных кодов дальней связи (Deny Table (01-20))	До 14 цифр	-	Таблица запрещенных кодов дальней связи используется для классов сервиса абонентов 5 или 6.
226		Тревожный вызов (Emergency service call (01-10))	До 14 цифр		Для тревожных вызовов используется таблица тревожных номеров. Все абоненты могут сделать тревожный вызов независимо от класса сервиса. Может быть назначено не более 10 тревожных номеров.

## 5.3.22. Другие таблицы

Программа	ПК	Описание	Диапазон	Исходно	Примечания
227		Таблица кодов авторизации (Author Code Table)	0001-2000 (LDK-300E) 0001-1000 (LDK-300) 001-500 (LDK-100)		Таблица состоит из авторизационных кодов для каждого абонента и системных кодов авторизации. Доступ к группам внешних линий может быть запрещен без ввода кода авторизации. В этом случае при наборе кода доступа к соответствующей группе внешних линий пользователь услышит специальный сигнал. Если он введет правильный авторизационный код, то услышит сигнал готовности внешней линии (гудок), в противном случае – сигнал запрета. Код авторизации может быть назначен абонентом или администратором системы. Администратор системы может просматривать и изменять авторизационные коды абонентов. Нельзя назначить два одинаковых кода авторизации.
	1	Код авторизации (Authorization Code)	3-11 цифр	-	Начальные номера ячеек соответствуют номеру порта абонента в
	2	Класс сервиса в дневном режиме (Day COS of Authorization Code)	1~9	1	Программе 105 0001-0600 (LDK-300E) 0001-0300 (LDK-300) 001-128 (LDK-100)
	3	Класс сервиса в ночном режиме (Night COS of Authorization Code)	1~9	1	Класс сервиса для этих ячеек можно только просмотреть – он отображает класс сервиса соответствующего абонента.  Остальные ячейки используются для назначения системных кодов авторизации. Для них может быть назначен класс сервиса для дневного и ночного режимов.
228		Настраиваемые голосовые меню для входящих вызовов с использованием платы VMIB/AAIB (Custom Call Routing)			В данной программе производятся назначения настраиваемых голосовых меню для того, чтобы вызывающий абонент мог выбрать требуемое направление вызова. В системе LDK может быть использовано до 70 голосовых сообщений, записанных на плате VMIB/AAIB. Во время прослушивания сообщения абонент нажимает одну цифру от «1» до «0». Для любой из набранных цифр может быть назначен один из 10 различных типов назначения приема входящего вызова, в том числе переход к другому голосовому сообщению

1	Абонент (Station)	Номер абонента	-	Если выбран тип назначения «Абонент», вызов направляется на заданного абонента.
2	Группа приема вызовов (Hunt Group)	Номер группы приема вызовов	-	Если выбран тип назначения «Группа приема вызовов», вызов направляется на абонента группы.
3	Сообщение VMIB	Номер сообщения	-	Если выбран тип назначения «Сообщение VMIB», вызывающему абоненту проигрывается назначенное голосовое сообщение.
4	Сообщение VMIB с последующим разъединением линии (VMIB Drop)	Номер сообщения	-	Если выбран тип назначения «Сообщение VMIB с последующим разъединением линии» вызывающему абоненту проигрывается назначенное голосовое сообщение, а по его окончании соединение разрывается.
5	Ячейка системного ускоренного набора (System Speed)	2000-6999 (LDK-300E) 2000-4999 (LDK-300) 2000-3499 (LDK-100)	-	Если выбран тип назначения «Ячейка системного ускоренного набора», вызов направляется на указанный в этой ячейке номер.
6	Зона внутреннего оповещения (Internal Page)	1 - 30 (LDK-300/300E) 1 - 10 (LDK-100)	-	Если выбран тип назначения «Зона внутреннего оповещения», вызывающий абонент может сделать оповещение по назначенной зоне внутреннего оповещения.
7	Зона внешнего оповещения (External Page)	1 – 3	-	Если выбран тип назначения «Зона внешнего оповещения», вызывающий абонент может сделать оповещение по назначенной зоне внешнего оповещения.
8	Общее оповещение (All Call Page)	1 – 3	-	Если выбран тип назначения «Общее оповещение», вызывающий абонент может сделать оповещение по всем зонам внутреннего оповещения, всем зонам внешнего оповещения или всем зонам внутреннего и внешнего оповещения.
9	Сетевой номер (NET Number)	Номер в сети АТС	-	Если выбран тип назначения «Сетевой номер», вызов направляется на номер в сети АТС (абонент или группа приема вызовов любой из станций сети, код доступа к линиям другой АТС + внешний номер).
10	Открытая конференция (Conference Room)	1 – 9	-	Если выбран тип назначения «Открытая конференция», вызывающий абонент становится участником назначенной зоны открытой конференции



Программа	ПК	Описание	Диапазон	Исходно	Примечания
229		Руководитель/ Секретарь (Executive / Secretary)	01-36 (LDK-300/300E) 01-12 (LDK-100)		Два абонента могут быть объединены в пару Руководитель – Секретарь. Если аппарат руководителя занят или на нем установлен режим «Не беспокоить», внутренние вызовы и переведенные вручную вызовы автоматически перенаправляются на аппарат секретаря. Исходно пары Руководитель – Секретарь не назначены. В системе LDK-300/300E может быть назначено не более 36 пар Руководитель – Секретарь, а в системе LDK-100 – не более 12.
		Номер пары (01-36)	Номер руководителя/ Номер секретаря		
231		Таблица преобразования цифр входящего номера (Flexible DID Table)	Номер ячейки 000-999		
	1	Имя (DID Name)	До 11 символов.	-	Используется для назначения имени входящему номеру. Оно высвечивается на дисплеях цифровых аппаратов при получении вызова с использованием прямого входящего набора номера.
	2	Назначение в режиме «День» (Day Destination)	Номер абонента, Пилотный номер группы, Номер голосового сообщения VMIB Номер голосового сообщения VMIB с разрывом соединения после проигрывания сообщения, Ячейка системного ускоренного набора, Зона внутреннего оповещения, Зона внешнего оповещения Общее оповещение Сетевой номер <a href="#">Зона открытой конференции</a>	Номер абонента	Используется для направления входящего вызова на требуемое назначение при прямом входящем наборе номера в режиме «День». Может быть задан один из 10 типов назначений.

3	Назначение в режиме «Ночь» (Night Destination)	<p>Номер абонента, Пилотный номер группы, Номер голосового сообщения VMIB Номер голосового сообщения VMIB с разрывом соединения после проигрывания сообщения, Ячейка системного ускоренного набора, Зона внутреннего оповещения, Зона внешнего оповещения Общее оповещение Сетевой номер <a href="#">Зона открытой конференции</a></p>	Номер оператора	Используется для направления входящего вызова на требуемое назначение при прямом входящем наборе номера в режиме «Ночь». Может быть задан один из 10 типов назначений.
4	Назначение в режиме «Выходной» (Weekend Destination)	<p>Номер абонента, Пилотный номер группы, Номер голосового сообщения VMIB Номер голосового сообщения VMIB с разрывом соединения после проигрывания сообщения, Ячейка системного ускоренного набора, Зона внутреннего оповещения, Зона внешнего оповещения Общее оповещение Сетевой номер <a href="#">Зона открытой конференции</a></p>	Номер оператора	Используется для направления входящего вызова на требуемое назначение при прямом входящем наборе номера в режиме «Выходной». Может быть задан один из 10 типов назначений.
5	Назначение перенаправления (Reroute Destination)	<p>Номер абонента, Пилотный номер группы, Номер голосового сообщения VMIB Номер голосового сообщения VMIB с разрывом соединения после проигрывания сообщения, Ячейка системного ускоренного набора, Сетевой номер</p>	Номер оператора	Используется для направления входящего вызова на резервное назначение при прямом входящем наборе номера в случае, если основное назначение занято. Может быть задан один из 6 типов назначений.

Программа	ПК	ОПИСАНИЕ	Диапазон	Исходно	Примечания
232		Зоны системного ускоренного набора (System Speed Zone)	Индекс 01-10		
	1	Разбивка ячеек системного ускоренного набора по зонам (Speed Bin Range in Zone)	Диапазон ячеек	<p>Зона 01: 2200 – 6999 (LDK-300E) 2200 – 4999 (LDK-300) 2200 – 3499 (LDK-100) Зоны 02~10: -</p>	В этой программе назначается диапазон номеров ячеек системного ускоренного набора для каждой зоны.

	2	Доступ абонентов к зонам системного ускоренного набора (Station Range to Access Zone)		Список абонентов	Зона 01: Все абоненты Зоны 02~10: -	В этой программе назначается доступ абонентов к зонам системного ускоренного набора.
	3	Проверка ограничений (Toll Checking)		ON/OFF	ON	Если этот параметр установлен в «ON», при использовании ячеек системного ускоренного набора из данной зоны система будет проверять наложенные ограничения в соответствии с классами сервиса.
	4	Проверка авторизации (Authorization Check)		ON/OFF	Зона 01: OFF Зоны 02~10: ON	Если этот параметр установлен в «ON», при использовании ячеек системного ускоренного набора из данной зоны система будет требовать ввести код авторизации.
233	Таблица смены режимов приема вызовов (Weekly Time Table)			Индекс 00 – 15 (номер Тенантной группы)	-	Таблица смены режимов приема вызовов используется для автоматического изменения режима приема входящих вызовов по внешним линиям.
	День недели (ПК1 ~ ПК7)	ПК1	Время начала режима «День» (Day Start Time)	0000 – 2359	0900	Включение автоматической смены режимов приема вызовов выполняется главными операторами или операторами тенантных групп. Таблица с номером 00 используется при включении автоматической смены режимов главными операторами, а остальные таблицы (01-15) – операторами соответствующих тенантных групп. Для каждого дня недели могут быть назначены время начала режимов День/Ночь/Выходной.
		ПК2	Время начала режима «Ночь» (Night Start Time)	0000 – 2359	1800	
ПК3		Время начала режима «Выходной» (Weekend Start Time)	0000 – 2359			

Программа	ПК	Описание	Диапазон	Исходно	Примечания
234		Таблица DTMF кодов управления внешней голосовой почтой (Voice Mail Dial-Table)			Данная программа используется совместно с группой приема вызовов VM для настройки команд управления устройством внешней голосовой почты.

	Номер яч. 1-9 – команды управления: 1: Оставить сообщение (Put Mail) 2: Получить сообщение (Get Mail) 3: Занято (Busy Table) 4: Нет ответа (No Ans Table) 5: Ошибка (Error Table) 6: Не беспокоить (DND Table) 9: Отбой (Disconnect Table)	Префикс		
			P#	
			P##	
			P##3P	
			P##4P	
			P##5P	
			P##6P	
			*****	
1	Префикс (Prefix Index)	До 12 цифр	-	0-9, *, # P – пауза
2	Суффикс (Suffix Index)	До 12 цифр	-	D – DND F – Flash
235	Таблица маршрутизации соединительных линий (TIE Line Routing Table)	Номер яч. (01-30)		При наборе соответствующего кода доступа к соединительным линиям («8901» - «8930») система занимает первую свободную линию из назначенной последовательности и посылает во внешнюю линию набранные цифры кода.
1 ~ 6		001-400 (LDK-300E) 001 – 200 (LDK-300) 01 – 40 (LDK-100)	-	Последовательность занятия внешних линий (до 6 линий)
236	Мобильный внешний номер (Mobile Extension)			
1	Разрешение на использование мобильного внешнего номера (Mobile Extension Enable)	ON/OFF	OFF	Если этот параметр установлен в «ON», абонент может использовать функцию мобильного внешнего номера.
2	Группа внешних линий для мобильного внешнего номера (Mobile Extension CO Group)	01 – 72 01 – 24	01	Назначается группа внешних линий, которая используется для направления вызова на номер абонента мобильной сети.
3	Номер абонента мобильной сети (Mobile Extension Tel No)	До 24 цифр	-	Назначается номер абонента мобильной сети.
4	Номер АОН мобильного внешнего номера (Mobile EXT CLI No)	До 16 цифр	-	Назначается номер CLI мобильного внешнего номера.
250	Атрибуты виртуального внутреннего абонента (Hot Desk Agent Attribute)			
1	Назначение количества агентов (Number of Agent)	3 цифры	00	
2	Просмотр назначенного количества агентов (View Agent Range)			

3	Таймер автоматического выхода (Automatic Logout Timer)	2 цифры	00 (Часы)	Определяет таймер автоматического выхода агента при отсутствии с его стороны каких-либо действий. Если назначено значение 00, автоматический выход не выполняется.
---	--	---------	--------------	--

### 5.3.23. Параметры сети АТС

Программа	ПК	Описание	Диапазон	Исходно	Примечания
320	Базовые сетевые атрибуты (Networking Basic Attribute)				
	1	Включение сетевых функций (Networking Enable)	ON / OFF	OFF	Этот параметр используется для включения использования сетевых функций. Для включения требуется инсталляция соответствующих лицензионных ключей. См. Раздел 2.16
	2	Счетчик повтора сообщений (Networking Retry Count)	00 – 99	00	Это значение определяет счетчик попыток повтора соединения при сбоях во внешней городской сети. Данное значение не используется при прямом включении систем LDK.
	3	Отображение имени вызывающего абонента (Networking CNIP Enable)	ON / OFF	ON	Разрешает отображение имени вызывающего абонента. Если имя абонента (CNIP) и его номер (CLIP) получены одновременно, имя имеет приоритет в отображении.
	4	Отображение имени ответившего абонента (Networking CONP Enable)	ON / OFF	OFF	Разрешает отображение имени ответившего абонента. Если имя абонента (CONP) и его номер (COLP) получены одновременно, имя имеет приоритет в отображении.
	5	Тип сигнальных сообщений (Networking Signal Method)	FAC / UUS	FAC	Определяет тип используемых сигнальных сообщений для дополнительных сервисов: «FAC» - информационный элемент FACILITY «UUS» - информационный элемент USER-TO-USER SIGNALLING
	6	Сервис централизованного оператора (Networking CAS Enable)	ON / OFF	OFF	Сервис централизованного оператора описан в Разделе 2.16.16. Данный параметр должен быть установлен в «ON» во всех узлах кроме центрального
	7	Сервис VPN (Networking VPN Enable)	ON / OFF	OFF	Зарезервировано
	8	Сохраняющий режим ССБС (NET CC Retain Mode)	ON / OFF	OFF	Данное значение определяет вариант работы функции ССБС. Если установлено значение «ON», будет использоваться режим сохранения канала (retain mode).

Программа	ПК	Описание	Диапазон	Исходно	Примечания
321	Дополнительные сетевые атрибуты (Networking Supplementary Attributes)				
	1	Режим выполнения перевода вызова в сети (Networking Transfer Mode)	REROUT / JOIN	REROUT	В соответствии с протоколами QSIG и H.450 возможны два типа перевода вызова в сети ATC: TRANSFER BY JOIN (Присоединение) и TRANSFER BY REROUTING (Перенаправление). Основное отличие – как обрабатывается установление соединения между вызывающим абонентом, абонентом, выполняющим перевод вызова, и абонентом, на которого переводится вызов.
	2	Порт TCP для BLF Менеджера	4 цифры	9000	Сервис Отображение состояния абонентов разных ATC на клавишах DSS (BLF Менеджер) описан в Разделе 2.16.19 Эти значения описывают настройки IP для подключения BLF Менеджера
	3	Порт UDP для BLF Менеджера	4 цифры	9001	
	4	IP адрес BLF Менеджера	12 цифр	0.0.0.0	
	5	Периодичность обновления информации BLF (Duration of BLF status)	01 ~ 20 (2 цифры)	02 (с)	
	6	Multicast IP Address	12 цифр	0.0.0.0	<b>Не используется</b>
	7	Таймер ошибки при переводе вызова в сети (Net Trans Fault Recall Timer)	001 ~ 300 (3 цифры)	010 (с)	Если система не получит подтверждающее сообщение ACKNOWLEDGE в ответ на сообщение SETUP при выполнении перевода вызова в сети до истечения данного таймера, перевод вызова будет отменен.
322	Атрибуты сетевой линии (Networking CO Line Attributes)				
	1	Сетевая группа линий (Net CO group)	00 – 24	00	Это значение определяет номер сетей группы для линий при совершении сетевых вызовов. Значение «00» обозначает, что линия не используется в сетевых функциях..
	2	Зарезервировано			
	3	Зарезервировано			
	4	Тип сетевой линии (Net CO type)	NET / PSTN	PSTN	Этот параметр определяет тип системы, подключенной по данным линиям. Тип «NET» (QSIG) – система LDK или др. соответствующего типа с включенными сетевыми функциями. Тип «PSTN» - линии городской сети связи

Программа	ПК	Описание	Диапазон	Исходно	Примечания
-----------	----	----------	----------	---------	------------

324	Таблица сетевой маршрутизации (Networking Routing Table)		Номер яч. (00-71)	Пример программирования см. Раздел 2.16.1 и 2.16.13	
	1	Использование (System usage)	NET / PSTN	NET	Этот параметр определяет тип вызываемого направления : Тип «NET» (QSIG) – внутренние номера системы LDK или др. соответствующего типа с включенными сетевыми функциями. Тип «PSTN» - выход на линии городской сети связи
	2	Код плана набора (Numbering plan code)	16 цифр	-	«*» обозначает любую цифру 0 ~ 9. Символ «#» должен быть использован при назначении собственных номеров и введен перед первым символом «*»
	3	Сетевая группа линий (NET CO group)	00-24	-	Указывается номер сетевой группы, определенный в Программе 322 – ПК 1. При назначении собственных номеров должно быть указано значение «00»
	4	Информация CPN или IP (CPN or IP Information)	До 16 цифр в QSIG, До 4 адресов IP для сервиса VoIP (ПК1/2/3/4 – VOIP Called Party Information 1/2/3/4)	- 0.0.0.0 0.0.0.0 0.0.0.0 0.0.0.0	CPN номер для ISDN PRI (Q-sig) или до 4-х IP адресов для VoIP (VOIP CPN info 1 ~ VOIP CPN info 4).
	5	Альтернативный ускоренный набор (Alternate Dial Bin)	2000-6999(LDK-300E) 2000-4999(LDK-300) 2000-3499(LDK-100)	-	Номер ускоренного набора для соединения по городской сети в случае аварии в частной сети АТС
	6	IP адрес MPB назначения (Destination MPB IP)	IP адрес	-	IP адрес центрального процессора MPB противоположной системы для сервисов Мобильный абонент DECT (DECT Mobility) и Централизованная голосовая почта (NET VM)
	7	Повтор цифр (Digit Repeat)	YES / NO	NO	Если в Программе 324 – ПК 1 указан Тип «PSTN», данный параметр определяет, будут ли повторяться код доступа к внешним линиям при выходе на сетевую линию. Установите параметр в «ON» для всех АТС в сети, кроме центральной, в которой будет осуществляться вызов на линии ГТС.
8	АОН оператора в транзите (CO ATD Code CLI)	ON / OFF	OFF	В режиме транзита определяет, какой АОН будет отправлен внешнему абоненту «OFF» – CLI абонента «ON» – CLI оператора (Программа 200 – ПК 2)	

### 5.3.24. Параметры VOIB

Программа	ПК	Описание	Диапазон	Исходно	Примечания
340	Настройки параметров плат VOIB (VOIB IP Setting)				
	1	IP адрес (IP Addressing)	12 цифр	0.0.0.0	В этой программе назначается IP адрес платы VOIB.

2	Адрес шлюза (GATEWAY Addressing)	12 цифр	0.0.0.0	В этой программе назначается адрес шлюза.
3	Маска подсети (SUBNET Mask)	12 цифр	255.255.255.0	В этой программе назначается маска подсети.
4	Адрес сервера DNS (DNS Addressing)	12 цифр	0.0.0.0	В этой программе назначается адрес сервера разрешения имен DNS.
5	Пароль трассировки (TRACE Password)	10 цифр	....	В этой программе назначается пароль для доступа к функциям трассировки и обновления ПО платы.
6	Приоритетный кодек (Default CODEC)	0 – 3	0	В этой программе назначается приоритетный кодек. 0 – G.723.1 1 – G.729 2 – G.711_A-law 3 – G.711_μ-law
7	Коэффициент усиления (Default GAIN)	01 - 62	31	В этой программе назначается исходный коэффициент усиления.
8	Бит поля TOS «DELAY» (NO Delay (TOS))	ON / OFF	0 (OFF)	Этот параметр позволяет установить бит поля TOS «DELAY»: «ON» - «1» «OFF» - «0»
9	Бит поля TOS «THROUGHPUT» (Throughput (TOS))	HIGH / NORMAL	0 (NORMAL)	Этот параметр позволяет установить бит поля TOS «THROUGHPUT»: «NORMAL» - «0» «HIGH» - «1»
10	Бит поля TOS «RELIABILITY» (Reliability (TOS))	HIGH / NORMAL	0 (NORMAL)	Этот параметр позволяет установить бит поля TOS «RELIABILITY»: «NORMAL» - «0» «HIGH» - «1»
341	Параметры Привратника (GateKeeper SETTING)			Работа с Привратником H.323 пока не поддерживается
1	Использование Привратника (GK Usage)	ON/OFF	OFF	
2	Режим работы Привратника (GK Call Mode)	Direct /Reroute	Reroute	
3	Открытие H245 (GK Open H245)	ON/OFF	OFF	
4	Туннелирование H245 (GK H245 Tunneling)	ON/OFF	OFF	
5	ARQ предварительно предоставлен (GK Pre-granted ARQ)	ON/OFF	OFF	
6	Внеканальная передача сигнализации DTFM (GK Out-Of-Band DTMF)	ON/OFF	OFF	
7	Внеканальная передача сигнала FLASH (GK Out-Of-Band Flash)	ON/OFF	OFF	



8	Смена Привратника (GK Change)	ENABLE/ DISABLE	DISABLE	
9	Детектирование тишины (GK Silence Detect)	ENABLE/ DISABLE	DISABLE	
10	Эхоподавление (GK Echo Cancel)	ENABLE/ DISABLE	DISABLE	
11	Мониторинг голоса (GK Voice Monitoring)	ENABLE/ DISABLE	DISABLE	
12	Время жизни (GK Time To Live)	0 - 250(sec)	30	
13	Длина буфера джиттера (Jitter Buffer Length)	10-30 (10ms)	15	
14	IP адрес Привратника (GK Address(SKIP:#))	12digits	0.0.0.0	
15	IP адрес поиска Привратника (GK Find Address (SKIP:#))	12digits	224.0.1.41	
16	IP порт поиска Привратника (GK Find Port)	0 - 9999	1718	
17	IP порт протокола RAS (GK RAS Signal Port)	0 - 9999	1719	
18	IP порт Привратника (GK Signal Port)	0 - 9999	1720	
19	Идентификатор VOIB для Привратника (VOIB GK ID)	23 Chracters	-	
20	Идентификатор VOIB для H323 (VOIB H323 ID)	23 Chracters	-	
21	Адрес VOIB для Привратника в формате E164 (VOIB E164 Address)	23 Digits	-	
22	Терминальный адрес- псевдоним VOIB для Привратника (VOIB Terminal Alias)	20 Digits	-	

**5.3.25. IP абоненты (Устройства RSG / IP телефоны)**

Программа	ПК	Описание	Диапазон	Исходно	Примечание
380		Назначение слотов плат VOIB для IP абонентов (VOIB Slot For RSG/IP)			Для обслуживания IP абонентов используются платы VOIB. 1. Назначьте слоты плат VOIB и количество портов на них. 2. Назначьте виртуальный слот номер «99» в Программе 103 – ПК 1 как слот абонентов (STA) и ПК2 как слот внешних линий (COL). 3. Перезагрузите систему.
	1	Список слотов (Slot Assign)	-	-	В этой программе перечисляются слоты плат VOIB, которые будут использоваться для обслуживания IP абонентов.
	2	Количество портов (RSG/IP Chanel Assign)	00 – 99	00	В этой программе назначается количество портов для каждой платы VOIB, которые будут использоваться для обслуживания IP абонентов.
381		Назначение количества RSG и IP аппаратов (RSG/IP No Assign)			
	1	Количество устройств RSG (RSG Number)	00~96 (LDK-300/300E) 00~32 (LDK-100)	08	В этой программе назначается максимально доступное количество устройств RSG.
	2	Количество IP аппаратов (IP Phone Number)	00~96 (LDK-300/300E) 00~64 (LDK-100)	00	В этой программе назначается максимально доступное количество IP аппаратов.
382		Базовые атрибуты IP абонентов (RSG/IP Attribute)			
	1	Режим перевода вызова (Transfer Mode)	IP / MAC	IP	Пока не поддерживается.
	2	Режим передачи (Casting Mode)	Unicast / Multicast	Unicast	Пока не поддерживается.
	3	Источник тональных сигналов (Tone Source)	LDK / Remote	Remote	
	4	Точка-точка (Peer to Peer)	ON/OFF	ON	Если данный параметр установлен в «ON», разговор между RSG или IP-аппаратами осуществляется без использования ресурсов платы VOIB. (Только если не используется технология STUN – смотри состояние в Программе 383 ПК7 для RSG и в Программе 386 ПК7 для IP аппаратов).

	5	Тип кодека (Codec Type)	0~2	0	- 0 : G.711_ALAW - 1 : G.711_ULAW - 2 : G.723.1
	6	Первой выбирать внешнюю линию RSG (First Access RSG CO)	ON/OFF	ON	Если данный параметр установлен в «ON», абонент на устройстве RSG при наборе Кода выхода на первую доступную линию (исходно «9») будет занимать внешнюю городскую линию на собственном устройстве, вне зависимости от настроек системы.
	7	Вызов с внешней линии RSG назначен автоматически (Ring without CO Ring Assign)	ON/OFF	ON	Если данный параметр установлен в «ON», абоненты на устройстве RSG будут получать вызовы от внешней городской линии на собственном устройстве, вне зависимости от настроек системы.
383	Атрибуты RSG 1 (RSG Attribute 1)		Укажите номер ячейки для подключения RSG - 00~96 (LDK-300/300E) - 00~32 (LDK-100)		
	1	Назначение MAC адреса (Set MAC Address)		00:00:00:00:00:00	Для регистрации устройства RSG в системе ipLDK необходимо назначить MAC адрес устройства. Для ввода шестнадцатеричных цифр от А до F используйте следующие клавиши цифрового телефона: Цифра    Клавиша    LDP-70xx А        * В        # С        [CALL BACK] [Left] D        [MUTE]        [Right] E        [DND/FWD]    [Up] F        [FLASH]       [Down]
	2	Используемый IP адрес (IP Address Display)	Только просмотр	0.0.0.0	
	3	Просмотр портов системы (Port View)	Только просмотр	D(...) S(...) C(...)	В данной команде отображаются реально используемые для RSG порты системы: D( ) – цифровой порт, внутренний номер S( ) – аналоговый порт, внутренний номер C( ) – порт внешней аналоговой линии, номер CO.
	4	Используемый IP-порт (Port Num Display)			Номер IP-порта, используемый системой для связи с RSG.

	5	Используемый NAT IP-адрес (NAT IP Address Display)	Только просмотр	0.0.0.0	
	6	Используемый NAT IP-порт (NAT Port Number Display)	Только просмотр	0	Номер NAT IP-порта, используемый системой для связи с RSG.
	7	Использование технологии STUN (STUN Enabled Display)	Только просмотр	NONE	Просмотр состояния. Может отображаться NONE, PAT, NAT или NAT/PAT. Если в сети используется технология STUN, то использование функции Точка-Точка (разговор между RSG или IP-аппаратами без использования ресурсов платы VOIB – Программа 382 ПК4) невозможно.
384	Атрибуты RSG 2 (RSG Attribute 2)				Укажите 4 цифры – диапазон ячеек
	1	RTP порт для внутреннего источника музыки при удержании (Internal MOH RTP Port)		8186	
	2	RTP порт для внешнего источника музыки при удержании (External MOH RTP Port)		8188	
	3	Тип источника музыки при удержании (MOH Type)	MUSIC / Hold Tone	Hold Tone	
	4	Источник музыки при удержании (Music Source)	EXT1/INT	INT	Устройство RGS имеет внутренний источник музыки и разъем для подключения внешнего источника. Абоненты на RSG будут слышать музыку из назначенного в данной программе источника.
	5	Контакты внешних реле 1 (External Contact 1)	LBC/Door Open	N/A	
	6	Контакты внешних реле 2 (External Contact 2)	LBC/Door Open	N/A	
	7	Внешняя сигнализация (Alarm Enable)	ON/OFF	OFF	Если данный параметр установлен в «ON», то при срабатывании на RSG контактов внешней сигнализации система будет подавать соответствующий сигнал абонентам, назначенным в Программе 385.
	8	Тип контактов внешней сигнализации (Alarm Contact)	Close / Open	Close	Замкнутые/Разомкнутые
	9	Тип сигнала (Alarm Mode)	Alarm / Door Bell	Alarm	Тревога / Дверной звонок

	10	Периодичность подачи сигнала (Alarm Signal)	RPT / ONCE	RPT	Если этот параметр установлен в «REPEAT» (Повторяющийся), сигнал срабатывания внешней сигнализации периодически повторяется, пока не будет прерван. При установке «ONCE» (Однократно) сигнал будет подан только один раз.
	11	Использование CTI в RSG (CTI Port)	0-2	NOT_USED	0-не используется 1-цифровой порт 2-аналоговый порт
	12	Код страны для RSG (RSG Nation Code)		Значение, установленное для системы	
	13	Поддержка шифрования (IPSEC)	ON/OFF	OFF	Если этот параметр установлен в «ON», поддерживается шифрование IP Security.
385	Назначение вызова при срабатывании внешней сигнализации на RSG (RSG Alarm Attribute)				Введите диапазон абонентов
	1	Номера RSG: 01~24		Не назначено	При последовательном нажатии клавиши ее индикатор будет альтернативно загораться и гаснуть. На абонентов из выбранного диапазона направляется вызов при срабатывании контактов внешней сигнализации тех RSG, индикаторы клавиш которых светятся.
	2	Номера RSG: 25~48			
	3	Номера RSG: 49~72			
	4	Номера RSG: 73~96			
386	Атрибуты IP аппаратов (IP Phone Attribute)			Укажите номер ячейки для подключения IP абонента - 00~96 (LDK-300/300E) - 00~64 (LDK-100)	
	1	Назначение MAC адреса (Set MAC Address)		00:00:00:00:00:00	Для регистрации IP аппарата или программы IPECS SoftPhone в системе ipLDK необходимо назначить MAC адрес устройства. Для ввода шестнадцатеричных цифр от А до F используйте следующие клавиши цифрового телефона: Цифра    Клавиша    LDP-70xx А        * В        # С        [CALL BACK] [Left] D        [MUTE] [Right] E        [DND/FWD] [Up] F        [FLASH] [Down]
	2	Используемый IP адрес (IP Address Display)	Только просмотр	0.0.0.0	
	3	Просмотр порта системы (Port View)	Только просмотр	N/A	Внутренний номер системы, используемый для IP аппарата

	4	Используемый IP-порт (Port Num Display)	Только просмотр		Номер IP-порта, используемый системой для связи с IP аппаратом.
	5	Используемый NAT IP-адрес (NAT IP Address Display)	Только просмотр	0.0.0.0	
	6	Используемый NAT IP-порт (NAT Port Number Display)	Только просмотр	0	Номер NAT IP-порта, используемый системой для связи с IP аппаратом.
	7	Использование технологии STUN (STUN Enabled Display)	Только просмотр	NONE	Просмотр состояния. Если в сети используется технология STUN, то использование функции Точка-Точка (разговор между RSG или IP-аппаратами без использования ресурсов платы VOIB – Программа 382 ПК4) невозможно.
	8	Назначение IP адреса для СТИ (СТИ IP Address)		0.0.0.0	Назначение адреса необходимо для поддержки СТИ 1-й стороны на IP аппарате.
	9	Поддержка шифрования (IPSEC)	ON/OFF	OFF	Если этот параметр установлен в «ON», поддерживается шифрование IP Security.
390	Коэффициенты усиления DKT порта RSG - прием (RSG DKT RX GAIN)				
	1	RSG_DKT RX от DKTU	00 – 63		Исходные значения определяются кодом страны при инициализации системы.
	2	RSG_DKT RX от SLT	00 – 63		
	3	RSG_DKT RX от CTR_SLT	00 – 63		
	4	RSG_DKT RX от WKT	00 – 63		
	5	RSG_DKT RX от ACO	00 – 63		
	6	RSG_DKT RX от CTR_ACO	00 – 63		
	7	RSG_DKT RX от DCO	00 – 63		
	8	RSG_DKT RX от VMIB	00 – 63		
	9	RSG_DKT RX от DTMF	00 – 63		
	10	RSG_DKT RX от KNE	00 – 63		
	11	RSG_DKT RX от MUSIC 1	00 – 63		
	12	RSG_DKT RX от MUSIC 2	00 – 63		
	13	RSG_DKT RX от RSG_DKT	00 – 63		
	14	RSG_DKT RX от RSG_SLT	00 – 63		
	15	RSG_DKT RX от RSG_LCO	00 – 63		
	16	RSG_DKT RX от IP Phone	00 – 63		
391	Коэффициенты усиления DKT порта RSG - передача (RSG DKT TX GAIN)				
	1	RSG_DKT RX к DKTU	00 – 63		
	2	RSG_DKT RX к SLT	00 – 63		
	3	RSG_DKT RX к CTR_SLT	00 – 63		
	4	RSG_DKT RX к WKT	00 – 63		
	5	RSG_DKT RX к ACO	00 – 63		
	6	RSG_DKT RX к CTR_ACO	00 – 63		

	7	RSG_DKT RX к DCO	00 – 63	
	8	RSG_DKT RX к DVU	00 – 63	
392	Коэффициенты усиления SLT порта RSG - прием (RSG SLT RX GAIN)			
	1	RSG_SLT RX от DKTU	00 – 63	
	2	RSG_SLT RX от SLT	00 – 63	
	3	RSG_SLT RX от CTR_SLT	00 – 63	
	4	RSG_SLT RX от WKT	00 – 63	
	5	RSG_SLT RX от ACO	00 – 63	
	6	RSG_SLT RX от CTR_ACO	00 – 63	
	7	RSG_SLT RX от DCO	00 – 63	
	8	RSG_SLT RX от VMIB	00 – 63	
	9	RSG_SLT RX от DTMF	00 – 63	
	10	RSG_SLT RX от KNE	00 – 63	
	11	RSG_SLT RX от MUSIC 1	00 – 63	
	12	RSG_SLT RX от MUSIC 2	00 – 63	
	13	RSG_SLT RX от RSG_DKT	00 – 63	
	14	RSG_SLT RX от RSG_SLT	00 – 63	
	15	RSG_SLT RX от RSG_LCO	00 – 63	
	16	RSG_SLT RX от IP Phone	00 – 63	
393	Коэффициенты усиления SLT порта RSG - передача (RSG SLT TX GAIN)			
	1	RSG_SLT TX к DKTU	00 – 63	
	2	RSG_SLT TX к SLT	00 – 63	
	3	RSG_SLT TX к CTR_SLT	00 – 63	
	4	RSG_SLT TX к WKT	00 – 63	
	5	RSG_SLT TX к ACO	00 – 63	
	6	RSG_SLT TX к CTR_ACO	00 – 63	
	7	RSG_SLT TX к DCO	00 – 63	
	8	RSG_SLT TX к VMIB	00 – 63	
394	Коэффициенты усиления LCO порта RSG - прием (RSG LCO RX GAIN)			
	1	RSG_LCO RX от DKTU	00 – 63	
	2	RSG_LCO RX от SLT	00 – 63	
	3	RSG_LCO RX от CTR_SLT	00 – 63	
	4	RSG_LCO RX от WKT	00 – 63	
	5	RSG_LCO RX от ACO	00 – 63	
	6	RSG_LCO RX от CTR_ACO	00 – 63	
	7	RSG_LCO RX от DCO	00 – 63	
	8	RSG_LCO RX от VMIB	00 – 63	
	9	RSG_LCO RX от DTMF	00 – 63	
	10	RSG_LCO RX от KNE	00 – 63	
	11	RSG_LCO RX от MUSIC 1	00 – 63	
	12	RSG_LCO RX от MUSIC 2	00 – 63	
	13	RSG_LCO RX от RSG_DKT	00 – 63	
	14	RSG_LCO RX от RSG_SLT	00 – 63	
	15	RSG_LCO RX от RSG_LCO	00 – 63	
	16	RSG_LCO RX от IP Phone	00 – 63	

395	Коэффициенты усиления LCO порта RSG - передача (RSG LCO TX GAIN)		
	1	RSG_LCO TX к DKTU	00 – 63
	2	RSG_LCO TX к SLT	00 – 63
	3	RSG_LCO TX к CTR_SLT	00 – 63
	4	RSG_LCO TX к WKT	00 – 63
	5	RSG_LCO TX к ACO	00 – 63
	6	RSG_LCO TX к CTR_ACO	00 – 63
	7	RSG_LCO TX к DCO	00 – 63
	8	RSG_LCO TX к VMIB	00 – 63
396	Коэффициенты усиления IP аппарата - прием (IP Phone RX GAIN)		
	1	IP PHONE RX от DKTU	00 – 63
	2	IP PHONE RX от SLT	00 – 63
	3	IP PHONE RX от CTR_SLT	00 – 63
	4	IP PHONE RX от WKT	00 – 63
	5	IP PHONE RX от ACO	00 – 63
	6	IP PHONE RX от CTR_ACO	00 – 63
	7	IP PHONE RX от DCO	00 – 63
	8	IP PHONE RX от VMIB	00 – 63
	9	IP PHONE RX от DTMF	00 – 63
	10	IP PHONE RX от KNE	00 – 63
	11	IP PHONE RX от MUSIC 1	00 – 63
	12	IP PHONE RX от MUSIC 2	00 – 63
	13	IP PHONE RX от RSG_DKT	00 – 63
	14	IP PHONE RX от RSG_SLT	00 – 63
	15	IP PHONE RX от RSG_LCO	00 – 63
	16	IP PHONE RX от IP Phone	00 – 63
397	Коэффициенты усиления IP аппарата - передача (IP Phone TX GAIN)		
	1	IP PHONE TX к DKTU	00 – 63
	2	IP PHONE TX к SLT	00 – 63
	3	IP PHONE TX к CTR_SLT	00 – 63
	4	IP PHONE TX к WKT	00 – 63
	5	IP PHONE TX к ACO	00 – 63
	6	IP PHONE TX к CTR_ACO	00 – 63
	7	IP PHONE TX к DCO	00 – 63
	8	IP PHONE TX к VMIB	00 – 63

### 5.3.26. Технические параметры

Исходные значения зависят от кода страны.



Программа	ПК	ОПИСАНИЕ	Диапазон	Исходно	Примечания
400	Коэффициенты усиления DTIB - прием (DTIB RX Gain)				
	1	DTIB/DKT	00 – 63	26	
	2	DTIB/SLT	00 – 63	33	
	3	DTIB/CTR SL	00 – 63	22	
	4	DTIB/WTU	00 – 63	26	
	5	DTIB/ACO	00 – 63	33	
	6	DTIB/CTR CO	00 – 63	22	
	7	DTIB/DCO	00 – 63	33	
	8	DTIB/VMIB	00 – 63	29	
	9	DTIB/DTMF	00 – 63	8	
	10	DTIB/TONE	00 – 63	32	
	11	DTIB/MUSIC1	00 – 63	29	
	12	DTIB/MUSIC2	00 – 63	29	
13	DTIB/MUSIC3	00 – 63	29		
401	Коэффициенты усиления SLIB - прием (SLIB RX Gain)				
	1	SLIB/DKT	00 – 63	12	
	2	SLIB/SLT	00 – 63	23	LDK-100 : Исходно 27
	3	SLIB/CTR SL	00 – 63	12	LDK-100 : Исходно 16
	4	SLIB/WTU	00 – 63	12	
	5	SLIB/ACO	00 – 63	21	
	6	SLIB/CTR CO	00 – 63	12	
	7	SLIB/DCO	00 – 63	24	
	8	SLIB/VMIB	00 – 63	20	
	9	SLIB/DTMF	00 – 63	8	
	10	SLIB/TONE	00 – 63	18	
	11	SLIB/MUSIC1	00 – 63	20	
	12	SLIB/MUSIC2	00 – 63	20	
13	SLIB/MUSIC3	00 – 63	20		
402	Коэффициенты усиления CTR SLIB - прием (CTR SLIB RX Gain)				
	1	CTRSL2/DKT	00 – 63	32	
	2	CTRSL2/SLT	00 – 63	43	LDK-100 : Исходно 47
	3	CTRSL2/ CTR SL	00 – 63	32	LDK-100 : Исходно 36
	4	CTRSL2/WTU	00 – 63	32	
	5	CTRSL2/ACO	00 – 63	41	
	6	CTRSL2/ATR CO	00 – 63	32	
	7	CTRSL2/DCO	00 – 63	44	
	8	CTRSL2/VMIB	00 – 63	40	
	9	CTRSL2/DTMF	00 – 63	28	
	10	CTRSL2/TONE	00 – 63	38	
	11	CTRSL2/MUSIC1	00 – 63	40	
	12	CTRSL2/MUSIC2	00 – 63	40	
13	CTRSL2/MUSIC3	00 – 63	40		

Программа	ПК	ОПИСАНИЕ	Диапазон	Исходно	Примечания
403	Коэффициенты усиления WTIB - прием (WTIB RX Gain)				
	1	WTIB/DKT	00 – 63	26	
	2	WTIB/SLT	00 – 63	33	
	3	WTIB/CTR SL	00 – 63	22	
	4	WTIB/WTU	00 – 63	26	
	5	WTIB/ACO	00 – 63	38	
	6	WTIB/CTR CO	00 – 63	29	
	7	WTIB/DCO	00 – 63	33	
	8	WTIB/VMIB	00 – 63	29	
	9	WTIB/DTMF	00 – 63	8	
	10	WTIB/TONE	00 – 63	37	
	11	WTIB/MUSIC1	00 – 63	29	
	12	WTIB/MUSIC2	00 – 63	29	
13	WTIB/MUSIC3	00 – 63	29		
404	Коэффициенты усиления ACOB - прием (ACOB RX Gain)				
	1	ACOB/DKT	00 – 63	26	
	2	ACOB/SLT	00 – 63	37	
	3	ACOB/CTR SL	00 – 63	27	
	4	ACOB/WTU	00 – 63	26	
	5	ACOB/ACO	00 – 63	36	
	6	ACOB/STR CO	00 – 63	27	
	7	ACOB/DCO	00 – 63	33	
	8	ACOB/VMIB	00 – 63	32	
	9	ACOB/DTMF	00 – 63	32	
	10	ACOB/TONE	00 – 63	32	
	11	ACOB/MUSIC1	00 – 63	32	
	12	ACOB/MUSIC2	00 – 63	32	
	13	ACOB/MUSIC3	00 – 63	32	
14	ACOB/MODEM	00 – 63	37		
405	Коэффициенты усиления CTR ACOB - прием (CTR ACOB RX Gain)				
	1	CTRCO8/DKT	00 – 63	28	
	2	CTRCO8/SLT	00 – 63	43	
	3	CTRCO8/CTR SL	00 – 63	32	
	4	CTRCO8/WTU	00 – 63	31	
	5	CTRCO8/ACO	00 – 63	41	
	6	CTRCO8/CTR CO	00 – 63	32	
405	7	CTRCO8/DCO	00 – 63	38	
	8	CTRCO8/VMIB	00 – 63	37	
	9	CTRCO8/DTMF	00 – 63	37	
	10	CTRCO8/TONE	00 – 63	37	
	11	CTRCO8/MUSIC1	00 – 63	37	
	12	CTRCO8/MUSIC2	00 – 63	37	
	13	CTRCO8/MUSIC3	00 – 63	37	
14	CTRCO8/MODEM	00 – 63	44		
406	Коэффициенты усиления DCOB - прием (DCOB RX Gain)				

1	DCOB/DKT	00 – 63	26	
2	DCOB/SLT	00 – 63	37	
3	DCOB/CTR SL	00 – 63	26	
4	DCOB/WTU	00 – 63	26	
5	DCOB/ACO	00 – 63	24	

Программа	ПК	ОПИСАНИЕ	Диапазон	Исходно	Примечания
406	6	DCOB/CTR CO	00 – 63	15	
	7	DCOB/DCO	00 – 63	32	
	8	DCOB/VMIB	00 – 63	32	
	9	DCOB/DTMF	00 – 63	32	
	10	DCOB/TONE	00 – 63	32	
	11	DCOB/MUSIC1	00 – 63	32	
	12	DCOB/MUSIC2	00 – 63	32	
	13	DCOB/MUSIC3	00 – 63	32	
407	Коэффициенты усиления VMIB - прием (VMIB RX Gain)				
	1	VMIB/DKT	00 – 63	21	
	2	VMIB/SLT	00 – 63	32	
	3	VMIB/CTR SL	00 – 63	21	
	4	VMIB/WTU	00 – 63	26	
	5	VMIB/ACO	00 – 63	32	
	6	VMIB/CTR CO	00 – 63	23	
	7	VMIB/DCO	00 – 63	32	
	8	VMIB/MUSIC1	00 – 63	32	
9	VMIB/MUSIC2	00 – 63	32		
408	Коэффициенты усиления приемников DTMF (DTMF RC Gain)				
	1	DTMF/SLT	00 – 63	28	
	2	DTMF/CTR SL	00 – 63	17	
408	3	DTMF/ACO	00 – 63	24	
	4	DTMF/CTR CO	00 – 63	15	
409	5	DTMF/DCO	00 – 63	24	
	Коэффициенты усиления Внешнего оповещения (EXT PAGE Gain)				
	1	EXT PAGE/DKT	00 – 63	26	
	2	EXT PAGE/SLT	00 – 63	37	
	3	EXT PAGE/CTR SL	00 – 63	26	
	4	EXT PAGE/WTU	00 – 63	26	
	5	EXT PAGE/ACO	00 – 63	37	
	6	EXT PAGE/CTR CO	00 – 63	28	
	7	EXT PAGE/DCO	00 – 63	37	
	8	EXT PAGE/VMIB	00 – 63	37	
	9	EXT PAGE/MUSIC1	00 – 63	37	
10	EXT PAGE/MUSIC2	00 – 63	37		
11	EXT PAGE/MUSIC3	00 – 63	37		
410	Коэффициенты усиления приемников CPTU (CPT Gain)				
	1	CPT/ACO	00 – 63	24	

	2	CPT/CTR CO	00 – 63	15	
	3	CPT/DCO	00 – 63	24	
411	Коэффициенты усиления Модема - прием (MODEM Gain)				
	1	MODEM/ACO	00 – 63	24	
	2	MODEM/CTR CO	00 – 63	20	
	3	MODEM/DCO	00 – 63	24	
412	Коэффициенты усиления Short SLIB - прием (Short SLIB Gain)				
	1	Shot ACO	00 – 63	31	
	2	Long ACO	00 – 63	31	

Программа	ПК	ОПИСАНИЕ	Диапазон	Исходно	Примечания
413	Коэффициенты усиления Long SLIB - прием (Long SLIB Gain)				
	1	Shot ACO	00 – 63	37	
	2	Long ACO	00 – 63	37	
414	Коэффициенты усиления Far SLIB - прием (Far SLIB Gain)				
	1	Shot ACO	00 – 63	45	
	2	Long ACO	00 – 63	45	
415	Коэффициенты усиления Short ACO - прием (Short ACO Gain)				
	1	Short SLIB	00 – 63	35	
	2	Long SLIB	00 – 63	41	
	3	Far SLIB	00 – 63	47	
416	Коэффициенты усиления Long ACO - прием (Long ACO Gain)				
	1	Short SLIB	00 – 63	39	
	2	Long SLIB	00 – 63	45	
	3	Far SLIB	00 – 63	51	
420	Частотные характеристики системных сигналов (System Tone Frequency)				
	1	Сигнал готовности (Dial Tone)	4цифры	0425, 0000	
	2	Сигнал послышки вызова (Ring-Back Tone)	4цифры	0425, 0000	
	3	Сигнал занято (Busy Tone)	4цифры	0425, 0000	
	4	Сигнал ошибки (Error Tone)	4цифры	0620, 000	
	5	Сигнал готовности LCR (Dummy Dial Tone)	4цифры	0350, 440	
421	Частотные характеристики звонкового сигнала (Differential Ring Frequency)				
	1	Тип 1	4цифры	1000, 1020	
	2	Тип 2	4цифры	0890, 0910	
	3	Тип 3	4цифры	1260, 1280	
	4	Тип 4	4цифры	0800, 0820	
422	Частотные характеристики звонкового сигнала для входящих внешних вызовов (Distinct CO Ring Frequency)				

	1	Тип 1	4 цифры	0480, 0000	
	2	Тип 2	4цифры	0400, 0000	
	3	Тип 3	4цифры	0620, 0000	
	4	Тип 4	4цифры	0770, 0000	
423	Частотные характеристики сигналов внешних линий для модулей CPTU (ACNR Tone Cadence)				
	1	Сигнал посылки вызова (Ring-Back Tone)	000-255	ON: 050 / OFF: 100	шаг 20 мс
	2	Сигнал занято (Busy Tone)	000-255	ON: 025 / OFF: 025	
	3	Сигнал ошибки (Error Tone)	000-255	ON: 012 / OFF: 012	
	4	Специальный сигнал готовности (S-Dial Tone)	000-255	ON: 070 / OFF: 000	

### 5.3.27. Инициализация

Программа	ПК	ОПИСАНИЕ	Диапазон	Исходно	Примечания
450	Инициализация				
	1	Инициализация плана набора (Flexible Numbering Plan Initialization)			Программа 105, Программа 106, Программа 107
	2	Инициализация базы данных абонентов (Station Database Initialization)			Программа 110, Программа 111, Программа 112, Программа 113, Программа 114, Программа 116, Программа 117, Программа 118, Программа 119, Программа 121, Программа 122, Программа 123, Программа 124, Программа 179
	3	Инициализация базы данных внешних линий (CO Line Database Initialization)			Программа 140, Программа 141, Программа 142, Программа 143, Программа 144
	4	Инициализация базы данных системных параметров (System Feature Database Initialization)			Программа 160 – Программа 177, Программа 108
	5	Инициализация базы данных групп абонентов (Station Group Database Initialization)			Программа 190, Программа 191
	6	Инициализация базы данных ISDN (ISDN Tables Database Initialization)			Программа 201, Программа 202, Программа 230, Программа 231
	7	Зарезервировано			
	8	Инициализация системных таймеров (System Timer Database Initialization)			Программа 180 – Программа 182
	9	Инициализация базы данных ограничений набора (Toll Table Database Initialization)			Программа 224, Программа 225
	10	Инициализация базы данных LCR			Программа 220 – Программа 222

11	Инициализация других таблиц (Other Tables Initialization)			Программа 227 – Программа 229, Программа 232 – Программа 235
12	Инициализация программируемых клавиш (Flexible Button Program Initialization)			Программа 115
13	Инициализация базы данных сетевых функций (Networking Database Initialization)			Программа 320, Программа 321, Программа 322, Программа 323, Программа 324
14	Инициализация всей базы данных (All Database Initialization)			Все программы
15	Перезагрузка системы (System Reset By Software)			
16	Инициализация Назначений перенаправления (Reroute Destination) в таблице DID			Программа 231 – ПК 5
17	Параметры слотов			Программа 155

Программа	ПК	ОПИСАНИЕ	Примечания
451		Инициализация при смене версии MPB	
	1	Инициализация версии 2.2	
	2	Инициализация Имен абонентов	
	3	Инициализация версии 2.3	
	4	Инициализация версии 2.5	
	5	Инициализация версии 3.0	
	6	Инициализация версии 3.2	
	7	Инициализация версии 3.3	
	8	Инициализация версии 3.5	

**5.3.27. Распечатка баз данных**

Программа	ПК	Описание	Диапазон	Исходно	Примечания
451	Распечатка баз данных				
	1	Распечатка плана набора			
	2	Распечатка базы данных абонентов		Да	
	3	Распечатка базы данных внешних линий		Да	
	4	Распечатка базы данных системных функций			
	5	Распечатка базы данных групп абонентов			
	6	Распечатка базы данных ISDN			
	7	Распечатка системных таймеров			
	8	Распечатка базы данных ограничений набора			
	9	Распечатка базы данных LCR			
	10	Распечатка остальных таблиц			
	11	Распечатка технических параметров			
	12	Распечатка программируемых клавиш		Да	
	13	Распечатка сетевых функций			
	14	Распечатка всех баз данных			
	15	Распечатка сообщений на дисплеях цифровых аппаратов			
	1	Язык	00 – 14	Определяется кодом страны	- 00: Английский - 01: Итальянский - 02: Финский - 03: Голландский - 04: Шведский - 05: Датский - 06: Норвежский - 07: Иврит - 08: Немецкий - 09: Французский - 10: Португальский - 11: Испанский - 12: Корейский - 13: Эстонский - 14: Русский
	2	Тип абонента	0 – 2	0	0: Стандартный 1: Системная трубка DECT 2: Большой дисплей
16	Отмена печати				

**Алфавитный указатель**

---

(

**(H)** · 84

**(P)** · 84

**(T)** · 84

---

«

«Горячая» линия · 28

«Теплая» линия · 28

---

2

2B Function · 228

2B-функции · 228

---

**A**

Absent Text Message · 68, 221

Account Code · 113

ACD · 128

ACNR · 36

Alarm · 71

AOC · 163

Assign Attendant · 167

Attendant Call & Queuing · 167

Attendant Call Service · 222

Attendant Forward · 168

Attendant Intrusion · 170

Attendant Override · 171

Attendant Recall · 172

Attendant Service · 166

Authorization Code · 114

Automatic Call Release · 115

Automatic Hold · 61

Automatic Privacy · 72

---

**B**

Basic access · 23

BGM · 73

BLF Менеджер · 225

---

**C**

Call Back · 87

Call by IP address · 190

Call by routing table · 191

Call Completion · 212

Call Deflection · 178

Call Forward · 44

Call Forward, Busy · 46

Call Forward, Busy/No Answer · 48

Call Forward, Follow Me · 52

Call Forward, No Answer · 47

Call Forward, Unconditional · 45

[Call Log](#) · 106

Call Offer · 210

Call time restriction · 25

---

Call Transfer · 55

Call Transfer to CO Line · 56

Call Transfer to Station · 57

Camp-on · 74

CCR · 18

Centralized VMS · 224

Change LCD Date/Time display · 172

Change Ring Type · 75

[Chime Bell](#) · 112

Circular Group · 125

**Class of service** · 116

CLI · 179

CLIR/COLR · 185

**CO COS** · 117

CO Line Queuing · 26

CO Step Call · 27

**CO to CO line COS** · 117

**CO Traffic Summary Report** · 232

CO Transit - In · 215

CO Transit - Out · 217

COLP · 186

Conference – SLT (BROKERS Call) · 133

[Conference Room](#) · 134

COS · 116

Custom Message · 68

---

**D**

Data Line Security · 76

Day/Night service · 173

DECT Mobility · 224

Dialing Security · 77

DID · 12

**Direct CO LCR** · 30

Directed Call Pick Up · 63

DISA · 16

Disable Outgoing Access · 175

Display · 164

DND · 78

Door Open · 144

Door Phone · 145

DSS/DLS Consoles · 176

---

**E**

Emergency Call · 27

**Exception Table A & B** · 117

**Exclusive Hold** · 59

Executive/Secretary · 140

[Extend CO-to-CO Connection](#) · 103

External Music · 89

---

**F**

Flash · 80

Flexible Button · 81

[Forced Hands free Mode](#) · 104

---

**G**

Group Call Pick Up · 64

---



---

**H****H/W Usage Summary Report** · 233

Headset · 83  
 Hold · 59  
 Hold Preference · 60  
[Hot Desk](#) · 104  
 Hot Line · 28  
 How to enter the programming mode · 246  
 How to reset the system · 246  
 Hunt Group · 121

---

**I**

Identification Service · 201  
[In-Room Indication](#) · 110  
 Intercom Signal Mode · 84  
 Intercom Tenancy Group · 85  
**Intercom tenancy Group Attendant** · 166  
**Internal LCR** · 30  
 Internal page / External page / All-Call page / Meet-me Page · 136  
 ISDN · 236  
 ISDN service · 178

---

**K**

Key Pad · 186

---

**L**

LAN · 238  
 Last Number Redialing · 37  
 LCR · 30  
 Linked Stations · 140  
 Linked-Pair Station · 142  
**Loop LCR** · 30  
 Loud Bell · 146

---

**M**

**Main Attendant** · 166  
 Malicious Call ID · 187  
 Memory dialing · 36  
 Message Wait · 87  
 Message Waiting Indication · 220  
 Mobile Extension · 66  
 MODEM · 242  
 MOH · 89  
[MSN](#) · 189  
 MSN/Sub-Addressing · 189  
 Mute · 91  
 MWI · 92

---

**N**

Net Call · 195  
 Net Call Forward - Busy · 206  
 Net Call Forward - Busy / No Answer · 207  
 Net Call Forward - No Answer · 208  
 Net Call Forward - Unconditional · 204

Net Conference · 209  
[Net Follow-Me Forward](#) · 226  
 Net Transfer · 202

---

**O**

One Time DND · 79  
 On-Hook dialing · 92

---

**P**

Paging Conference · 133  
 Park · 61  
**PBX Dialing Codes** · 117  
 Pickup · 63  
 PLA · 11  
 Pre-recorded MSG · 138  
 Pre-selected Message · 69  
 Preset Call Forward · 54  
 Print-out · 164  
 Private Line · 43

---

**Q**

QSIG over ISDN & H.450 over IP · 192

---

**R**

Recording System VMIB Announcement · 148  
 Recording User VMIB Announcement · 156  
 Remote Control · 152  
 Ring Assignment · 9  
 Ring Group · 126

---

**S**

Save Number Redialing · 38  
**Screened Transfer** · 55  
 SERIAL(COM port) · 240  
 SLT Call Forward · 53  
**SLT MOH** · 89, 90  
 SMDR · 161  
 Software Upgrade · 235  
 SOS · 139  
**Station COS** · 116  
 Station Feature Cancel · 176  
 Station Name · 93  
 Station Program · 95  
 Station Relocation · 98  
 Station Serial Call · 98  
 Station Speed Dialing · 38  
[Sub-Addressing](#) · 189  
**System Hold** · 59  
**System Prompt Messages (Fixed)** · 148  
 System Speed Dialing · 41  
 System Speed Zone · 119

---

**T**

Terminal Group · 124

Time & Date setup by digital network · 99  
 Traffic Analysis · 229  
 Traffic Analysis - Attendant · 230  
 Traffic Analysis - Calls · 231  
 Traffic Analysis - CO · 232  
 Traffic Analysis – H/W Unit · 233  
 Two-way Recording · 154  
 Two-way Recording via SMDI · 154  
 Two-way Recording via VMIB · 155

---

**U**

UCD Group · 127  
 UNA · 22  
**Unscreened Transfer** · 55

---

**V**

VMIB Announcement for Auto Attendant · 159  
 VMIB Message Transfer · 160  
[VMIB Message with CLI](#) · 160  
 VMIB MOH · 89  
 Voice Mail Group · 126  
 Voice Over · 100  
 VoIP Service · 190

---

**W**

Wakeup · 101  
 Walking COS · 120  
 Warm Line · 28  
**Wrap-up Timer** · 122

---

**A**

Автодозвон · 36  
 Автоматическая защита линии · 72  
 Автоматическая переадресация · 44  
[Автоматическая переадресация в сети АТС «Следуй за мной»](#) · 226  
 Автоматическая переадресация в сети АТС по Занятости · 206  
 Автоматическая переадресация в сети АТС по Занятости / Не ответу · 207  
 Автоматическая переадресация в сети АТС по Не ответу · 208  
 Автоматическая переадресация входящих внешних вызовов на внешнюю линию оператором · 51  
 Автоматическая переадресация вызовов «Следуй за мной» · 52  
 Автоматическая переадресация на внешнюю линию с вводом номера ячейки персонального ускоренного набора · 49  
 Автоматическая переадресация на внешнюю линию с непосредственным вводом номера абонента · 50  
 Автоматическая переадресация оператора · 168  
 Автоматическая переадресация по занятости · 46  
 Автоматическая переадресация по занятости/не ответу · 48  
 Автоматическая переадресация по линиям ISDN · 178  
 Автоматическая переадресация по не ответу · 47  
 Автоматическая переадресация с аналогового аппарата · 53  
 Автоматическое включение спикерфона при наборе номера · 92  
 Автоматическое отключение вызова · 115

Автоматическое распределение вызовов · 128  
 Автоматическое удержание · 61  
 Анализ загрузки внешних линий · 232  
 Анализ загрузки оператора · 230  
 Анализ загрузки системного оборудования · 233  
 Анализ соединений · 231  
 АНАЛИЗ ТРАФИКА · 229  
 Аналоговый абонент - конференция / переключение между собеседниками · 133

---

**Б**

Базовый доступ к внешним линиям · 23  
 Безусловная Автоматическая переадресация · 45  
 Безусловная автоматическая переадресация в сети АТС · 204  
 Будильник · 101

---

**В**

Взаимное перемещение абонентов · 98  
[Виртуальный внутренний абонент](#) · 104  
**Внешний LCR** · 30  
 Внешняя сигнализация · 71  
**Внутренний LCR** · 30  
 Внутренний автодозвон · 87  
 Вывод информации о неотвеченных вызовах в протокол SMDR · 164  
 Вызов оператора в сети АТС · 222  
 Вызов оператора и очередь на соединение с оператором · 167  
 Вызов с выбором направления по таблице маршрутизации · 191  
 Вызов с прямым набором IP адреса · 190  
 Вызываемая конференция-оповещение · 133

---

**Г**

Гарнитура · 83  
**Главный оператор** · 166  
 Голосовые сообщения для Автооператора · 159  
 Группа внешней голосовой почты · 126  
 Группа равномерного приема вызовов · 127  
 Группы приема вызовов · 121

---

**Д**

Детальное протоколирование соединений · 161  
 Домофон · 145  
 ДОПОЛНИТЕЛЬНЫЙ СЕРВИС ISDN · 178

---

**Ж**

[Журнал вызовов](#) · 106

---

**З**

Завершение вызова / Внутренний автодозвон · 212  
 Запись персонального сообщения · 156  
 Запись разговора · 154  
 Запись системных голосовых сообщений · 148  
 Запрет отображения номера при использовании ускоренного

набора · 77  
Запрет передачи АОН · 185  
Защита передачи данных · 76  
Звонковая группа · 126  
Звонковый вызов (Т) · 84  
Звуковая сигнализация · 112  
Зоны системного ускоренного набора · 119

---

## И

Идентификация абонента · 201  
Изменение типа звонка · 75  
Изменение формата отображения времени и даты · 172  
Индикатор «Я – на месте» · 110  
Индикация ожидающего сообщения на аналоговых абонентах · 92  
**Информационные системные голосовые сообщения** · 148  
Использование внешних линий других АТС в сети для исходящих вызовов · 217  
Источник музыки для домофона · 175

---

## К

Клавиша Flash на цифровом аппарате · 80  
Класс сервиса · 116  
Код авторизации · 114  
Код учета · 113  
Консоль DSS/DLS · 176  
Конференция в сети АТС · 209

---

## М

Маршрутизация по наименьшей стоимости · 30  
Меню настроек параметров абонента · 95  
Мобильный абонент DECT в сети АТС · 224  
Мобильный внешний номер · 66  
Мобильный класс сервиса · 120  
Модернизация программного обеспечения системы · 235  
Музыка при удержании · 89

---

## Н

На внешнюю голосовую почту с использованием интерфейса SMDI · 154  
Набор из памяти · 36  
Назначение оператора · 167  
Назначение приема входящих вызовов · 9  
Настраиваемые голосовые меню для входящих вызовов с использованием платы VMIB/AAIB (CCR) · 18

---

## О

Ограничение длительности соединения · 25  
Однократное включение режима «Не беспокоить» · 79  
Ожидающее сообщение · 87  
Ожидающий вызов · 74  
**Оператор тенантной группы** · 166  
Оповещение: Внутреннее / Внешнее / Общее / Ответ · 136  
Отключение внешних линий · 175  
Отключение микрофона · 91

Открытие двери · 144  
**Открытая конференция** · 134  
Отображение состояния абонентов разных АТС на клавишах DSS · 225  
Отображение стоимости разговора · 164  
Отслеживание злонамеренных вызовов · 187  
Очередь на доступ к внешним линиям · 26

---

## П

Парковка вызова · 61  
**Перевод без информирования абонента** · 55  
**Перевод с информированием абонента** · 55  
Передача АОН при исходящем вызове · 182  
Передача АОН при ответе на входящий вызов · 185  
Передача голосовой информации занятому абоненту · 100  
Пересылка сообщения в другой голосовой ящик · 160  
Перехват в группе · 64  
Перехват вызова · 63  
Переход обратного вызова на оператора · 172  
Персональная линия · 43  
Персональный ускоренный набор · 38  
По линиям ISDN · 236  
По сети LAN Ethernet · 238  
Повторный набор одного из последних 10 номеров · 37  
Повторный набор сохраненного номера · 38  
Получение АОН при входящем вызове · 180  
ПОСТРОЕНИЕ СЕТИ АТС · 192  
Пошаговый вызов внешних абонентов · 27  
Предварительно записанное оповещение · 138  
Предварительно записанное системное оповещение · 139  
Предложение вызова / Ожидающий вызов · 210  
Предустановленная автоматическая переадресация · 54  
Предустановленные сообщения об отсутствии · 69  
Преодоление режима «Не беспокоить» · 171  
Прием внешних вызовов в сети АТС · 215  
Прием и передача АОН · 179  
Принудительное подключение к разговору со стороны оператора · 170  
Приоритет обработки входящих вызовов · 11  
Приоритетный режим удержания · 60  
Присвоение имени внешней линии · 21  
Присвоение имени внутренним абонентам · 93  
Программируемые клавиши · 81  
**Продление времени соединения внешняя линия – внешняя линия** · 103  
Протокол передачи абонентского набора · 186  
**Прямой внешний LCR** · 30  
Прямой входящий набор номера DID · 12  
Прямой доступ в систему (DISA) · 16  
Прямой перехват · 63

---

## Р

Режим «Не беспокоить» · 78  
Режим «Не беспокоить» в сети АТС · 214  
Руководитель / Секретарь · 140  
Ручной перевод вызова · 55  
Ручной перевод вызова в сети АТС · 202  
Ручной перевод вызова на абонента · 57  
Ручной перевод вызова на внешнюю линию · 56

---

**С**

С использованием платы VMIB · 155  
Сброс настроек абонента · 176  
Связанные абоненты · 140  
**Селекторный вызов** · 104  
Сервис MSN/Sub-Addressing · 189  
Сервис VoIP · 190  
Сервис День/Ночь · 173  
Сетевой вызов · 195  
Синхронизация времени от сети ISDN · 99  
**Системное удержание** · 59  
Системный ускоренный набор · 41  
Сообщение об отсутствии · 68, 221  
Сообщение тарификации ISDN AOC · 163  
**Сохранение АОН вместе с сообщением** · 160  
Сохранение АОН для неотвеченных вызовов · 183  
Сохранение номера для неотвеченных вызовов · 220  
Спаренные абоненты · 142

---

**Т**

Тенантная группа · 85  
Терминальная группа · 124  
Тип приема внутреннего вызова · 84  
Тревожный вызов · 27

---

**У**

Удаленное управление персональным голосовым ящиком ·

152

Удержание вызова · 59  
Универсальный ночной ответ · 22  
Управление контактами внешних реле · 146

---

**Ф**

Фоновая музыка · 73  
Функции оператора · 166

---

**Ц**

Централизованная голосовая почта · 224  
Циркулярная группа · 125

---

**Ч**

Через модем · 242  
Через последовательный порт · 240

---

**Э**

**Эксклюзивное удержание** · 59